

Dans l'Ombre
de la Cathédrale

Drame lyrique en trois actes

D'après Blasco Ibáñez

Poème de Maurice Lena et Henry Ferrare

Musique de

Georges Hüe

Représenté pour la première fois le 7 Décembre 1921
au Théâtre National de l'Opéra Comique de Paris.

Mise en Scène
de M^r Albert Carré

Au Ménestrel, 2^{bis} Rue Vivienne, Paris (2^e)
Neugel

Editeur-Propriétaire pour tous Pays
Tous droits de Reproduction, de Traduction et de Représentation réservés.

Toute reproduction, même partielle, est formellement interdite.

Imp. Delanchy Dupré et C^{ie}, Paris (122)

1^{er} Acte

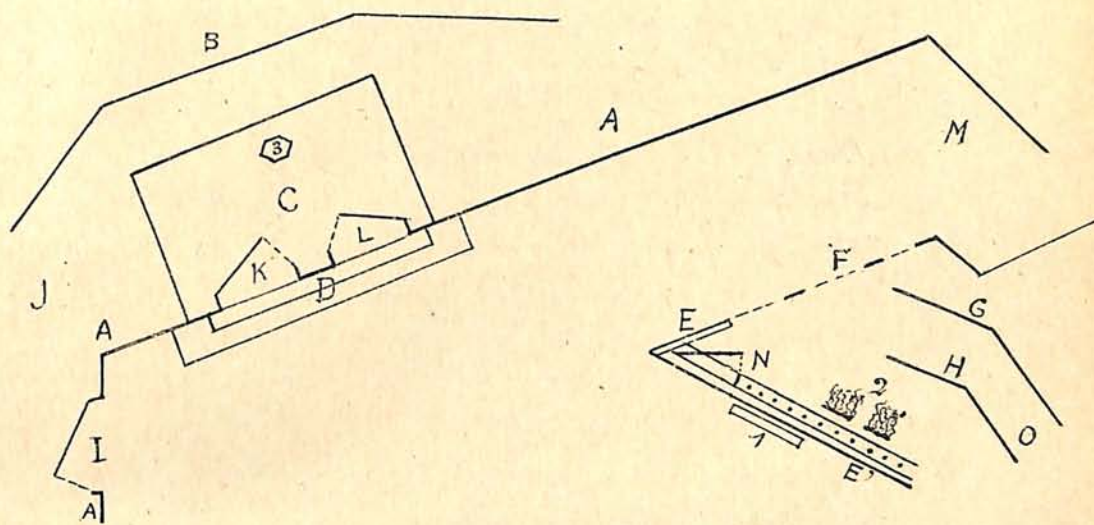

- A - Chassis (murs cathédrale)
- B - Fond (perspective de la nef)
- C - Praticable
- D - Marches d'accès au portail
- E - Angle du cloître
- E' - Petit mur surmonté d'une grille
- F - Gros piliers réunis par une grille
- G.H - Chassis (arbustes)
- I - Issue porte face jardin
- J - Issue en coulisse lointain jardin
- K.L - Vantaux du portail
- M - Issue lointain cour
- N - Porte d'entrée du cloître
- O - Issue dans le cloître

1 - Banc de pierre — 2 - Fontains, seuillages
3 - Bénitier

Accessoires du 1^{er} Acte

Dans l'enclos du cloître :

- 2 signes vierges posées sur tabourets
- 2 lauriers
- 2 fusains

Devant : 1 banc de pierre

En coulisse jardin :

- 1 grand bâton (à Esteban)
- 1 lanterne (au gardien de nuit)
- 1 trousseau de clefs (à Mariano)
- Brûles de verre, serrure

En coulisse cour :

- 2 grandes béquilles (au béquillard)
- 1 petite béquille (au boiteux)
- 2 bâtons (béquillarde et vieille femme)
- 1 poupon (à la pauvre)
- 1 écriteau (à l'aveugle)
- 2 sébiles
- 1 tronc

Chœurs (liste générale)

1^{er} Acte

- | | |
|---------|-------------------------------------|
| 9 | mendians |
| Déserts | 12 bigotes en noir |
| | 5 jeunes grisettes à mantille |
| | 3 bourgeoises avec leurs maris. |
| | 5 bourgeoises seules |
| | 1 fillette riche |
| | 1 fillette pauvre |
| | le gardien de nuit de la cathédrale |
| | 3 bourgeois avec leurs femmes. |
| | 2 bourgeois seuls |
| | 4 abbés |
| | 1 capucin |
| | 2 cadets militaires |
| | 3 hommes du peuple |
| | Conchito |
| | 3 banderillos |

— 2^e Acte —

10 gens du cloître

— 3^e Acte —

Le Cardinal et 6 chanoines

L'Evêque et 6 diacres

Le porte-croix (avec Peppe)

Un bedeau à dalmatique (avec Lézés)

L'Azul de la Vierge

un deuxième sacristain (avec Esteban)

deux éteignets de cierges

Maîtrise : 10 chantres et 10 Enfants de Chœur (dont la Voix
et l'Enfant-solo)

Fidèles : les dévotés du 1^{er} Acte et le reste disponible.

8 pages (ballek)

—
Éclairages du 1^{er} Acte
—

Nous sommes au début d'une journée de beau temps.
Le soleil tombe, de biais, dans le jardinet (à droite).
Quelques rayons viennent s'égarer dans la rue qui passe
en arrière de ce jardinet du cloître.

Les autres parties de la scène restent dans une
ombre en bleu que justifient les voûtes qui les recouvrent.

Une légère luminosité supplémentaire en jaune, à
la rampe cour, donne un éclairage conventionnel aux
personnages qui s'asseyent sur le banc de pierre appuyé
contre le soubassement de la grille (face cour) du jar-
dinet du cloître.

— 1^{er} Acte —

Nous sommes devant l'entrée de la cathédrale
Au fond, le portail auquel on accède par 2
larges marches.

À la face cour, le Cloître (ou "Claverias") s'avance en triangle aigu, et forme, à cause de la route qui le réunit aux murs mêmes de la cathédrale, une rue obscure qui suit vers le lointain cour. Une petite porte pratiquée dans la grille qui rassemble les différents piliers du bâtiments du "Cloître", permet d'entrer dans le petit jardinet qui précède ce cloître.

À la face jardin, le mur de la Cathédrale revient tout droit jusqu'à la "draperie" et est percé d'une porte par où passent les gens d'Église.

1^{ère} mesure p. 2

Manoël entre de lointain cour longeant le mur de la cathédrale.

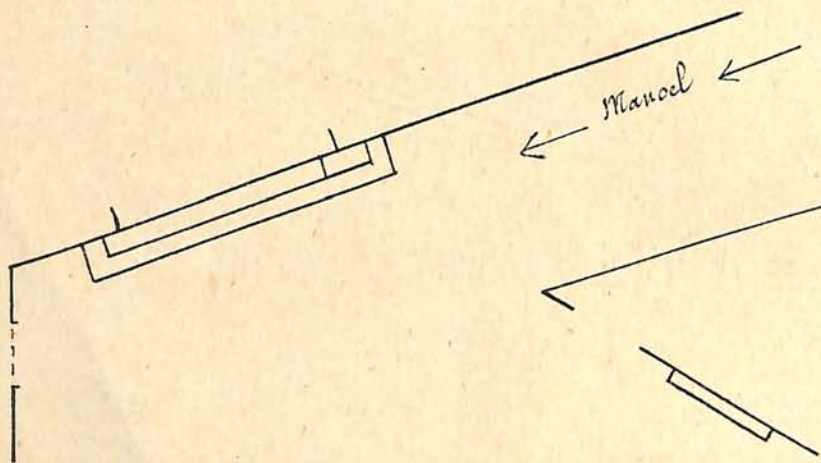

Personne - 4^e mesure page 2

Il s'arrête et regarde autour de lui
 où jouait mon enfance! 12^e mesure page 2

Il entre dans le cloître (le petit jardinet)
 à droite, en retirant son chapeau

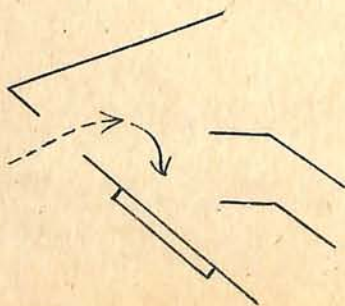

2^e mesure page 3

Il se retourne vers la gauche, et revient en scène, se rapprochant de la cathédrale où il vient mettre le pied droit sur la première marche.

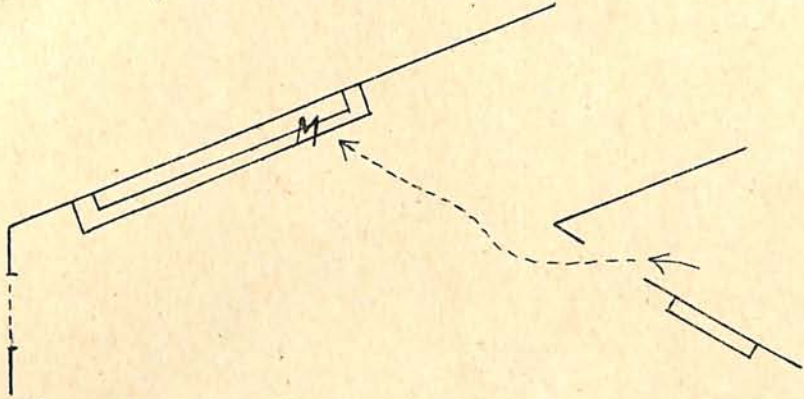

Rien n'a changé - 1^e mesure page 4

Mauoël se retourne vers l'avant-scène

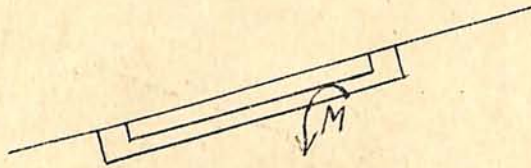

Je ne crois plus à votre pays bleu (9^e mesure page 4)

Il descend au milieu

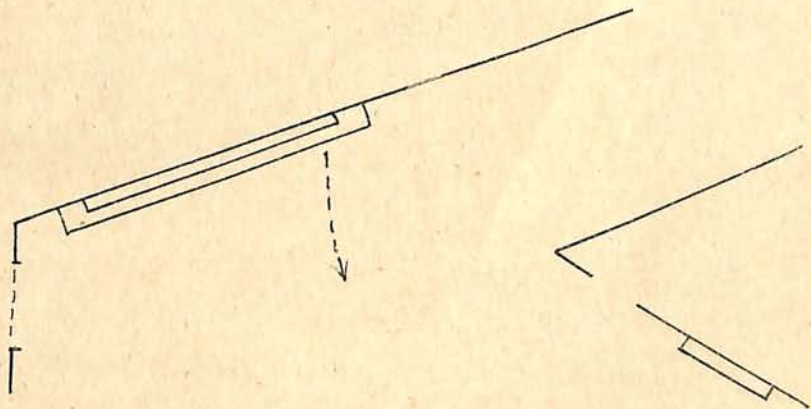

..... qu'un faux Dieu d'ignorance - 6^e mesure page 5

Il se tourne un peu vers la gauche, en montrant la cathédrale.

~M

.... tères du séminaire ? dernière mesure page 5

Il remet son chapeau et se rapproche du banc de pierre à droite.

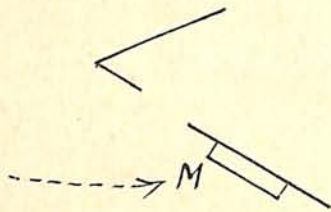

11^e mesure d'orchestre page 6

Il s'assied sur le banc de pierre

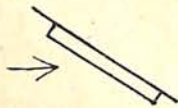

6^e mesure d'orchestre page 7

Au son de cloche de la cathédrale, il redresse le buste, écoute.

2^e mesure d'orchestre, page 9

Bruits de serrure ou coulisse, pointain jardin.

5^e mesure page 9

Mariano ouvre sur lui, le vantail de gauche du portail, avance d'un pas et fait passer devant lui le gardien de nuit. Mariano tient en main un gros trousseau de clefs et le gardien tient une lanterne allumée.

Semblant camper encore entre eux deux, ils descendent les marches et se dirigent vers la face jardin.

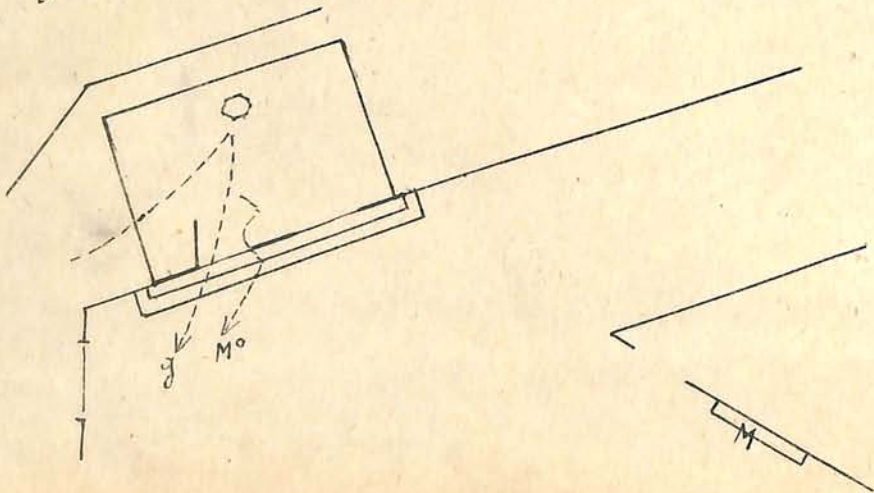

Mariano, le sonneur - 7^e mesure page 9

Manoël se lève et descend à la face cour,
s'adosser à la grille du cloître.

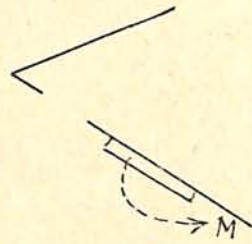
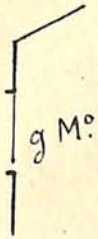
A ce soir - 2^e mesure page 10

Le gardien de nuit prend congé de Mariano
et sort par la porte de face jardin, qu'il re-
ferme sur lui.

Mariano remonte et entre dans la cathédrale,
par le vantail de gauche, ouvre avec effort simultané,
le lourd vantail de droite, puis disparaît en cou-
lisse lointain jardin.

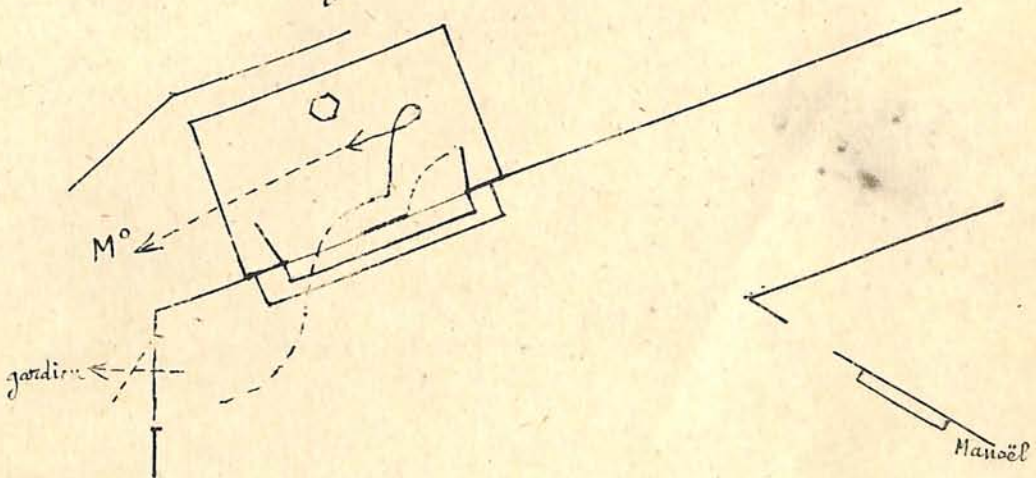
..... de la prière vaine - 7^e mesure p. 10

2 bigotes, 3 bigotes, puis 3 autres bigotes vien-
nent successivement, en rotinant, de l'issue de
lointain cour, et entrent à l'église par l'un
et l'autre vantail. On les aperçoit, prenant
de l'eau bénite dans le bénitier et se signer
(à l'espagnole) - ainsi que feront tous ceux
qui pénétreront dans la cathédrale - Ellec

disparaissent en coulisse, lointain jardin.

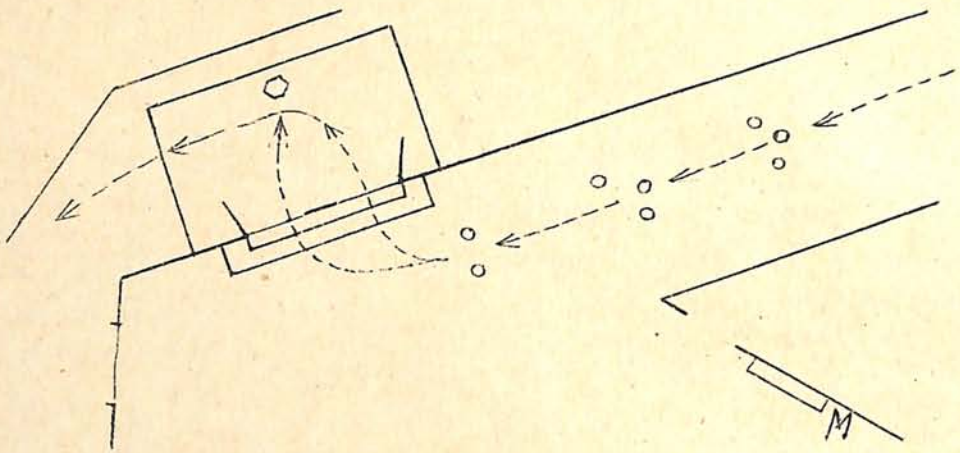

machinale besogne - 2^e mesure page 11.

Manoël appuyé contre la grille se cramponne à un des barreaux.

Un béquillard, une pauvre femme tenant un poupon emmaillotté entre ses bras, un manchot, un boiteux venant de lointain cour, se hâtent, autant que leur infirmité le leur permet, vers les marches du portail où ils s'installent accroupis.

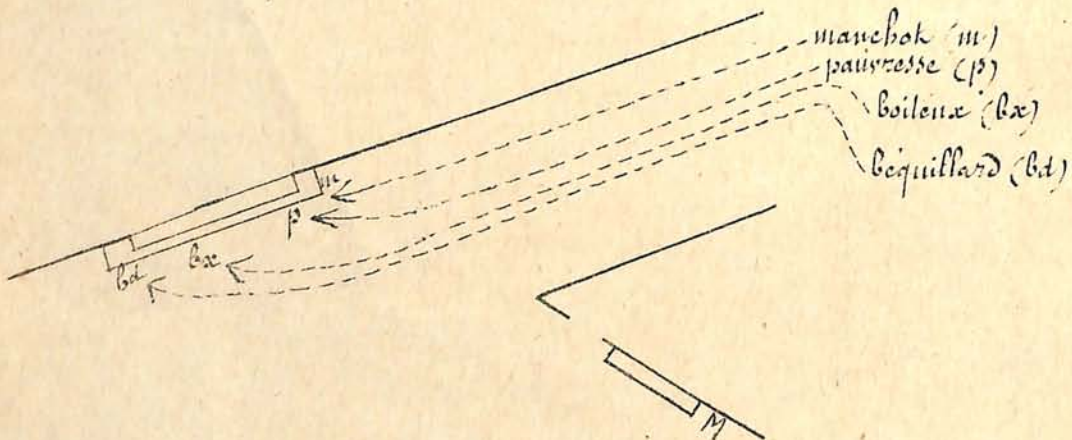

..... temple inutile - 3^e mesure page 12

Venant de même issue (lointain cour) une vieille femme, une béquillarde, un vieillard, puis un peu après, une fillette tirant un aveugle par la main, viennent disputer leur place

à ceux déjà arrivés. — Ils s'injurient avec force gestes ; brandissent leurs cannes ou bequilles.

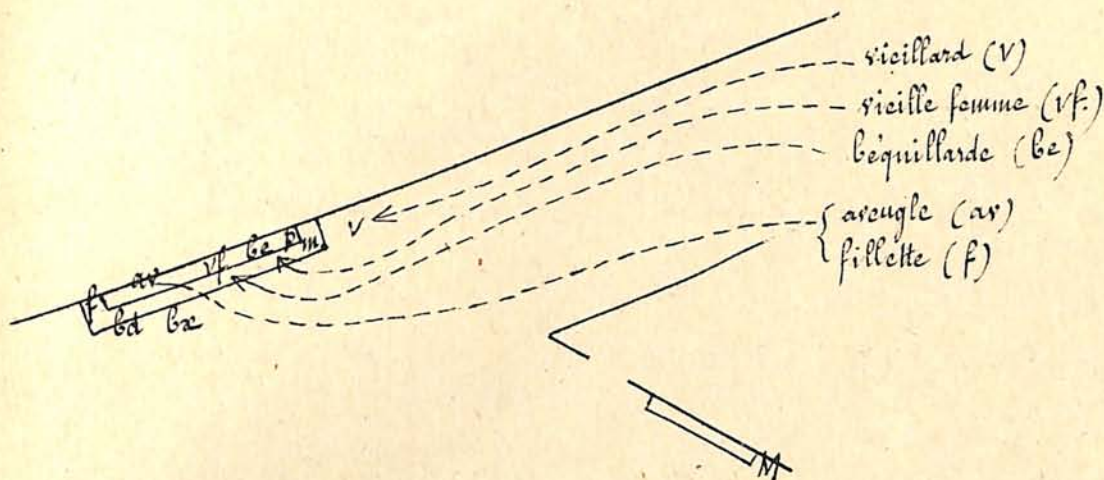

Rien n'a changé — 1ère mesure page 13

Manoël vient s'asseoir sur le banc de pierre

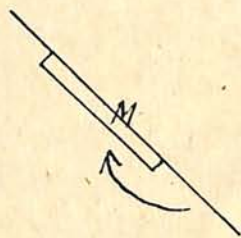

Silence ! des clients ! — dernière mesure page 14

Viennent de l'écartain court : un couple bourgeois ; puis échelonnés : deux femmes en noir, deux hommes, une femme en noir avec sa fillette.

En voyant arriver de loin des fidèles, les mendiants se calment ; le manchot se lève et cède sa place au sicillard qui s'y assied, — le bequillard, la bequillarde vont se porter dans la rue de droite afin d'être plus près sur le passage des "clients".

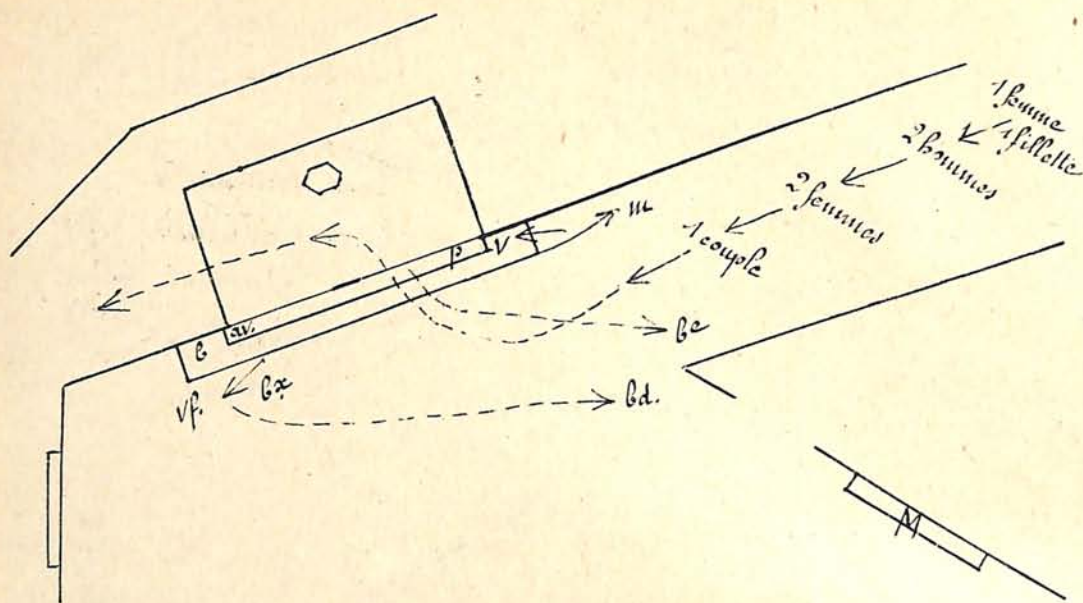

Dieu sous le rideau - 3^e mesure page 16

3 abbés viennent de gauche

2 femmes viennent de droite et entrent dans la cathédrale.

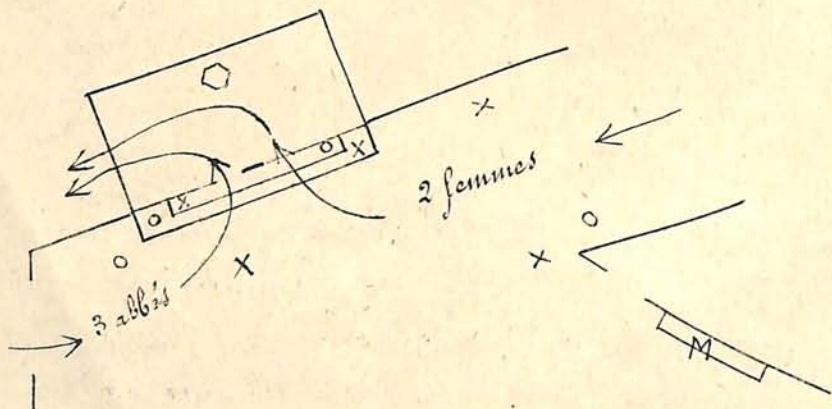

1^{re} mesure page 17

1 abbé venant de gauche entre à l'Église avec un air suffisant.

La vieille femme (Jacinthe la mendicante) s'est emparée de sa main pour la baiser au passage.

1 couple avec fillette riche, vient de droite, il entre dans cathédrale.

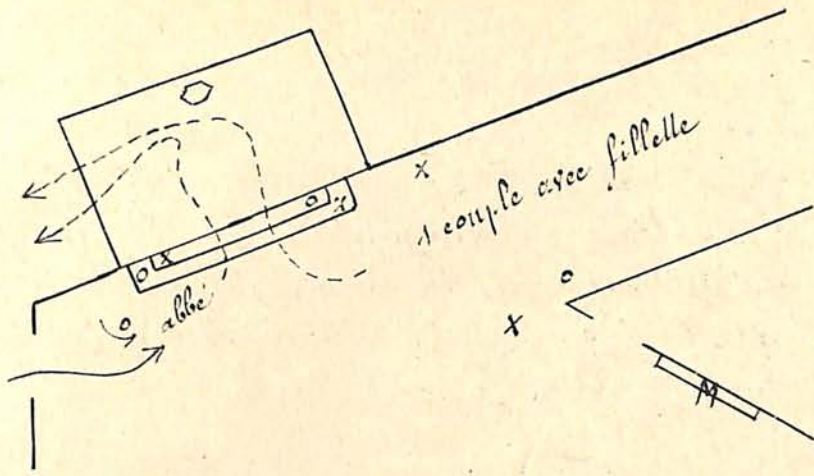

La charité señoritas - 3^e mesure page 18

3 grisettes que lutinent 2 cadets militaires,
viennent de droite et entrent dans la cathédrale.

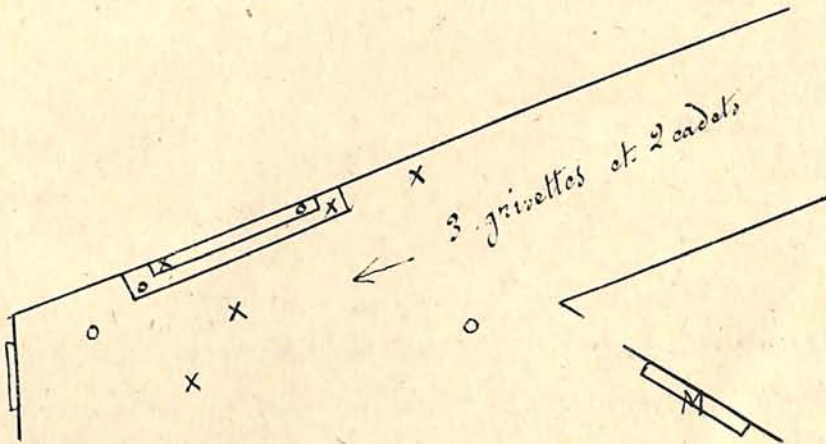

4^e mesure page 19

Un capucin entre de gauche (porte de face
jardin) passe entre les mendiants ou les bénis-
sant largement et longuement.

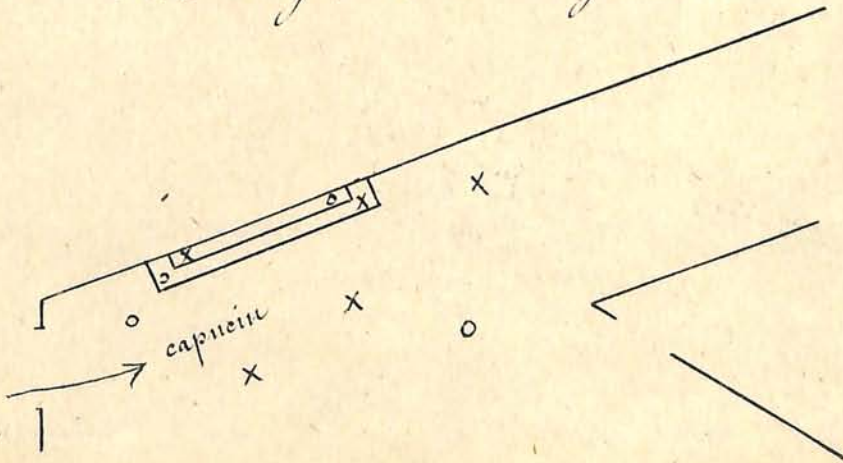

4^e mesure page 20

2 bourgeois seules, puis ensuite, 2 bourgeois avec un bourgeois riche, viennent de l'ointain cour. Avant d'entrer dans la cathédrale, ils s'arrêtent un peu pour recevoir, eux aussi, les bénédictions que le capucien prodiguait aux mendiants. Le capucien et les bourgeois, bourgeois entrent dans la cathédrale.

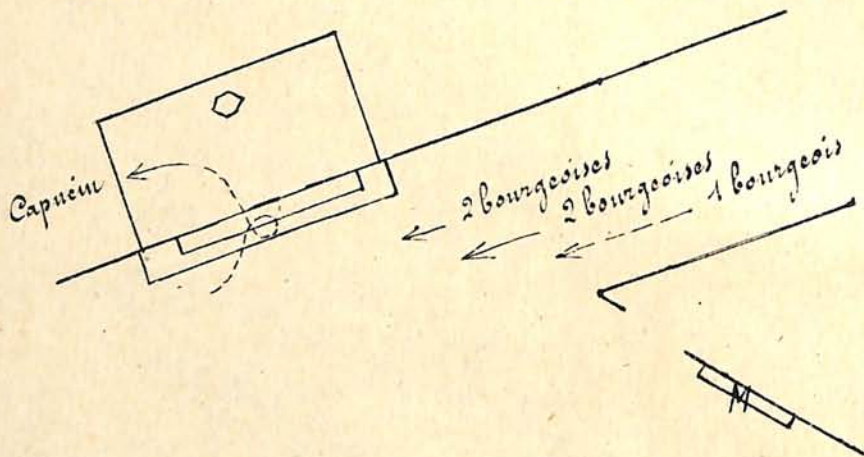

1^e mesure page 21

Conchito, bombant le torse et tenant dans chaque bras une jeune fille à mantille par le cou, vient de l'ointain cour, suivi de 3 banderilleros.

Le manchot et la bequillarde viennent au devant du "matador" et manifestent, avec les autres mendiants, leurs exubérantes acclamations

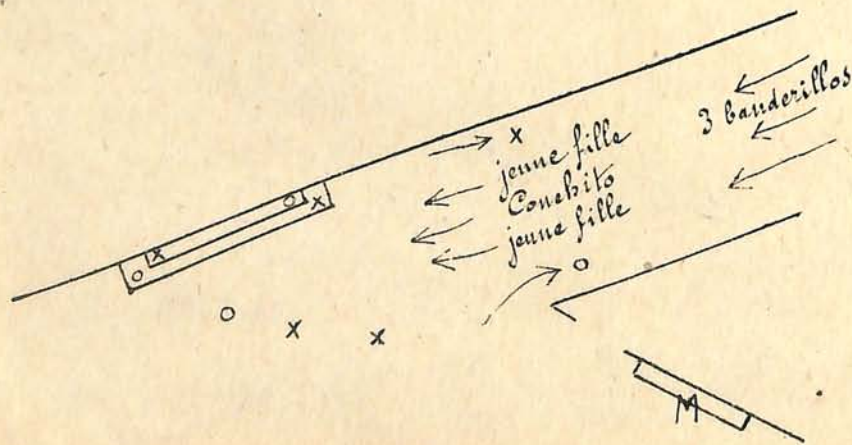

Vise Conchito - 1^e mesure page 22

Un couple, 2 hommes du peuple, 1 bourgeoise, viennent lointain court, par intermittence, et se stabilisent un instant pour prendre part aux orations que reçoit Conchito, sans modestie.

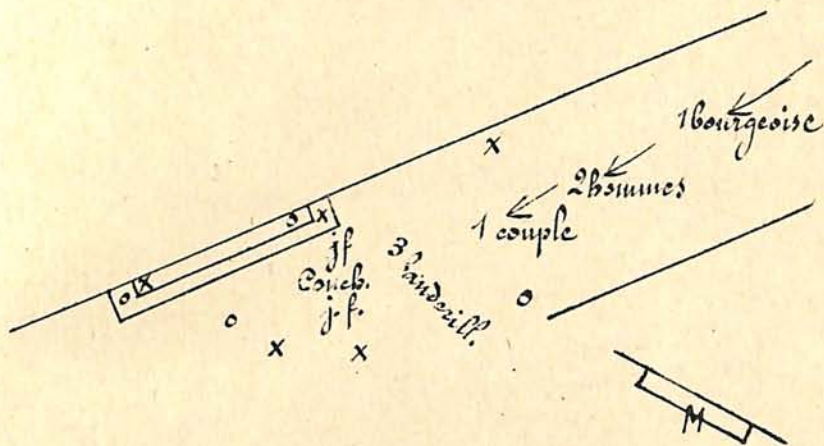

5^e mesure page 23

Conchito, les 2 jeunes filles à mantille, les 3 banderilleros, le couple, les 2 hommes du peuple, la bourgeoise, entrent par le vantail de droite de la cathédrale.

La bequillarde, le boiteux, le bequillard, le manchot, emportés par leur enthousiasme envahissent un peu le péristyle.

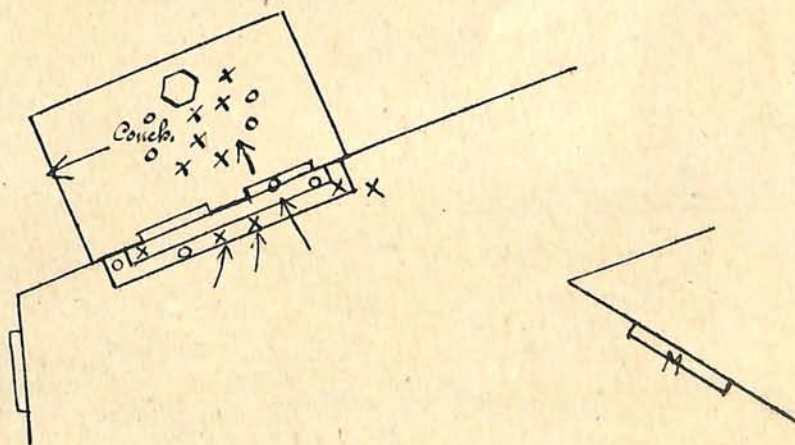

Silence! - 8^e mesure page 23

Esteban apparaît au vantail de gauche de la cathédrale, et refoule les mendiants en brandissant sa grande canne.

À sa vue, Manoël se lève vivement et descend à la face cour, s'adossant à la grille.

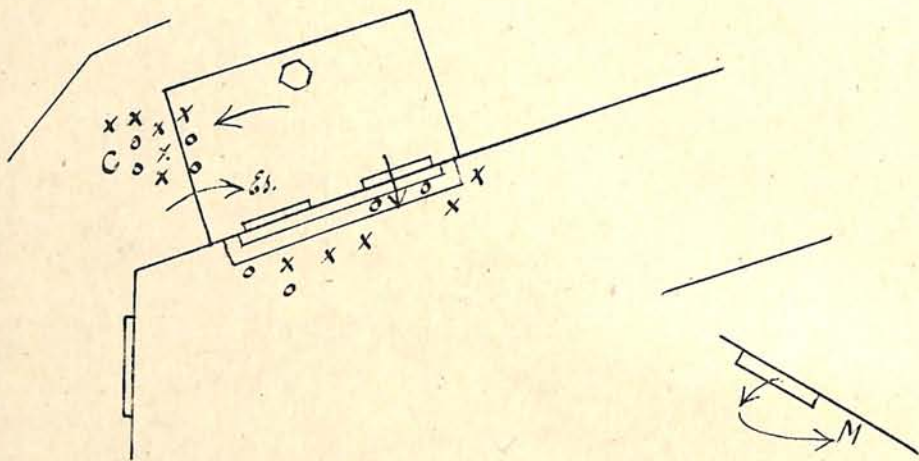

À la porte - 7^e mesure page 24

Esteban referme les deux vantaux du portail (derrière lui, sans se retourner presque), et repousse devant lui les mendiants, dans la rue, vers la droite.

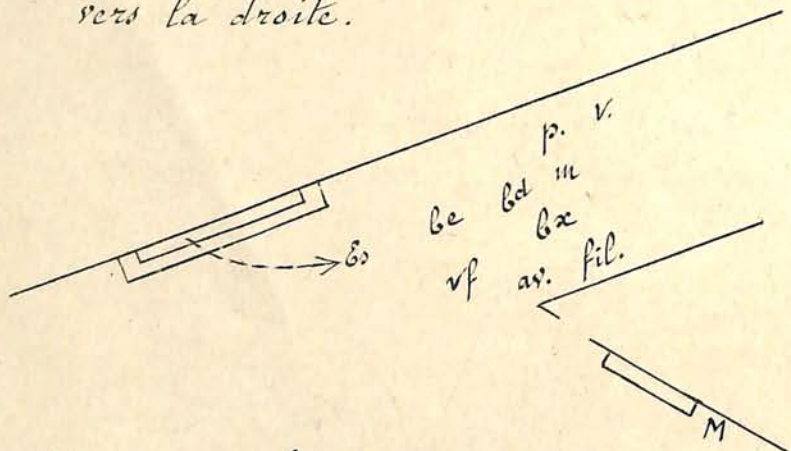

liberté du travail - dernière mesure page 26

Les mendiants disparaissent en coulisse lointain cour.

Manoël remonte et vient devant le portail. Il se retourne vers la rue, le pied gauche sur la 2^e marche, le pied droit sur la marche inférieure.

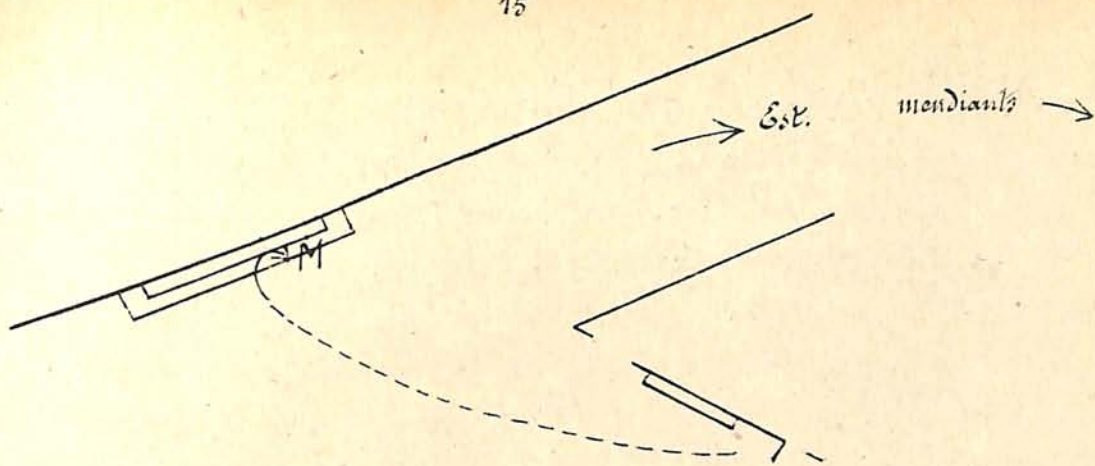

C'est bien lui - 11^e mesure page 27
 Esteban revient de lointain cour, à moitié
 tournée encore vers la droite.

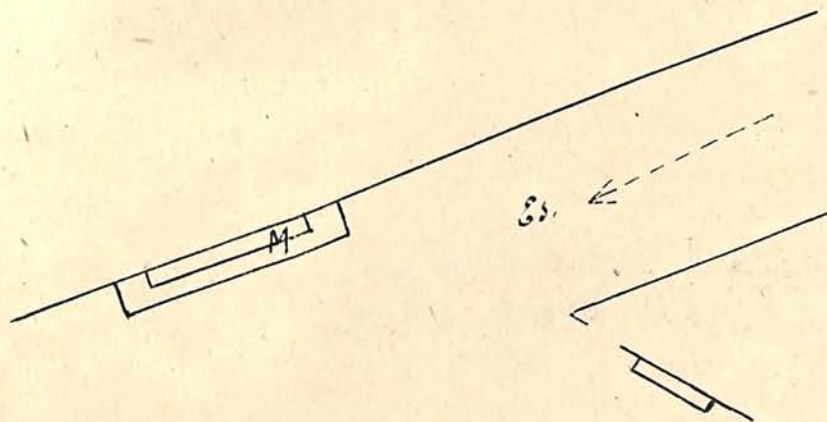

f.f. - 2^e mesure page 27
 Apercevant Manoël, Esteban s'arrête à
 l'ordit et pose sa canne contre le mur d'ang
 du cloître.

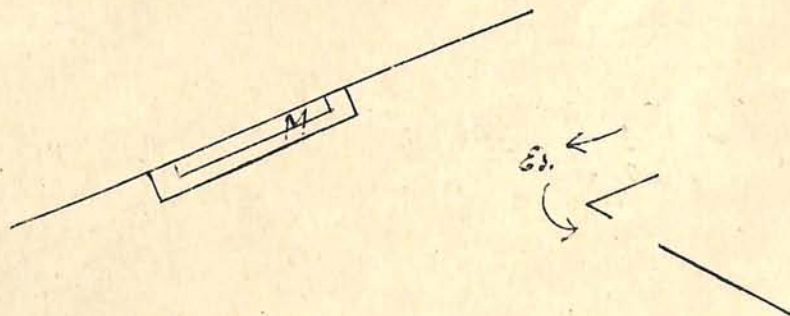

1^{ère} mesure page 28
 Manoël descend se jeter dans les bras qu
 lui tend Esteban.

→ M. Es.

Est-ce bien toi ? 7^e mesure page 28

Esteban tient les deux mains de Manoël dans les siennes et le contemple de haut en bas.
..... et la police - 5^e mesure page 29

Coups d'œil peureux d'Esteban, à gauche et à droite ; il fait descendre Manoël d'un pas, comme s'il craignait qu'on écoutât.

↓ ↓
M S.

Ah! Manoël - 7^e mesure page 30

Esteban prend Manoël à l'épaule comme pour l'amener à droite vers le banc

↓ ↓
M. S.

On te soignera - 2^e mesure page 31

Esteban prend Manoël affectueusement contre lui.

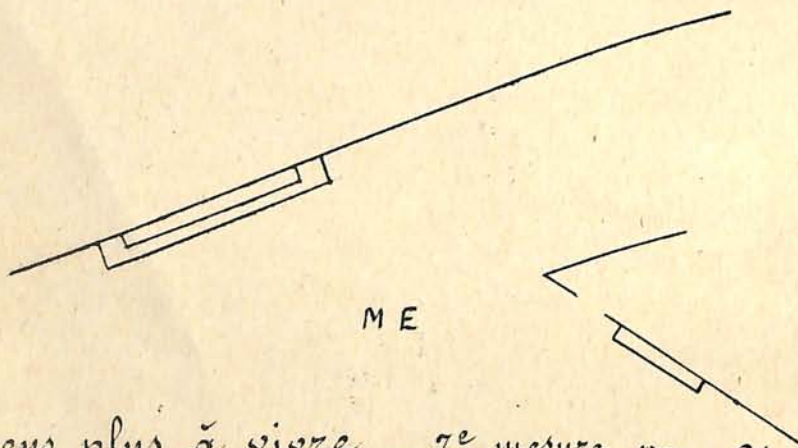

Je ne tiens plus à visre - 7^e mesure page 31

Manoël se dégage un peu, vers gauche.

M ← E

2^e mesure page 32

Manoël (visionnaire) tourné vers la face.

Esteban jette des regards inquiets de tous côtés, d'une façon furtive.

9^e mesure page 33

Esteban vient prendre les deux mains de Manoël et, marchant à reculons, commence à l'attirer vers le banc de droite

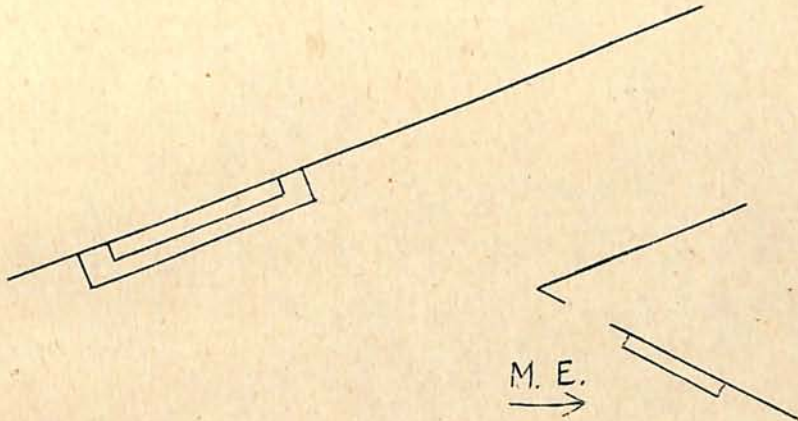

..... un nouveau S^k - Thomas - 8^e mesure page 35

Esteban s'assied sur la pierre de droite, lâchant doucement les mains de Manoël qui reste debout.

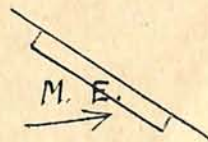

Tu sais pourtant - dernière mesure page 35

Manoël s'assied énergiquement sur le banc de pierre, au lointain d'Esteban

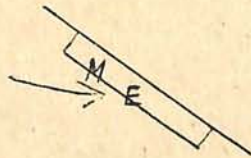

..... J'ai vu luire ces mots : - 9^e mesure page 39

Manoël se lève tout d'un coup, l'air inspiré

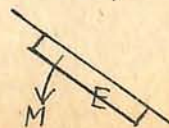

..... et comme ici jadis - 8^e mesure page 40

Manoël désigne la cathédrale de sa main droite, en se tournant un peu du côté du portail.

Mais, cette fois, devant le vrai Dieu

ayant dernière mesure page 40

Manoël montre devant lui.

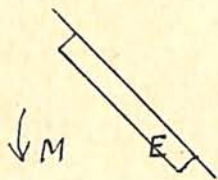

sur les idoles renversées - 4^e mesure page 41

Esteban prend des attitudes suffoquées

Seulement la bataille est rude - 2^e mesure page 42

Manoël se rassied sur le banc de pierre, au côté d'Esteban

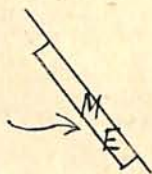

Tout change - 1^{er} mesure page 43

Manoël prend, un instant, Esteban par le cou, comme pour être plus persuasif.

11^e mesure page 47

Comasa arrive de lointain cour, elle s'engage dans la rue en longeant le mur de la cathédrale jusqu'aux marches du portail. Elle marche en trotinant

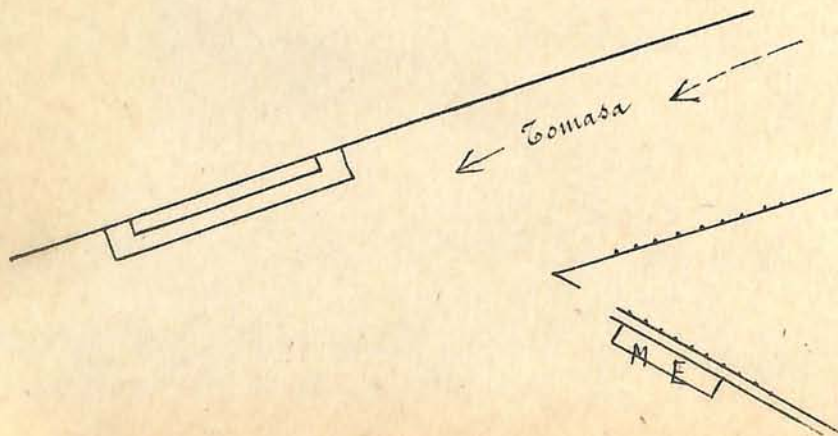

Hé! Tomasa - 17^e mesure page 47

Esteban se lève et passe devant Manoël pour le cacher, par manière de farce.

Tomasa, déjà sur les marches, se retourne vers lui.

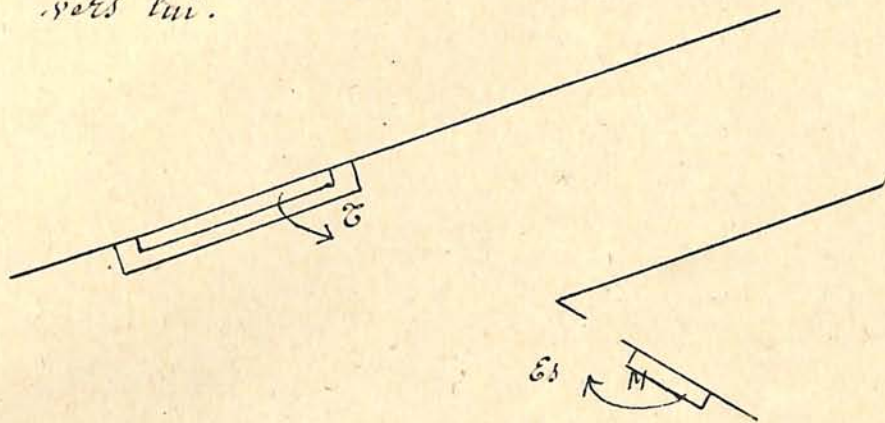

Mets un couvercle de plus - 3^e mesure page 48

Tomasa descend en scène en regardant de loin celui que cache Esteban.

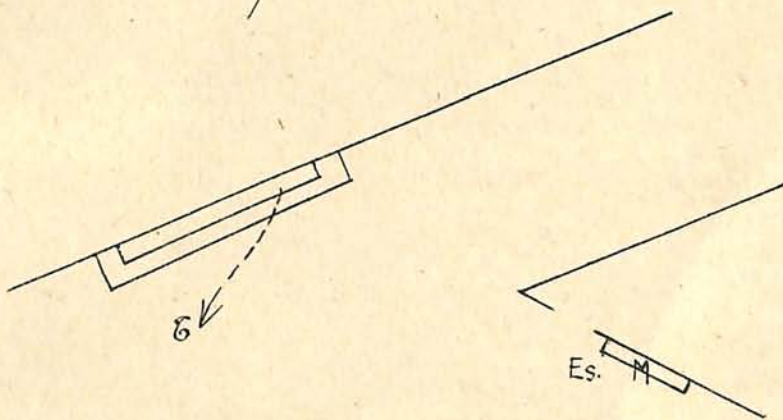

Ma tante - 7^e mesure page 48

Esteban avance et découvre Manoël.
Manoël se lève.

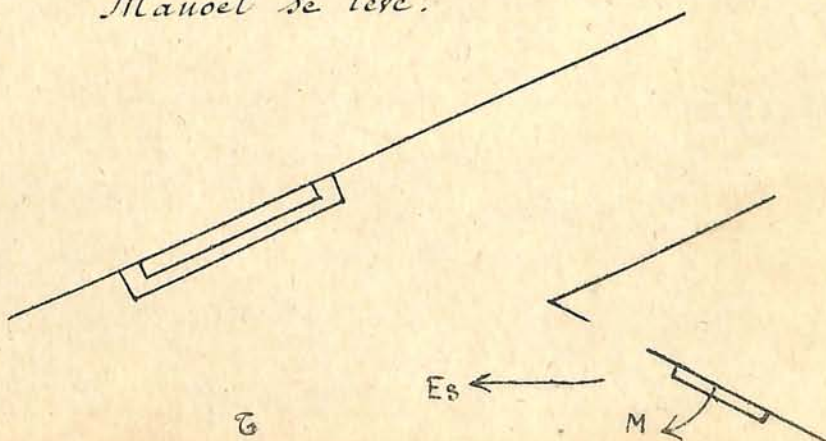

Viens qu'on t'embrasse - 3^e mesure page 49

Tomasa passe de gauche à droite, auprès de Manoël, en tendant les deux bras vers lui.
Esteban vient en N.° 1 en passant derrière Tomasa

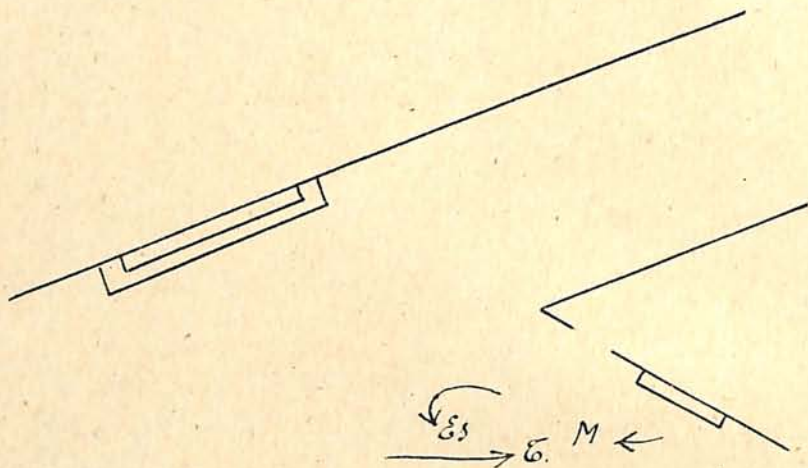

7^e mesure page 49

Tomasa et Manoël s'embrassent.
Tomasa ramène Manoël vers le milieu, en le tirant par la main.

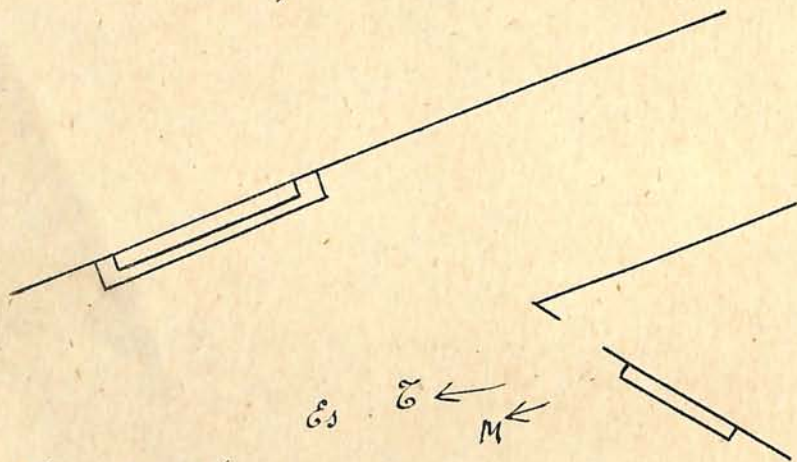

Jésus aussi - dernière mesure page 51

Après une légère bourrade à Manoël, Tomasa remonte un peu, à reculons, de biais, d'un air légèrement scandalisé (vers le côté jardin)

1^{ère} mesure page 52

Esteban vient sur Manoël, en passant

devant Tomasa, laquelle devient N.°1 en descendant de quelques pas vers l'avant-scène

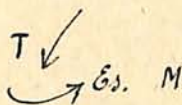

Pas de sottise - 2^e mesure page 53

Tomasa se rapproche affectueusement de Manoël, devant Esteban qui remonte d'un pas.

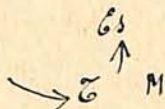

Merci - 6^e mesure page 55

Manoël leur serre la main et regarde autour de lui semblant chercher quelqu'un.

Mais je cherche ta fille - 10^e mesure page 55

Tous deux se détournent, figés; Tomasa vers l'avant-scène, Esteban en remontant vers le fond.

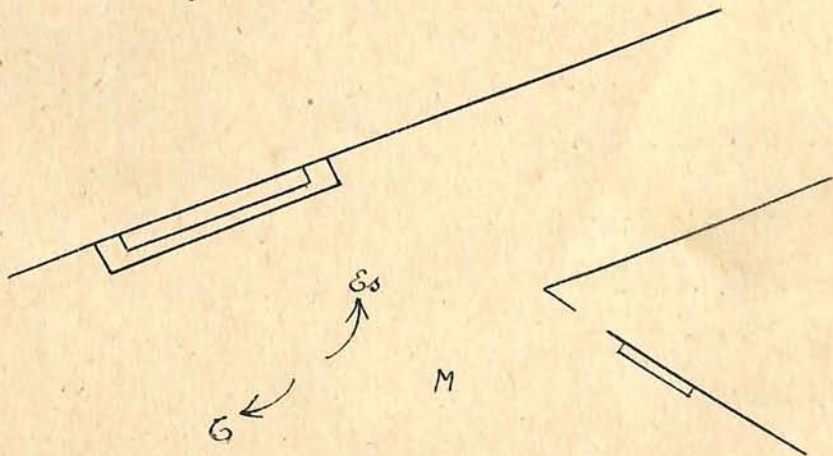

2^e mesure page 56

Manoël monte dans le sillage d'Esteban.

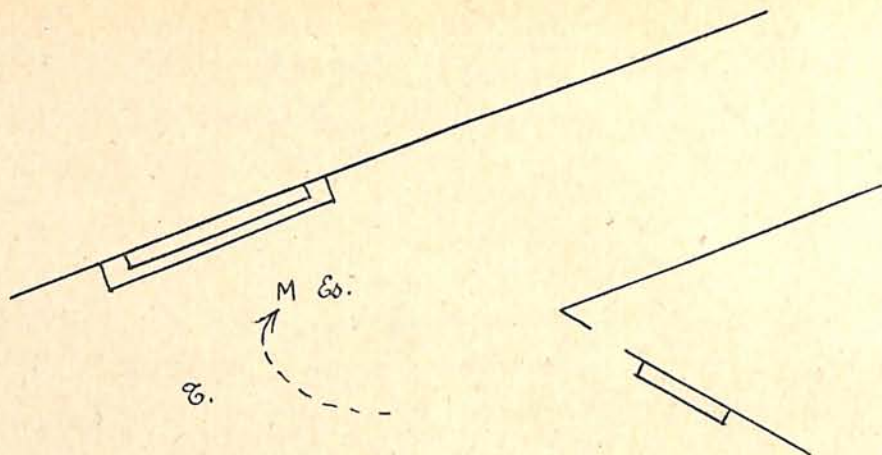

Ton silence me fait peur 10^e mesure page 56
 Sur la mesure d'orchestre qui suit, cette
 réplique, Manoël descend à Comasa et lui
 prend sa main gauche dans les siennes

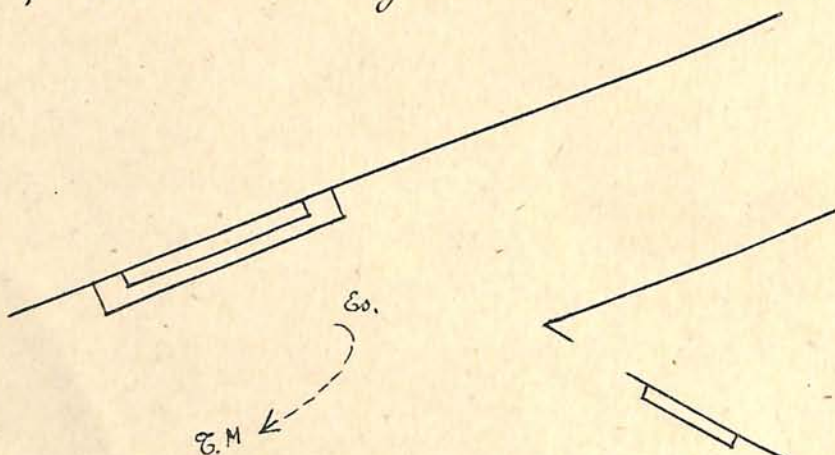

Morte pour moi - 10^e mesure page 56
 Esteban se retourne vers eux (Manoël et
 Comasa)

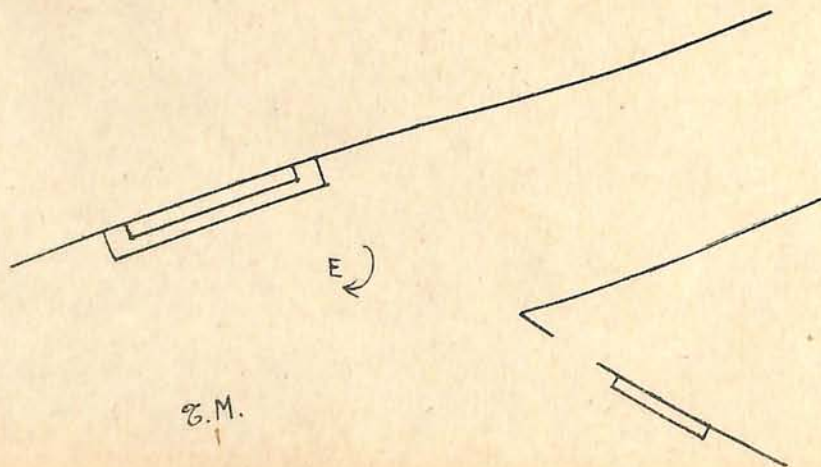

Une surprise hélas - 8^e mesure page 57.

Esteban descend, tête basse, l'air accablé, vers le banc de droite, pendant l'a parte de Comasa.

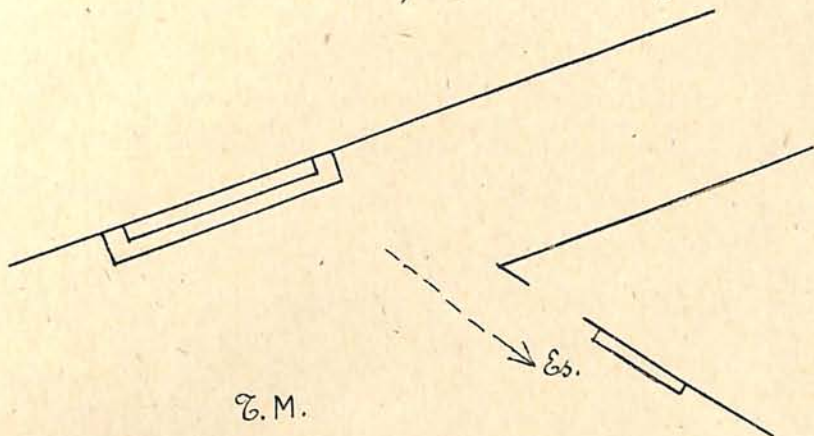

Pour le moment intraitable 3^e mesure page 58

En faisant sa confiance, Comasa passe dans le dos de Manoël, en lui désignant de loin, Esteban, d'un mouvement de tête.

Esteban se laisse choir sur le banc de pierre à droite.

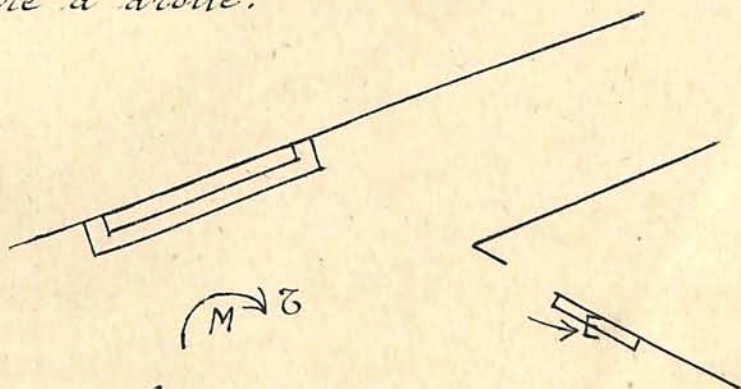

Allons, vieil entêté - 6^e mesure page 58

Comasa marche sur Esteban de gauche à droite.

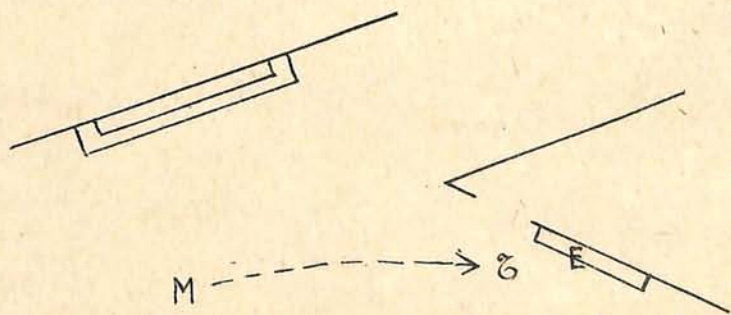

Nous nous le veau gras - 6^e mesure page 59

Leppe, Pères, Mariano entrent de la coulisse pointant jardin, et montent sur le praticable formant peristyle. Mariano ouvre les deux vantaux du portail. On les voit alors deviser entre eux, un instant arrêtés en groupe.

Tomasa qui est venue auprès de Manoël, se retourne comme prête à sortir par l'enclos du cloître, se retourne et aperçoit les 3 arrivants.

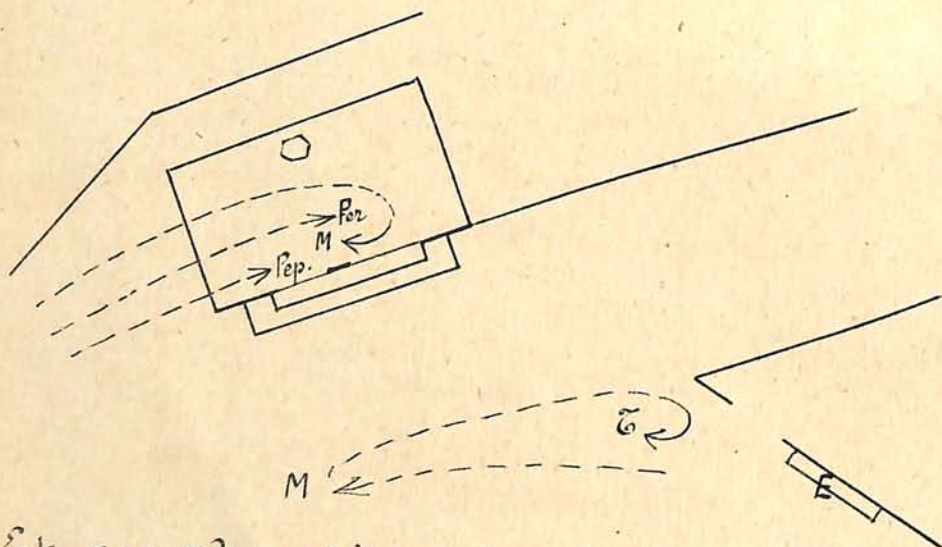

Elle regarde - 9^e mesure page 59

Manoël se retourne vers les nouveaux arrivants

M ↗

Mariano - 10^e mesure page 60

Manoël, de dos, désigne du doigt Mariano Pères, Leppe.

C'est Manoël - 1^e mesure page 61

Après avoir reconnu Manoël et le désignant du doigt, tous trois descendent auprès de lui.

Pères, tout droit, sur Manoël

Leppe, à gauche, à la hauteur de Manoël.

Mariano, à droite, sur le même plan que les deux autres.

Esteban se lève du banc de pierre.

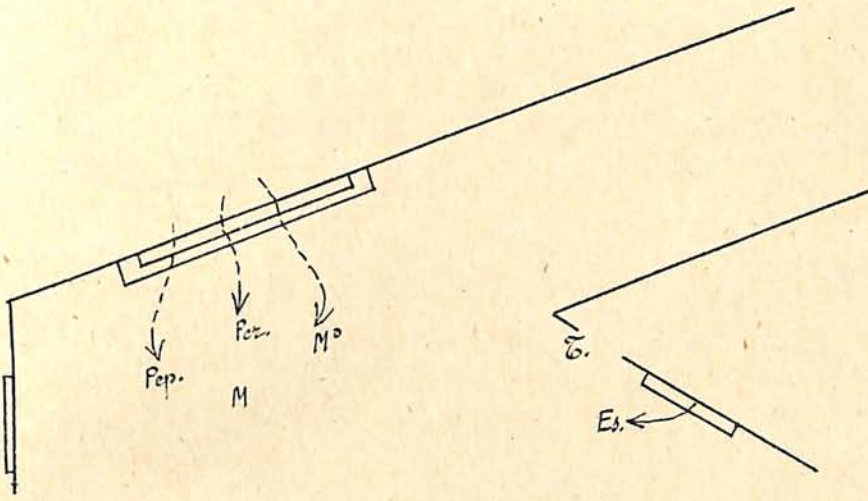

12^e mesure page 61

Esteban, passant de droite à gauche, vient se mêler à la conversation

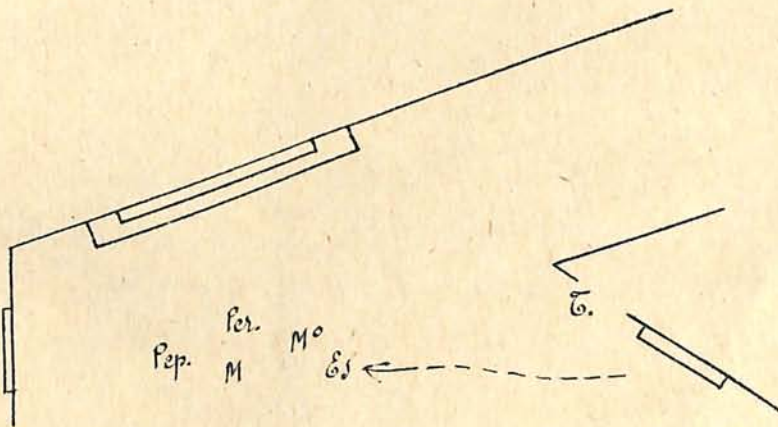

Notre - Dame ! Les grands boulevards
7^e et 9^e mesures page 62.

Mariano, Peppe et Lérés, manifestent leur étonnement et l'enthousiasme béat que provoquent ces noms, dans leur cerveau de rustres.

Ils élèvent leurs bras en l'air, ensemble.

Moi, je sonne toujours - 3^e mesure page 63.

Manoël vient serrer les deux mains de Mariano dans les siennes.

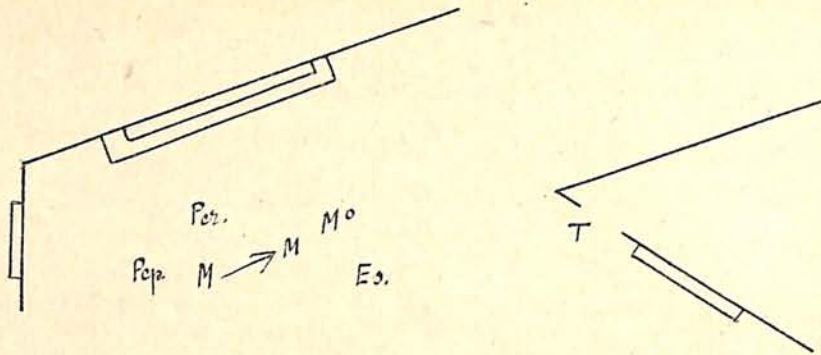

Moi, toujours bedeau - 10^e mesure page 63

Manoël revient à côté de Pères et lui serre les mains dans les siennes

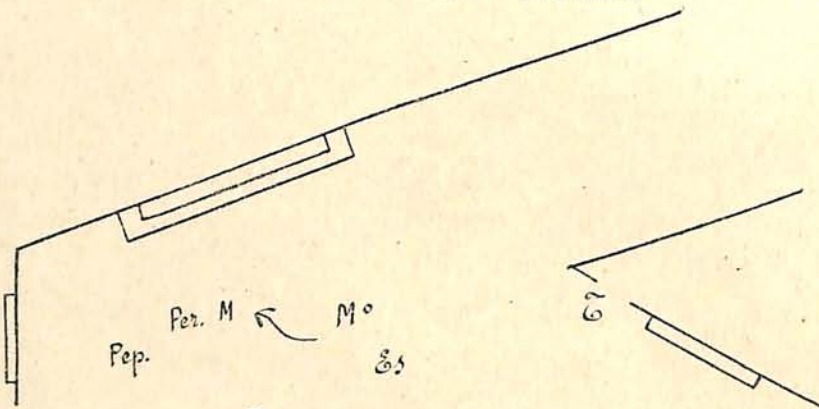

Moi, toujours Ferrero - 3^e mesure page 64

Manoël passe devant Pères et vient au côté de Peppe lui serrer les mains dans les siennes, puis lui tape sur l'épaule familièrement sur sa boutade de la fin.

Pères se rapproche de Mariano.

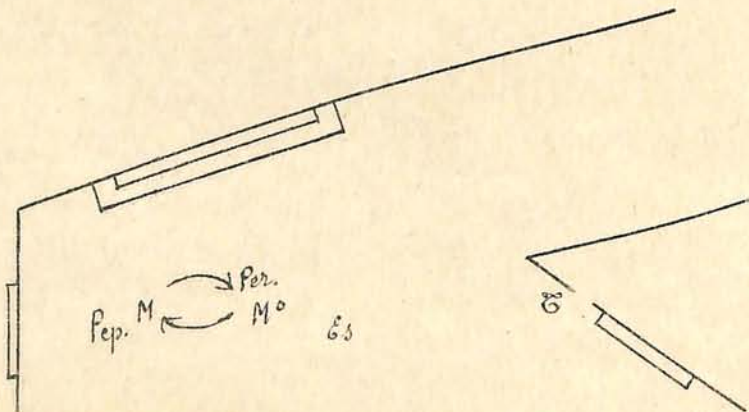

9^e. mesure page 65

Peppe, Pèrès, Mariano serrent les mains de Manoël et d'Esteban et sortent par la porte de face jardin.

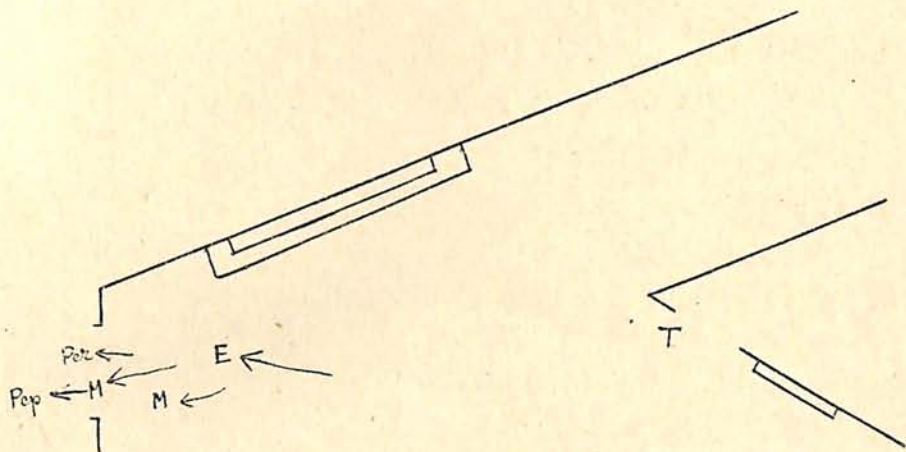

Je cours à ma cuisine - 11^e mesure page 65

Comasa sort en franchissant la petite porte de la grille du cloître et disparaît derrière les arbustes vers la coulisse cour.

Un couple,
 puis 2 bigotes,
 puis 2 bourgeois apparaissent sur le péristyle de la cathédrale, se signent, après s'être humecté les doigts en passant devant le bénitier (comme le feront tous ceux qui sortiront ensuite). Ils descendent les marches et se dirigent vers la rue de droite pour sortir par l'issue de l'ancien cour.

Les mendiants reviennent de l'ancien cour, se hâtant vers ces fidèles, les premiers sortis, puis vont se poster à nouveau devant le portail de la cathédrale.

Esteban et Manoël réapparaissent à la porte de face jardin.

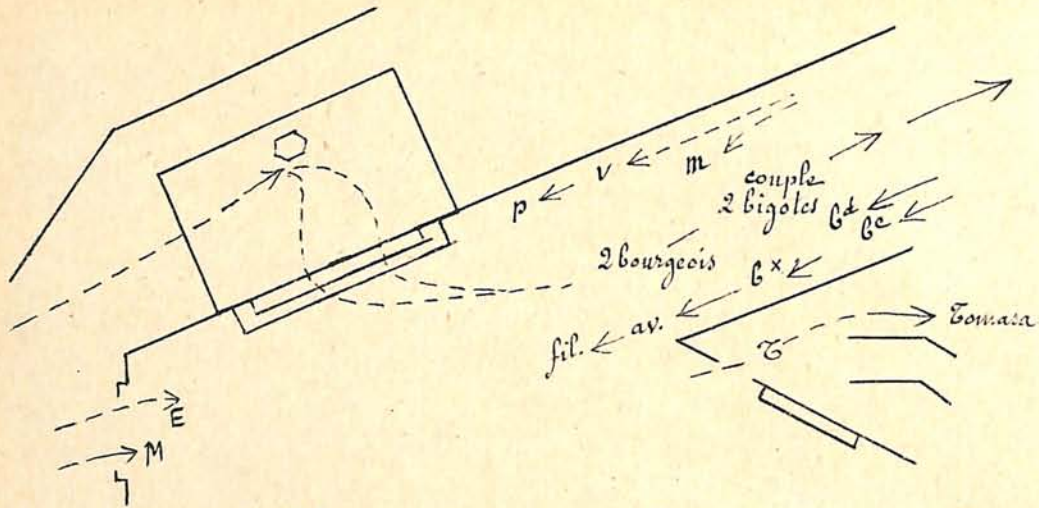

1^e mesure page 66

Sur l'envolée des cloches, 4 abbés arrivent par vantail de gauche du portail et vont sortir par la porte de face jardin.

Luis ce sont 2 bigotes, puis un couple, qui - après s'être signés à l'espagnole - franchissent le portail, et passent dans la rue de droite, pour sortir par l'issue de l'intain cour, après avoir, pour la plupart, remis une obole aux mendiants réinstallés sur les marches au devant le portail de la cathédrale.

Esteban qui s'est retourné, aperçoit les mendiants, fait un mouvement de colère en se croisant furieusement les bras et s'apprête à les chasser encore une fois.

Manoël monte devant lui pour le retenir et par signe, fait appel à sa bienveillance. Esteban, amadoué, laisse faire en souriant.

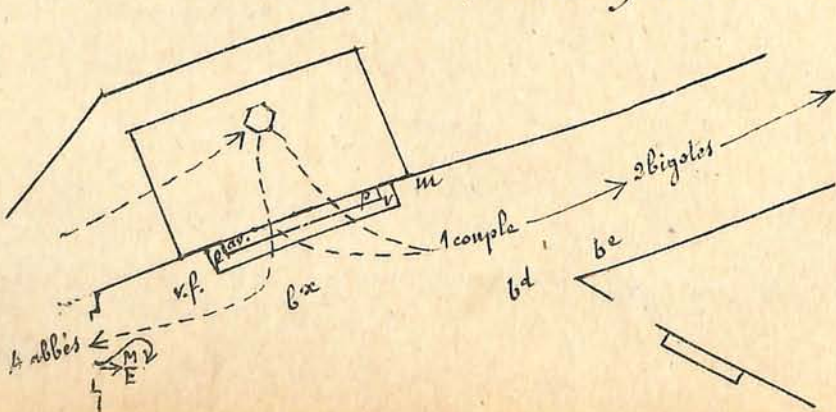

La charité Señor - 2^e mesure page 67

4 bigotes, 2 bourgeois seules, 1 bigote avec fillette se signent sous le péristyle, font l'aumône en passant, aux mendiants et sortent par la rue de droite.

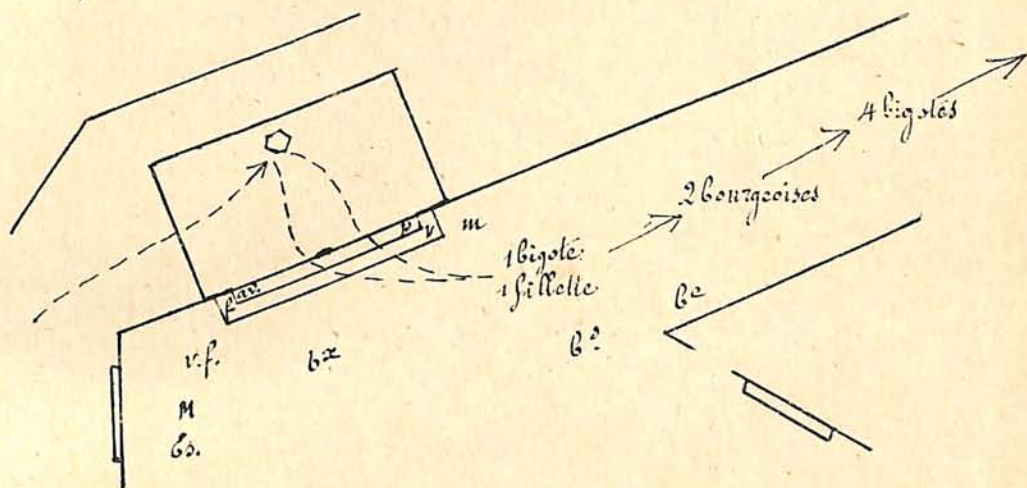

La charité - 2^e mesure page 68

3 bigotes viennent par le vantail de droite de la cathédrale et sortent par la rue et l'issue lointain court.

Le capucin arrive par le vantail de gauche et sort par la porte de face.

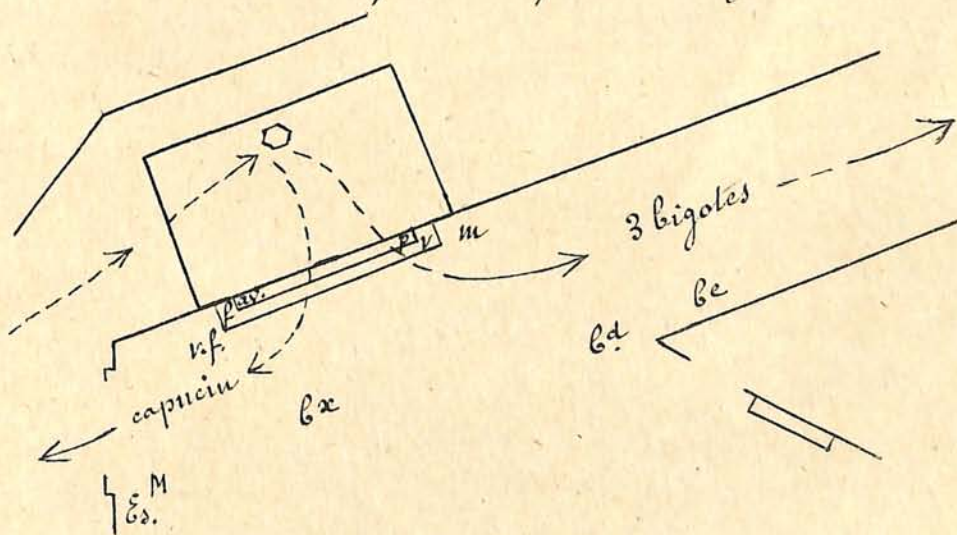

3^e mesure page 69

Cochito sort à son tour de la cathédrale serré de près par les 3 banderilleros.

les 2 cadets militaires et les 5 jeunes filles à mantilles, auxquels viennent se buter les 3 hommes du peuple, les 2 bourgeoises et le couple avec fillette.

Conchito est acclamé par tous, y compris les mendiants, à travers lesquels il se fraye difficilement un passage, vers la rue de droite.

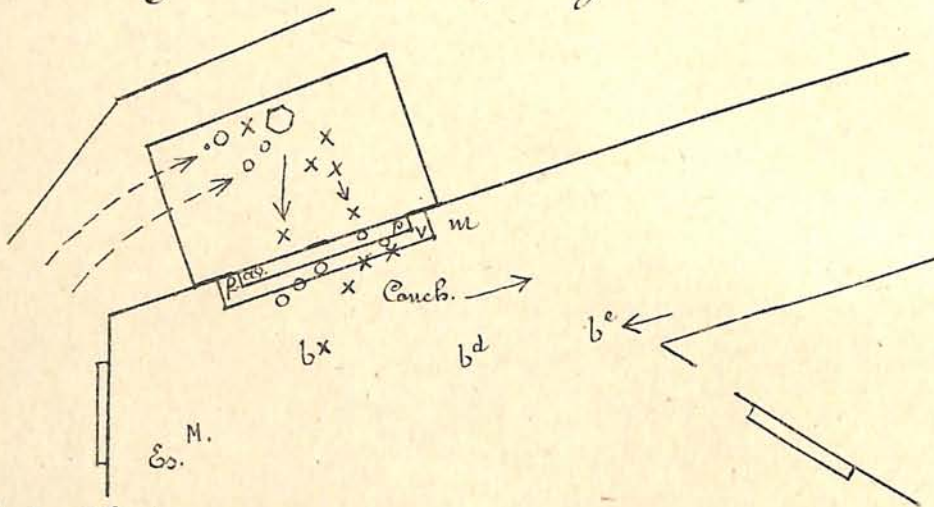

Ole! Ole! - 2^e mesure page 71

Conchito entouré de tous, réussit à gagner la rue de droite, où ils s'éloignent tous après lui.

Manoël et Esteban sont restés à la face-jardin, regardant cette sortie pleine d'animation.

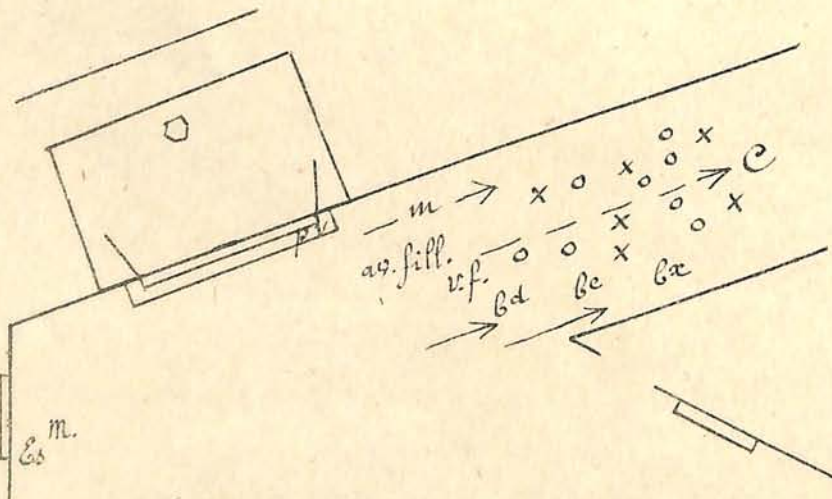

— Fin du 1^{er} Acte —

— 2^{ème} Acte —

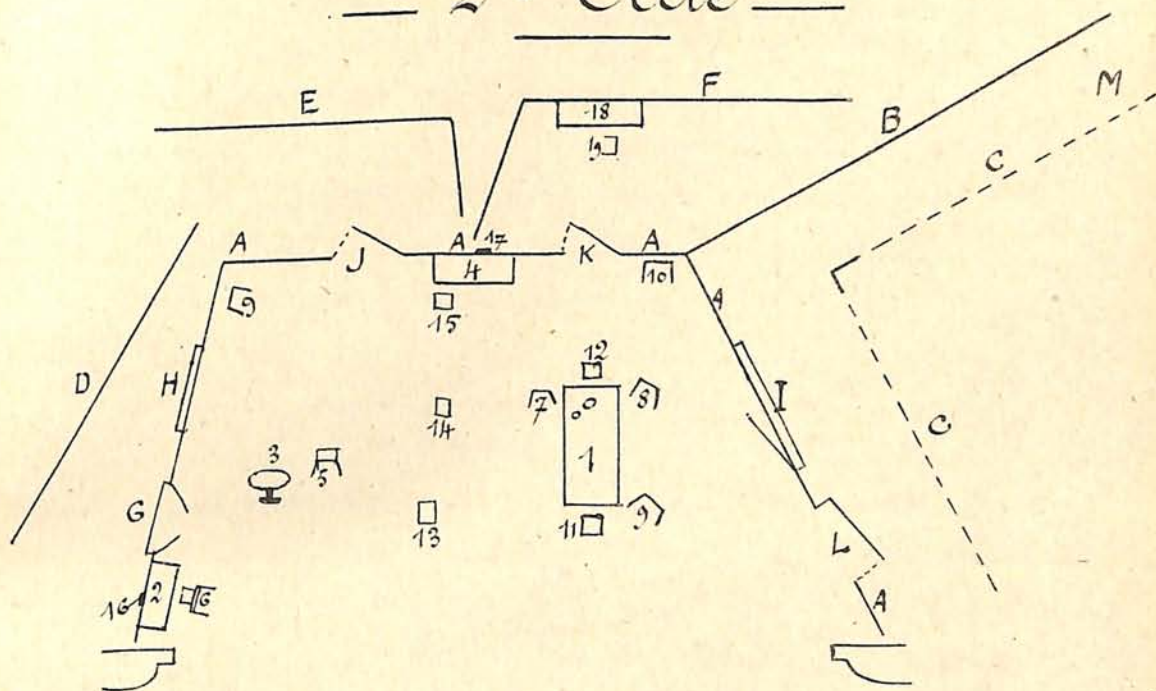

- | | |
|--|--|
| <p>A — Chassis (muraille)
 B — Muraille d'un couloir du cloître
 C — Arcades (sur rampe - balustrade)
 D — Rideau (panorama ville)
 E — Fond (muraille d'un couloir)
 F — Fond (carrelage de cuisine)
 G — Fenêtre (ouverte)
 H — Fenêtre (fermée)
 I — Baie (battant de face ouvert)
 J. K. L — Portes
 M — Issue lointain cour</p> | <p>1 — Grande table avec pot à tabac dessus, du papier à cigarettes allumoir - réchaud (espagnol) pot contenant des allumettes en papier
 2 — Commode. Dessus un paroisien, 2 petits chandeliers avec bougies miniatures, un petit crucifix sur pied. Contre le mur, surélevé par un coffre recouvert de velours bleu deux vases contenant quelques roses et au milieu, une statue de la Vierge
 3 — Guéridon avec 2 livres dessus.
 4 — Coffre Louis XIII avec une corbeille à ouvrage dessus
 5 — Fauteuil rustique de paille
 6 — Prie - Dieu
 7 - 8 - 9 - 10 — Chaises en paille</p> |
|--|--|

- 11 - 12 - 13 - 14 - 15 - Chaises en paille
 16 - Grand Christ accroché au mur
 17 - Tableau (sujet religieux) accroché au mur
 18 - Table au fond (cuisine) avec 2 alcarazas
 dessus et un devant, à terre.
 19 - Chaise (cuisine)
-

Accessoires du 2^e Acte

- | | |
|---|---|
| 1 grande table | 1 pot à allumettes en papier |
| 1 coffre Louis XIII | 1 pipe |
| 1 petite commode | 1 corbeille à linge avec aiguille
enfilée |
| 1 petit guéridon (avec 2 livres
dessus) | 1 nappe, 1 coffre de selours bleu |
| 1 fauteuil en bois (paille) | 1 Tierce |
| 5 chaises | 2 vases de fleurs |
| 5 tabourets | 2 petits bougeoirs avec bougies
miniatures |
| 1 pot à tabac (des feuilles à
cigarettes dedans) | 1 croix sur pied, 1 missel |
| 1 brûlot (espagnol) | 1 crucifix au mur |
| 1 tableau religieux | |
| 1 table de cuisine | |
| 1 chaise pour la cuisine | |
| 2 alcarazas | |
| 2 cruches | |
-

2^e Acte

La scène représentée, sur un plan en forme de trapèze, la salle commune chez Esteban qui habite dans le cloître haut.

À gauche, une large baie à 2 fenêtres à travers lesquelles on aperçoit un panorama lointain. La fenêtre la plus à la face est ouverte.

Au fond, le mur est percé de deux portes à 2 battants chacune. Celle de gauche donne accès à un des couloirs du cloître dont on aperçoit la muraille grise. Celle de droite communique avec la cuisine, reconnaissable à son carrelage bleu et blanc qui recouvre le mur jusqu'à mi-hauteur; une table avec un alcarazas et une cruche dessus, une chaise de paille, une autre cruche posée sur le sol, devant la table, complètent l'aménagement de cette cuisine.

À droite, le mur de la salle commune est percé d'une large baie, (dont un seul battant est ouvert) et d'une porte tout-à-fait à la face cour.

Au-delà de la baie de droite, on aperçoit un corridor en galerie, lequel part de coulisse lointain cour, forme un coude à angle droit et longe le mur de droite. Ce corridor-galerie, fermé d'une muraille grise d'un côté et d'une colonnade sur balustrade de l'autre, contourne un espace vide que l'on suppose être une courrette.

En scène, la salle commune est meublée d'une commode placée tout-à-fait à la face jardin, contre le mur; sur laquelle un coffre de velours bleu supporte une vierge et 2 vases de fleurs; sur le devant de la commode: un petit crucifix sur pied, deux petits chandeliers avec des bougies miniatures et un missel.

Devant la baie de gauche, un guéridon et un fauteuil à côté.

Entre les deux portes du fond, un coffre sur lequel on a abandonné une corbeille à ouvrage.

À droite, à quelques pas de la fenêtre de droite, une grande table sur laquelle se trouvent un pot à tabac, une pipe et de quoi l'allumer (réchaud et allumettes en papier.)

Trois chaises et 2 tabourets autour de cette grande table, une autre chaise dans le coin lointain jardin, une autre dans le coin lointain cour, et enfin, 3 tabourets sur le point milieu, à des plans différents, complètent l'ameublement de la scène.

Eclairages du 2^e Acte

Fin d'après-midi.

La salle prend sa clarté des deux côtés : de la baie de droite qui donne sur la galerie, mais surtout de la baie de gauche, côté par où vient le soleil dont les rayons vont balayer le milieu de la scène et le fauteuil qui est à côté du guéridon.

Baisser légèrement à la réplique "Viens t'en prier à la chapelle" page 120.

2^e Acte

11^e mesure page 73

Au lever du rideau, Manoël est appuyé pres-
qu'assis, sur la table de droite, tourné vers la
gauche.

Peppé est assis à califourchon sur le tabou-
ret le plus avancé du point milieu.

Leroz, debout derrière le 2^e tabouret du point
milieu, sur lequel est assis un choriste.

Un autre choriste est assis dans le fauteuil,
deux autres sont devant lui, debout. Un autre
est assis sur le 3^e tabouret du point milieu,
(un autre choriste est debout, à côté de lui).

Un autre choriste est assis sur la chaise
(à gauche de la grande table), derrière lui,
contre le dossier, se tient un autre choriste.

Un autre choriste est assis à califourchon
sur le tabouret placé à la face de la grande
table.

Enfin, Mariano est assis sur la chaise qui
est à droite de la grande table, tout-à-fait
en avant. Un choriste se tient debout derriè-
re et à un pas de la chaise de Mariano.

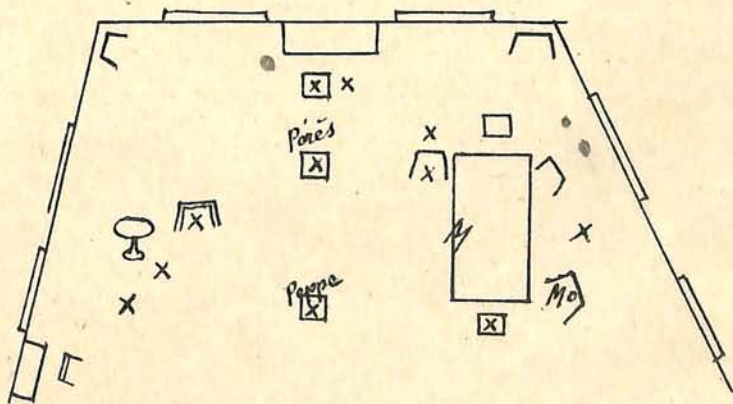

Bravo! - 3^e mesure page 74.

Tous manifestent leur contentement et se communiquent leurs impressions les uns aux autres avec force gestes.

Il a raison - 1^e mesure page 78

Leppe se lève et vient à gauche former un groupe avec les deux hommes qui étaient restés debout - celui qui était dans le fauteuil s'est levé et descend avec Lèrès, compléter ce groupe de gauche.

un autre groupe s'est formé au fond, et un autre, contre la baie de droite.

A bas le capital - 2^e mesure page 79

Manoël se lève, traverse vers la gauche, auprès du groupe Lèrès-Leppe, afin de réfréner leur emballement.

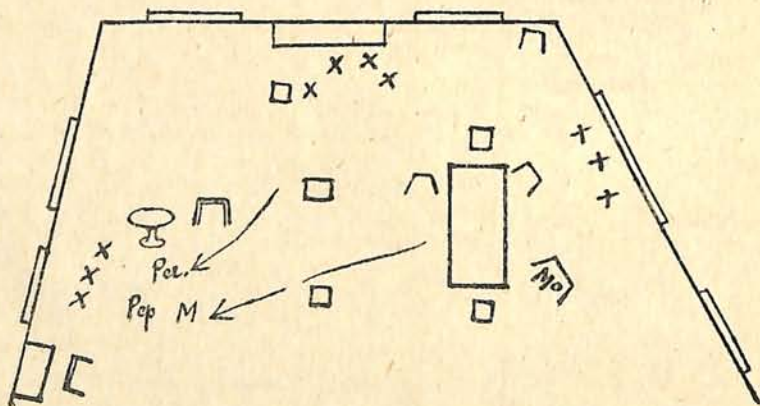

Rien n'en sort - 2^e mesure page 79

Dans le même but, Manoël remonte au groupe qui est devant le coffre, le groupe de gauche le suit un peu ou protestant.

Schema...

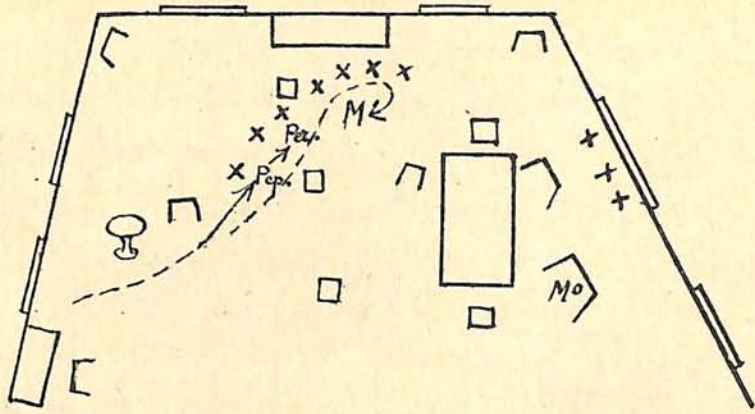

C'est à l'Idée toute puissante - avant dern. m. p. 79
 Manoël s'adresse aussi à ceux qui étaient
 à la baie de droite. Ceux-ci se rapprochent
 un peu.

vers la cité future - 9^e mesure page 80

Manoël descend lentement vers l'avant-
 scène, entraînant avec lui ses pseudo-adeptes
 qui l'entourent peu à peu, busant ses paroles.
 Un homme vient s'asseoir à califourchon
 sur le tabouret le plus avancé du point milieu.
 Un autre vient s'asseoir sur la chaise, à
 gauche de la grande table.
 Deux autres viennent s'adosser à la gauche
 de la grande table.
 Un autre étant passé par la droite, vient s'as-
 seoir sur le tabouret à la face de la grande
 table.

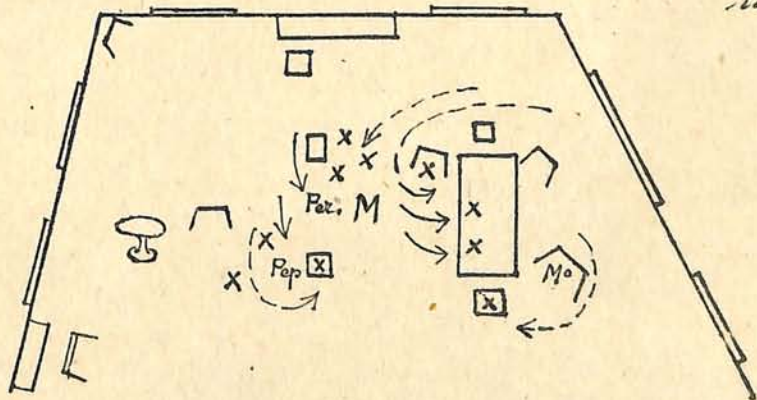

deviendra l'Homme-Dieu - 6^e mesure page 81

Enthousiasme général.

Tout le monde applaudit Manoël.

... il faut attendre - 1^e mesure page 82

Les figures s'allongent.

Tous tournent le dos lentement.

C'est notre gloire de semer - 6^e mesure page 82

Mariano se lève.

Peppe passe à l'écart, vers gauche.

Peres vient dans le dos de Manoël. Les autres hommes se lèvent.

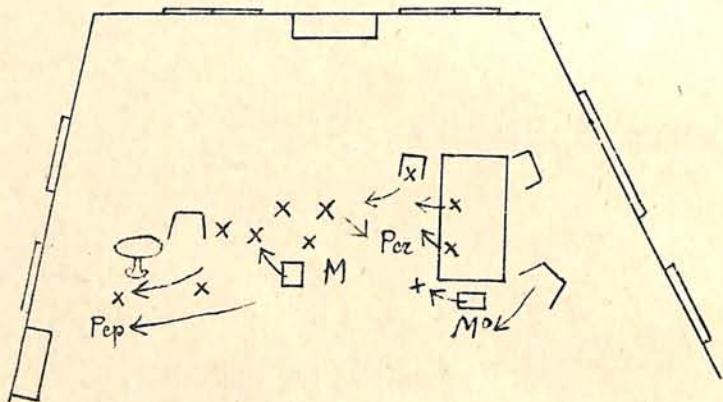

La gloire, viande creuse - 1^e mesure page 83

Esteban part dans la coulisse et longe lentement la galerie de l'ointain cour.

Mariano traverse vers gauche, en passant devant Manoël et va se joindre à Peppe.

Manoël le suit un peu.

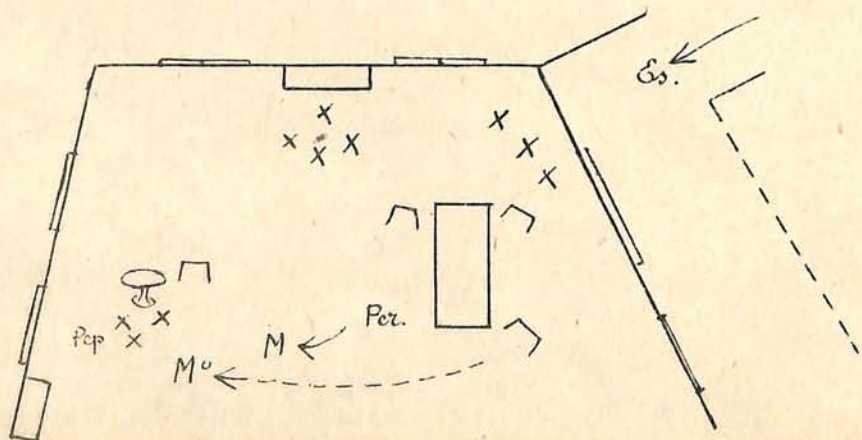

L'avenir c'est trop loin - 3^e mesure page 83

Lerès vient à droite de Manoël, lui décoche sa boutade en passant et remonte un peu vers le fond.

Manoël marche dans le sillage de Lerès durant quelques pas.

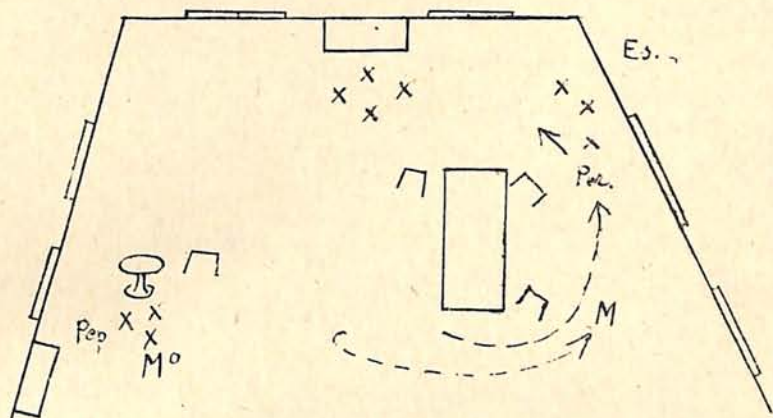

A notre tour - 4^e mesure page 84.

Manoël revient vers le milieu, en passant par la face de la grande table.

Mariano et Leppe reviennent en groupe avec quelques hommes, au centre, tournés vers Manoël.

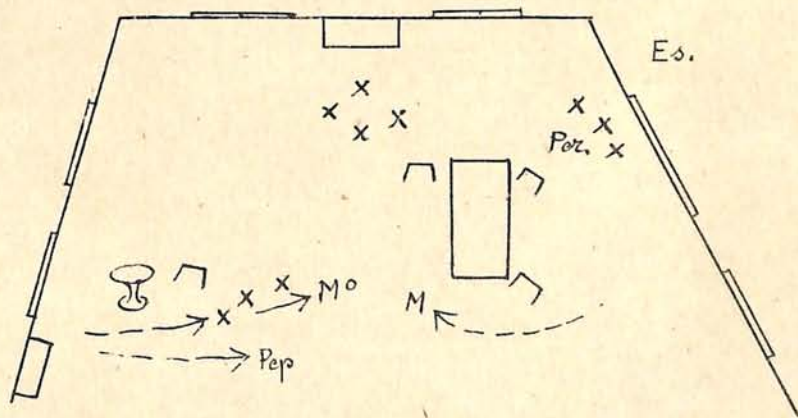

Vive la Sociale.

Je veux ma part - 5^e mesure page 85

Lerès et deux autres hommes viennent frapper du poing sur la grande table (côté droit de celle-ci) pour scander leur "dire."

Perès remonte ensuite à grandes enjambées
et va sur la gauche.

Esteban apparaît en arrière de la baie de
droite.

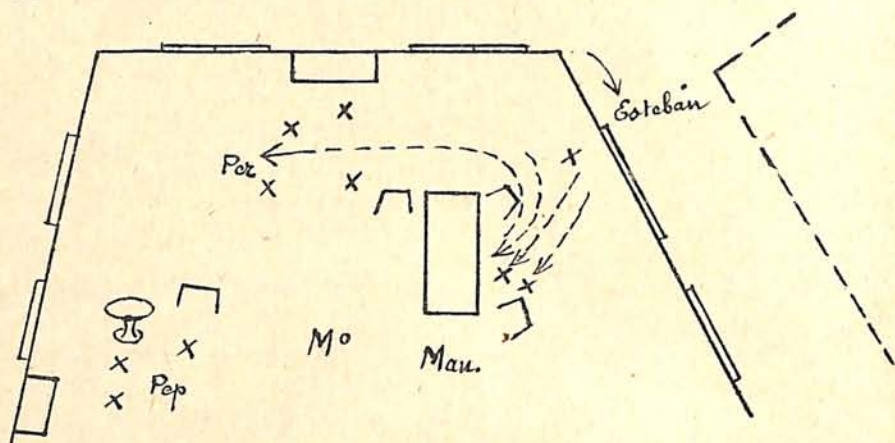

A bas les exploitants - 3^e mesure page 86

Leppe monte debout sur le fauteuil (à
côté du guéridon).

Mariano monte à côté de Leppe. Perès
se rapproche d'eux.

Les autres gens du cloître remontent au
loin en agitant leurs bras, montrant du
doigt dans la direction de la baie de droite.

Manoël remonte vers le fond cherchant
à les amadouer et à les faire taire.

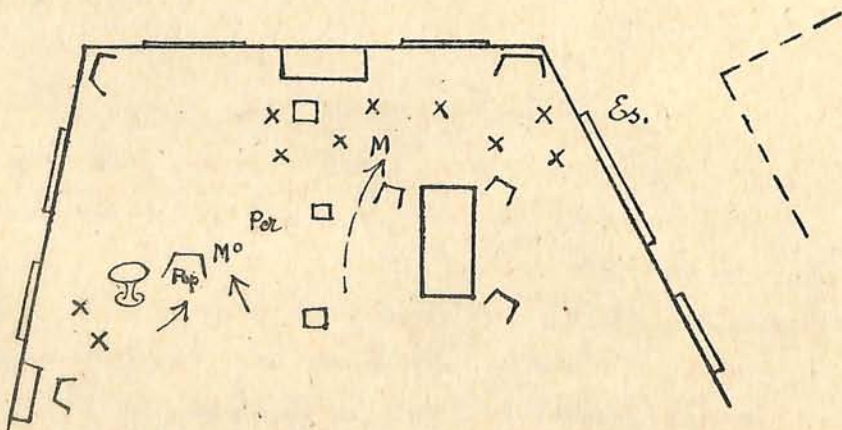

A bas l'Eglise - 4^e mesure page 87

Leppe descend du fauteuil, puis redescend s'asseoir sur le tabouret qui est tout-à-fait en avant sur le point milieu (tourné vers la gauche)

Mariano s'assied dans le fauteuil à côté du quéridon.

Perès se rapproche de Mariano sur la droite.

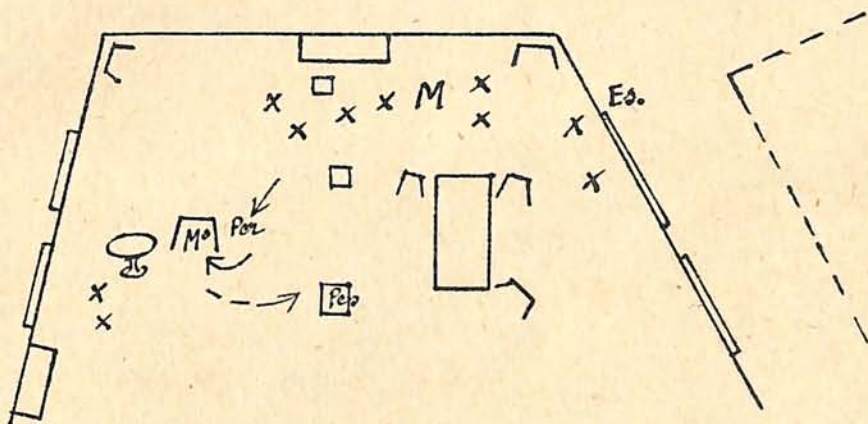

5^e mesure page 87

Aux sons de cloche, Perès avance un peu vers la droite, en prenant sa coiffure à la main.

Mariano se lève et prenant Perès par le bras, l'envoie s'asseoir de force sur le prie-Dieu.

Mariano se rassied.

Leppe s'aperçoit que Perès est nu-tête, il se lève aussitôt et venant prendre son chapeau des mains de Perès, le lui "colle" sur la tête d'autorité.

Les autres gens du cloître viennent s'immobiliser devant la baie de droite, chapeau à la main, tournés vers cette baie.

Marcél est venu s'adosser au coffre, les bras croisés.

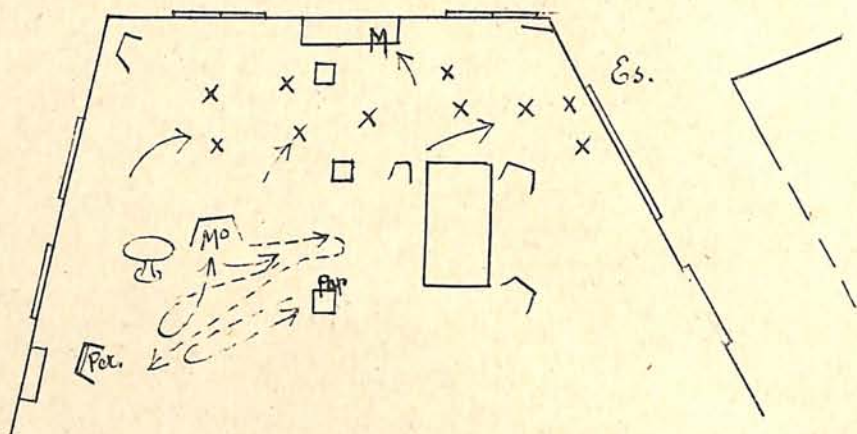

Amen! - 2^e mesure page 90

Tous les gens d'Eglise qui faisaient la prière sortent les premiers par la porte du fond gauche en se signant négligemment.

Mariano, Leppe, Lérés, se lèvent nonchalamment et sortent derrière les autres.

Esteban passe derrière la baie de droite, vers la face cour.

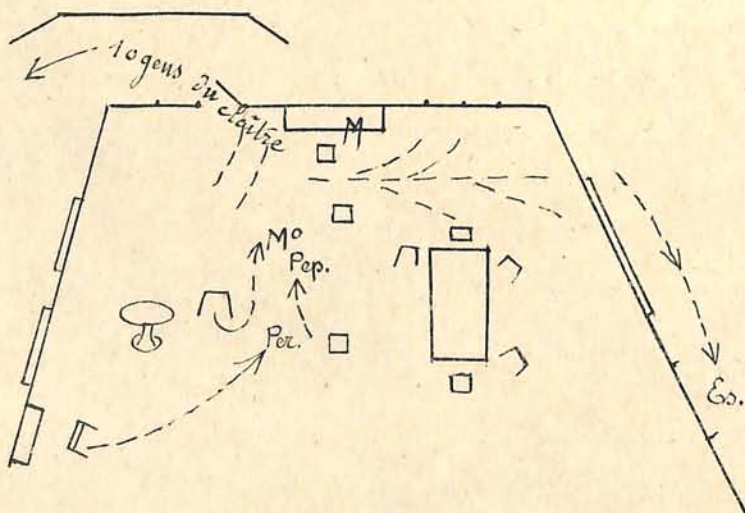

4^e mesure page 91

Esteban paraît au seuil de la porte de face cour, qu'il referme.

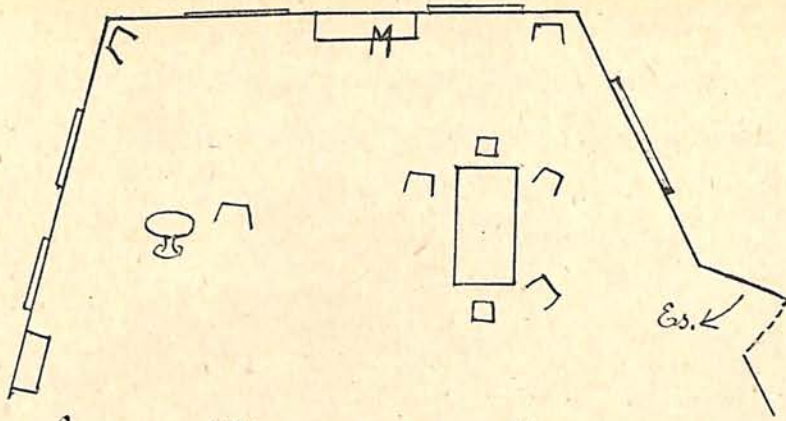

Pourquoi ? - 12^e mesure page 91

Esteban monte de deux pas et vient poser la main droite au dossier de la chaise qui est à droite de la table.

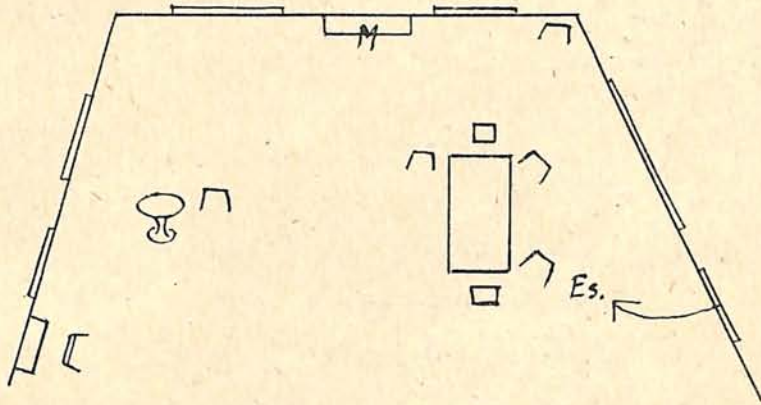

Je m'indignais - 1^{ère} mesure page 92

Manoël descend à gauche de la grande table sur laquelle il vient frapper de la main.

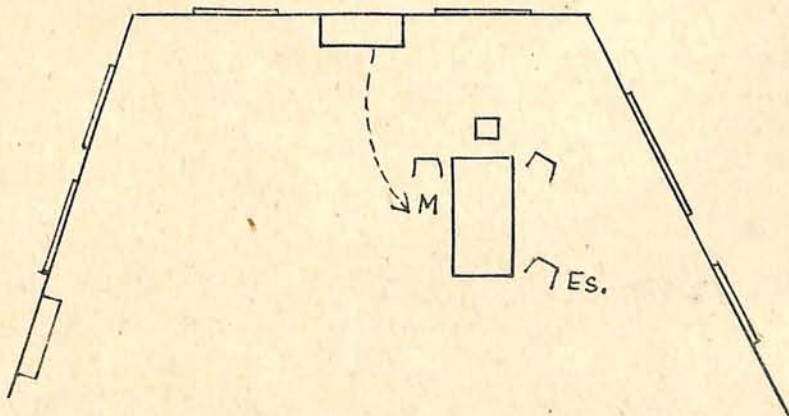

Vous êtes des esclaves - 9^e mesure page 92.

Esteban traverse de droite à gauche en passant devant la table, il va déranger le prie-Dieu sous prétexte de le ranger, puis prend en main le missel qui se trouve sur la commode de gauche.

Manoël s'adosse à la grande table, suivant du regard le parcours d'Esteban (en haussant un peu l'épaule).

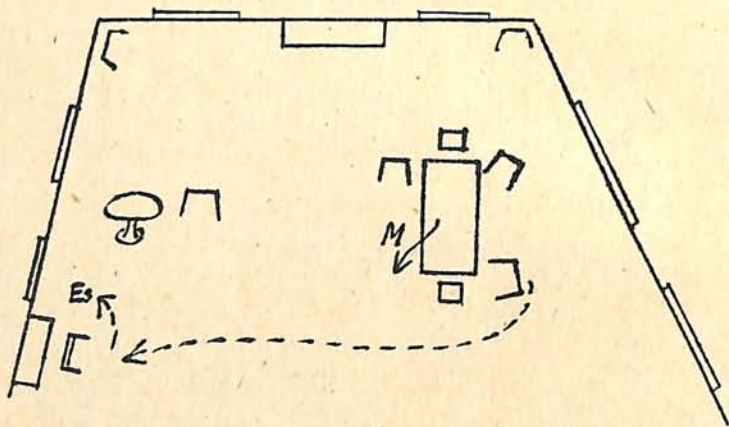

En est-on plus heureux.? - 2^e mesure page 93

Esteban se retourne vers Manoël
Manoël monte, par la gauche, au lointain de la grande table.

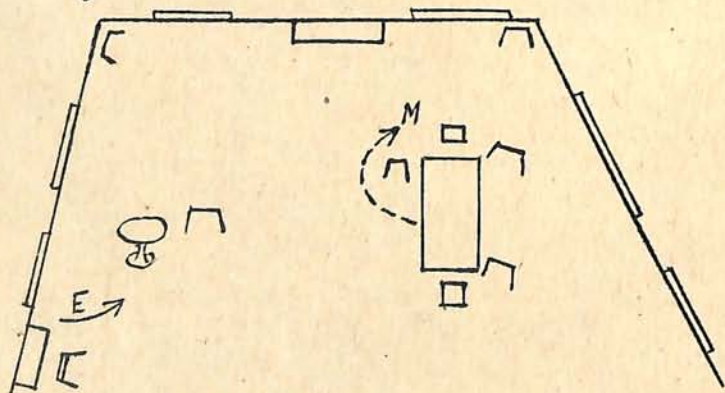

Et déjà touk à l'heure - 8^e mesure page 93

Manoël s'assied sur le tabouret au lointain de la grande table

Il confectionne, d'un geste machinal, une cigarette avec le tabac et le papier qu'il y

Trouse sous sa main.

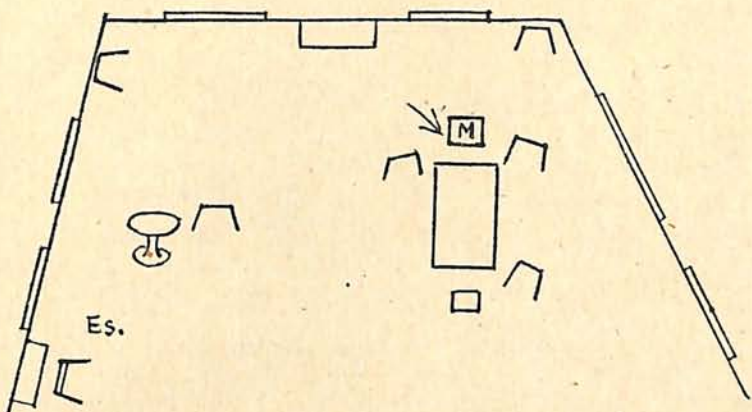

Ce n'est pas mon axis - 12^e mesure page 94

Esteban continue à monter vers la porte de gauche lointain (en passant à gauche du guéridon)

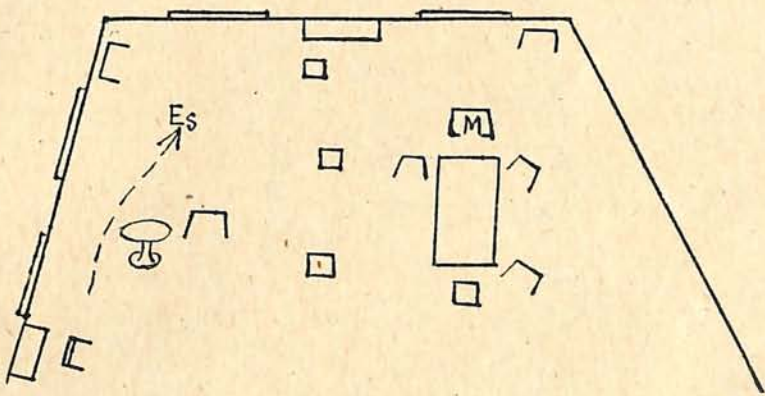

Je descends pour l'Hommage - 1^{ère} mesure page 95

Esteban s'arrête et se retourne vers Manoël.

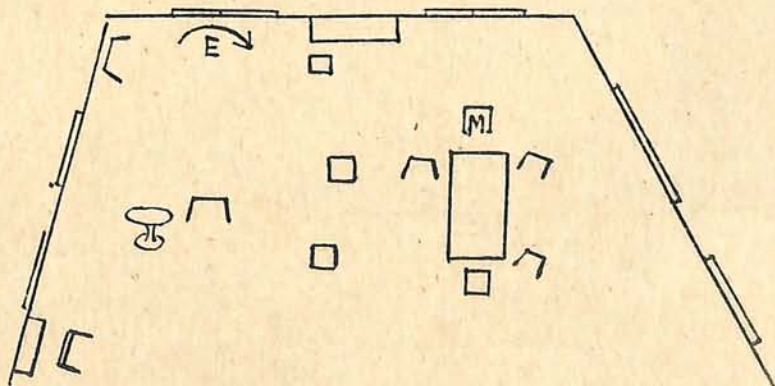

Et je reviens - 7^e mesure page 95

Esteban sort par la porte du fond gauche en emportant le missel.

Tomasa entre par la porte du fond droite, entre ouvrant à peine le vantail (côté jardin). Elle passe la tête d'abord, semblant guetter la sortie d'Esteban (Mouvement parallèle de sortie d'Esteban et d'entrée de Tomasa).

Aussitôt qu'Esteban a fermé sur lui la porte du fond gauche, Tomasa vient vivement sur la pointe des pieds, pour écouter à cette porte afin de s'assurer de l'éloignement d'Esteban au dehors.

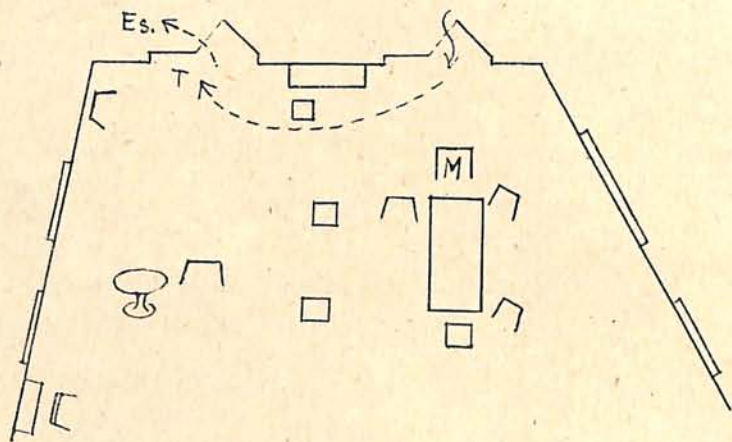

Est bien? - 13^e mesure page 95

Manoël se lève et remonte à Tomasa qui s'assure "de manu" que la porte est bien fermée, se retourne et vient auprès de lui.

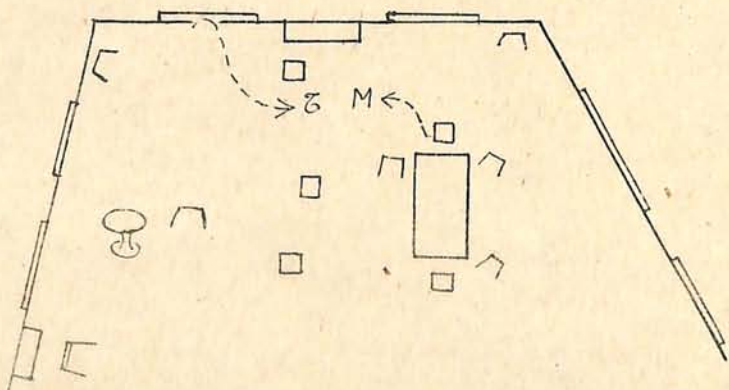

Mais sa promesse de venir - 11^e mesure page 96

Tomasa tient, un instant, Manoël à l'épaule

Chère Sagrazio - 17^e mesure page 96

Manoël descend de biais, devant Tomasa.

Manoël vient poser la main au dossier du fauteuil de gauche

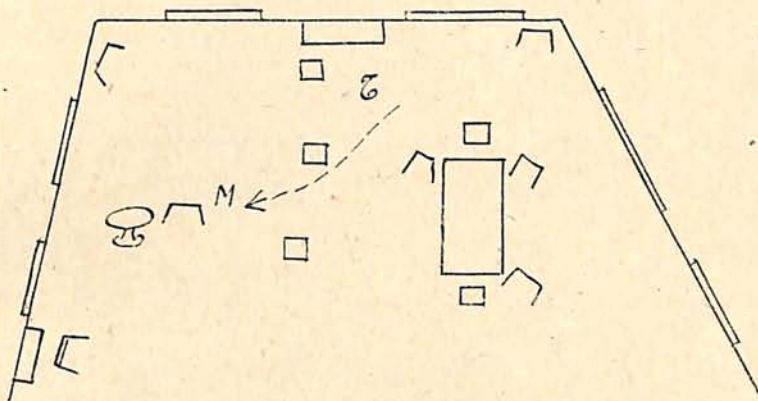

Je me souviens - 5^e mesure page 97

Tomasa vient dans le dos de Manoël.

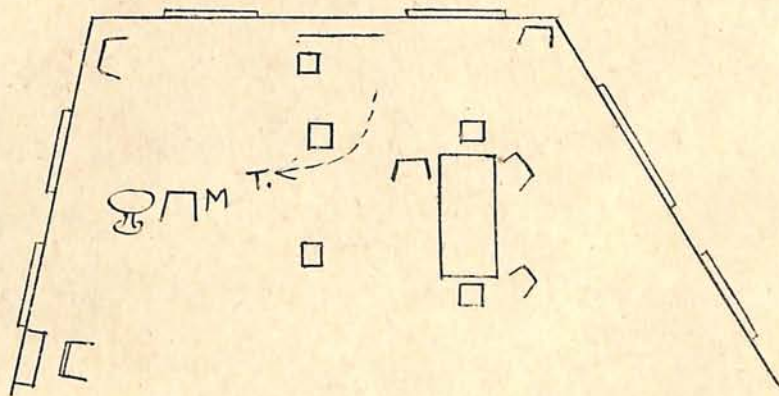

Ne crois-tu pas Manoël - 3^e mesure page 98

Elle lui touche le bras légèrement comme pour l'entraîner à une confidence.

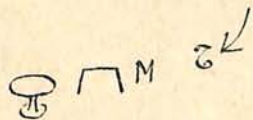

Penk - être - 6^e mesure page 98

Manoël s'assied dans le fauteuil de gauche.

Tomasa reste au milieu, en prière.



10^e mesure page 99

Tomasa se retourne, puis remonte pour écouter à la porte du fond gauche.

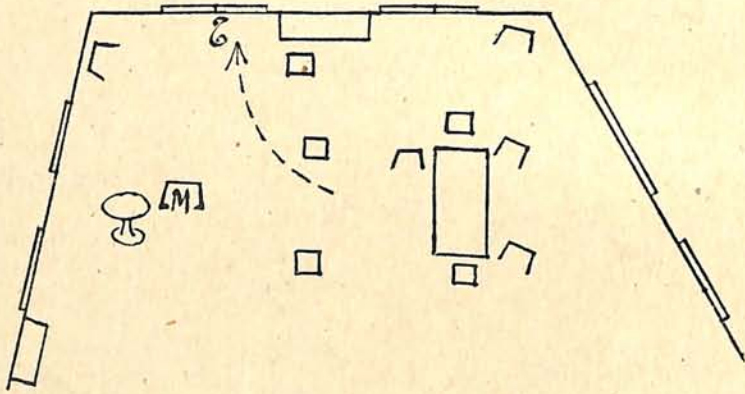

Le voici - 15^e mesure page 99

Tomasa redescend le long de la baie de gauche. Pour se donner une contenance, elle range, en passant, la chaise du fond, qu'elle remonte dans le coin.

Manoël prend un des livres qui se trouvaient sur le guéridon, et seint de le lire.

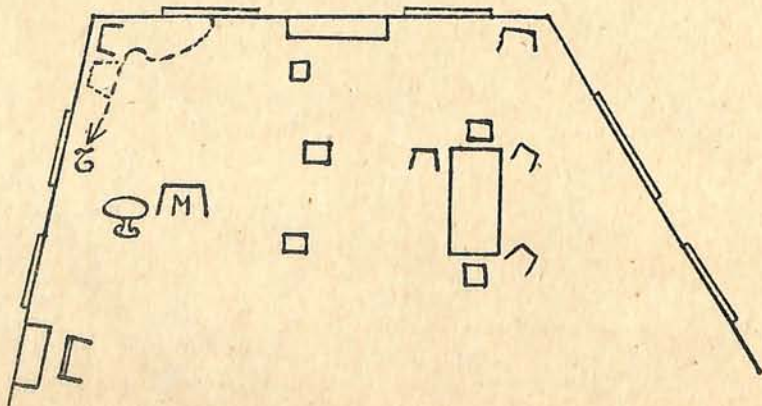

5^e mesure page 100

Comasa qui s'est arrêtée une seconde à écouter sur place, vient maintenant ranger le prie-dieu, qu'elle rapproche encore de la commode.

Elle se retourne vers Manoël et un doigt sur la bouche, lui fait signe "Mokus".

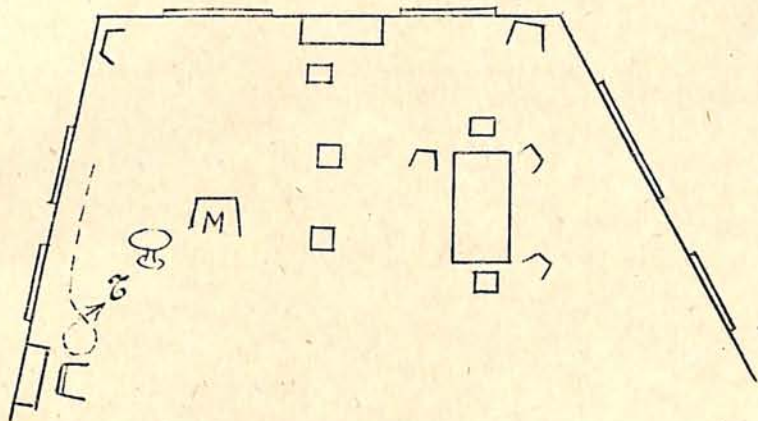

13^e mesure page 100 - Orgue

Esteban entre par la porte du fond gauche et vient jusqu'au lointain de la grande table de droite où il se met à boucher sa pipe avec le tabac contenu dans le pot qui se trouve au lointain de la table.

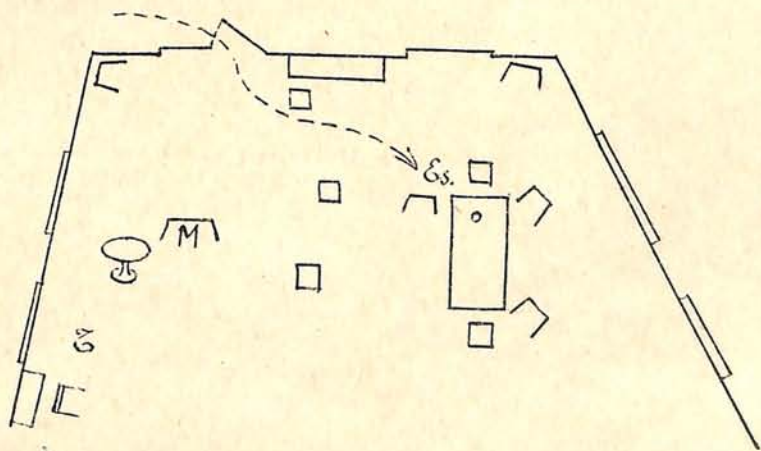

17^e mesure page 100

Comasa remonte par la gauche, vient prendre le tabouret (le plus lointain du point milieu)

et va le ranger contre le mur à gauche, entre
la baignoire et la chaise.

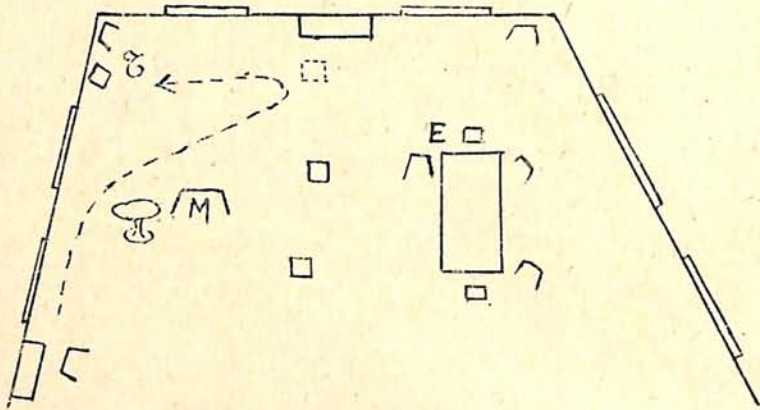

L'office va finir — dernière mesure page 100

Tomasa revient prendre l'autre tabouret
qui est un peu plus bas (sur le point milieu)
et remonte le ranger à gauche du coffre.

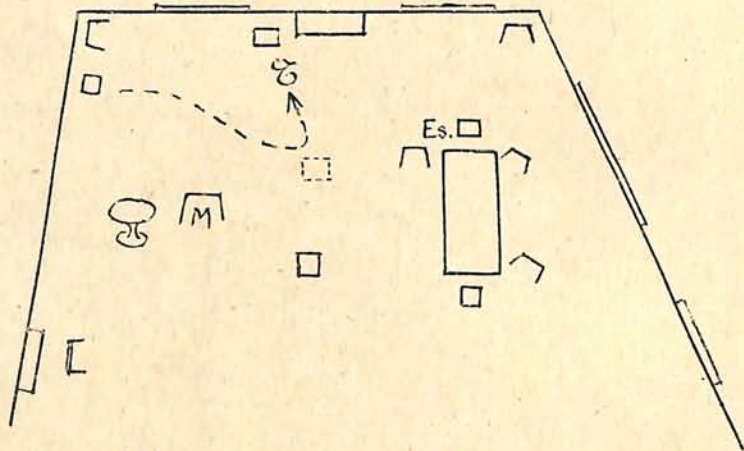

Des Gralias — 4^e mesure page 101

Tomasa vient prendre le tabouret qui est resté au
milieu et remonte le ranger à droite du coffre,
au fond.

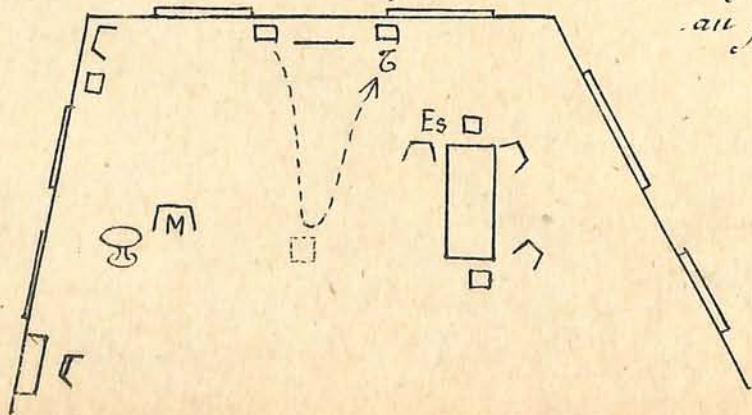

9^e mesure page 101

Tomasa fait des mimiques à Manoël, de loin. Elle va entre ouvrir la porte de l'intain cour (bat-tant de droite), puis redescend auprès d'Este-ban dans son dos, à gauche.

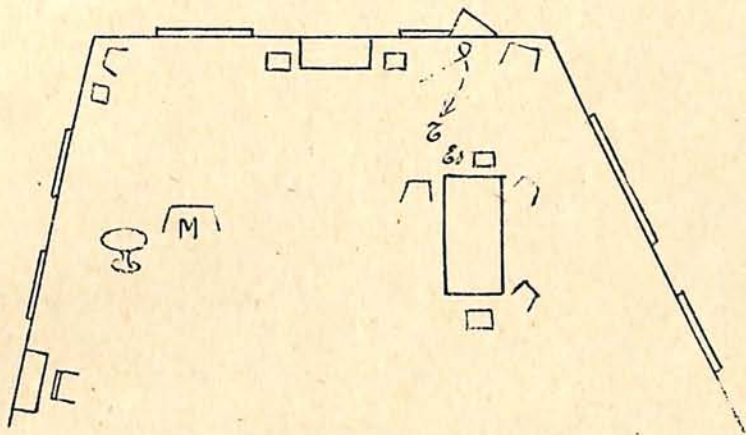

Pas toi bien sur - 1^e mesure page 102

Tomasa vient sur le côté gauche d'Este-ban - Elle cligne de l'œil d'un air en-tendu à Manoël. Elle joint les mains.

Esteban joint les mains qu'il pose sur le dossier de la chaise qu'il a inclinée un peu en avant comme pour s'en faire un prie-dieu.

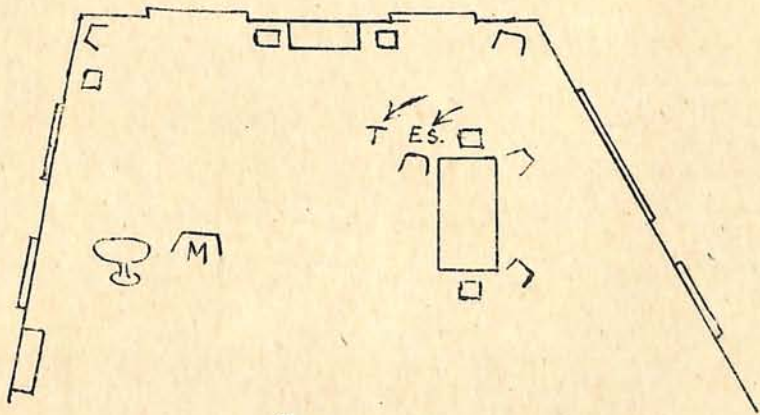

Pardonnez-nous nos offenses - dernière mesure page 102

Tomasa tourne un peu la tête vers Esteban avec une intention malicieuse.

Ainsi soit-il! - 5^e mesure page 103.

Après s'être signé tous deux, à l'Espagnole. Esteban s'assied sur la chaise où il s'appuyait, il allume sa pipe, tournée vers la droite.

Manoël fait signe à Tomasa d'aller chercher Sagrario. Tomasa lui fait signe d'attendre encore et remonte un peu dans le dos d'Esteban pour attendre le moment propice.

Manoël pose sur le guéridon le livre qu'il faisait mine de lire.

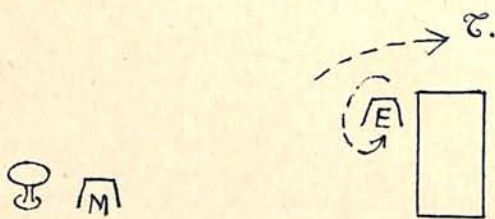

Quand viendra-t-il ? avant dernière mesure page 104

Manoël se lève et passe un peu au milieu.

Tomasa redescend, vient prendre la chaise qui était à droite lointain de la table et va la ranger dans le fond à droite, entre la chaise qui s'y trouvait et la baie.

Elle redescend ranger, en l'approchant contre la table, l'autre chaise qui était plus à la face de la grande table - puis remonte par la droite vers le fond.

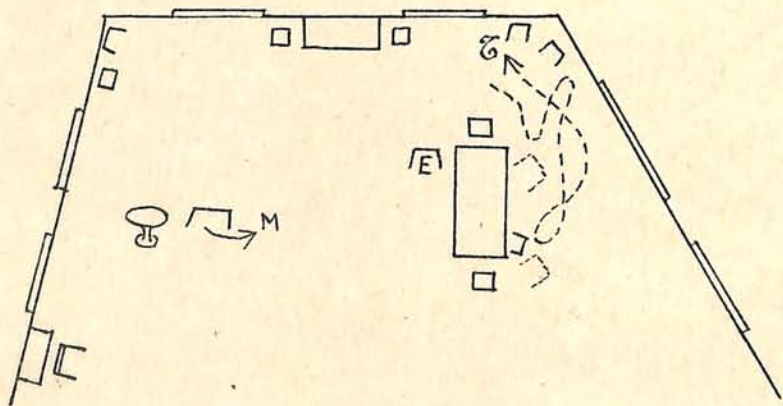

Comme nous les pardonnons - 2^e mesure page 105

Manoël se rapproche d'Esteban qui rallume encore sa pipe, en tournant un peu le dos à Manoël.

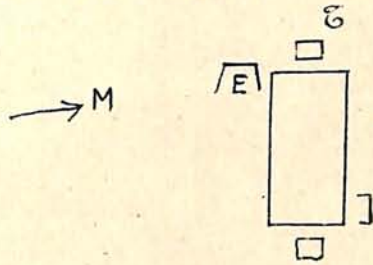

Mais quoi de plus rare - 7^e mesme page 105

Comasa se penche dans le dos d'Esteban contre le lointain de la table pour décocher son insinuation et remonte vers la porte.

Esteban tourne la tête vers Comasa cherchant à comprendre.

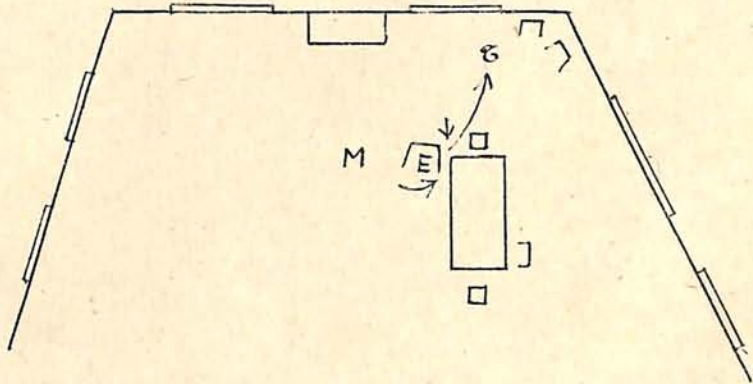

On a vu des pères - 9^e mesme page 105

Esteban tourne la tête vers Manoël.

Manoël s'écarte et descend de biais vers gauche, d'un air entendu.

Comasa continue à monter et va ouvrir la porte du fond droite (battant de droite) - Elle fait entrer Sagrario qui passe entre elle et le mur

Comasa referme la porte.

Schema

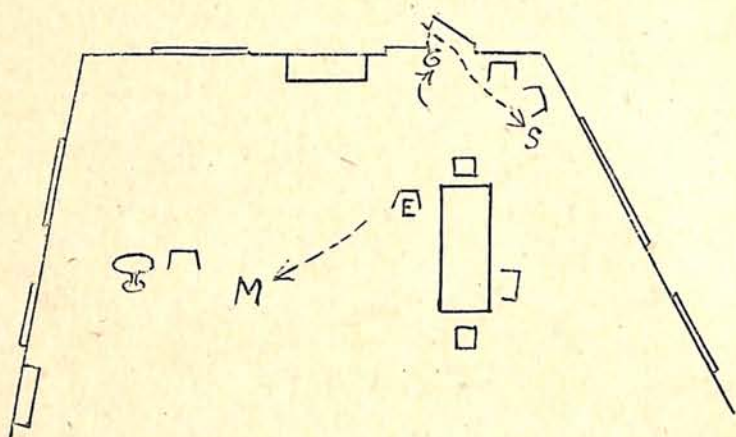

Que veux-tu dire ? - 1^e mesure page 106

Esteban se lève brusquement et marche sur Manöel qui lui montre du doigt, du côté de Sagrario adossée à la baie de droite.

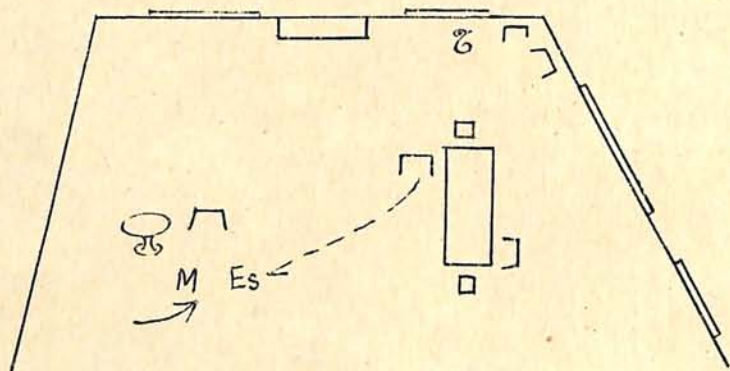

Sagrario - 6^e mesure page 106

Esteban se retourne et aperçoit Sagrario, arrêtée contre la baie, peureusement.

Es. →

Pardonne - dernière mesure page 106

Tomasa descend sur Esteban mains tendues
Sagrario continue à descendre.

M Es.

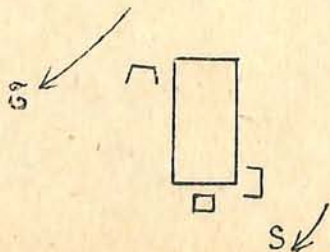

2^e mesure page 107

Sagrario vient tomber à genoux à la face de la table, très prosterné, mains jointes. le visage presque contre le sol.

M Es. E

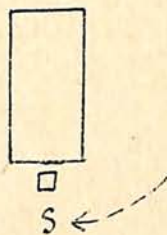

Qu'elle s'en aille - dernière mesure page 111

Sagrario se redresse, se relève, puis remonte à reculons, lentement, par la droite en rasant le mur de la baie.

Tomasa remonte au lointain pour lui barrer la route et l'empêcher de sortir et la prendre dans ses bras.

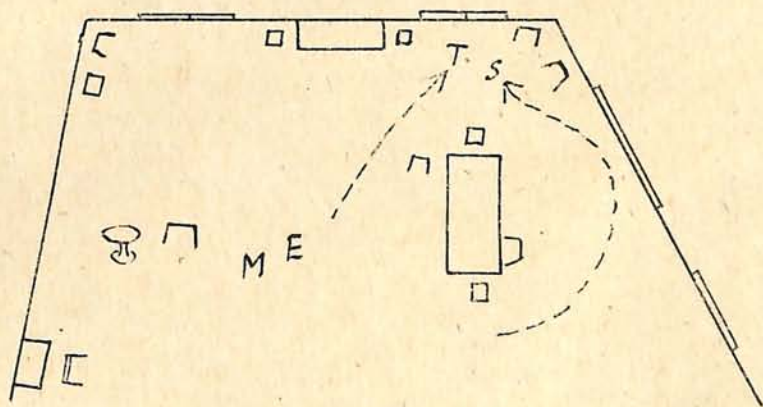

Es-tu donc sans pitié - 2^e mesure page 112

Manoël se rapproche d'Esteban

→ ME

Il'a-t-elle pas souffert - 5^e mesure page 112

Manoël passe dans le dos d'Esteban en montrant Sagrario

↑ M
Es.

Plus de brebis galense - avant dernière mesure page 112

Esteban suit vers la face jardin en passant devant Manoël et en se détournant de sa fille

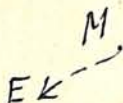

Relève-toi! - 5^e mesure page 113

Tomasa fait descendre Sagrario avec elle dans la direction d'Esteban.

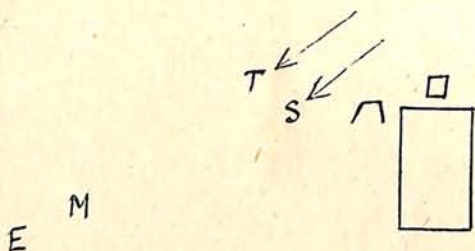

Mais, toi, n'as-tu donc rien à dire?

6^e mesure page 114

S'étant retourné lentement, Esteban passe devant Manoël et marche en plusieurs fois sur Sagrario qui est venue vivement contre la grande table (côté gauche de celle-ci).

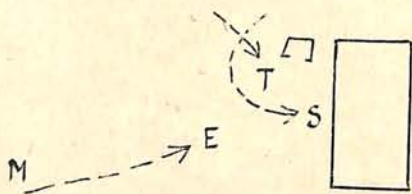

Voyons - parlé ajouté après la 2^e mesure page 115

Sur le point d'arrêt ajouté à la partition, entre la 2^e et la 3^e mesure, Esteban dit "Voyons" et, prenant le bras de Sagrario, la force brutalement à se retourner pour qu'elle lui fasse face. Manoël se rapproche.

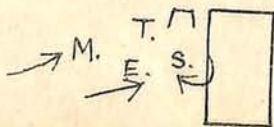

l'Amour - 3^e mesure page 115

Esteban lève les poings sur Sagrario, Tomasa passe rapidement le bras devant Esteban, pour empêcher son geste de colère; Manoël vient mettre simultanément la main à l'épaule d'Esteban et l'écarte vers la gauche.

Sagrario tombe assise sur la chaise, la tête dans ses bras croisés posés sur la table.

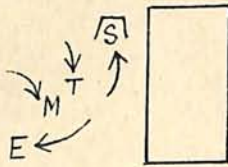
..... et de misère - 2^e mesure page 116

Manoël et Tomasa continuent à repousser Esteban à gauche.

Tomasa revient à gauche de Sagrario, penchée sur elle tendrement.

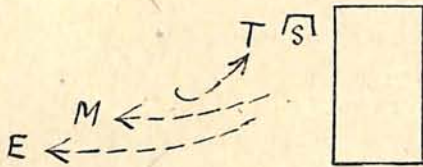
Ce n'est plus toi, frère - 3^e mesure page 117

Manoël tient Esteban aux épaules par derrière.

Sagrario se lève et se rapproche d'Esteban

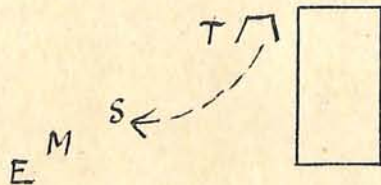
Cette place au foyer - dernière mesure page 117

Sagrario glisse à genoux auprès d'Esteban.

M S ←
Es

6^e mesure page 118

Manoël cherche à retenir Esteban.

Esteban se dégage, passe devant Manoël et se dirige vers la porte de face cour.

Tomasa descend vivement par la droite de la grande table et vient se mettre en travers de cette porte.

Sagrario se relève désespérée et vient se blottir dans les bras de Manoël.

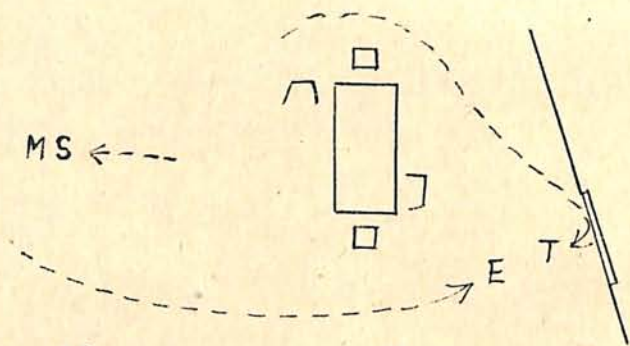

Adieu, viens - 8^e mesure page 119

Manoël entraîne Sagrario (qu'il tient blottie contre sa poitrine) vers la porte de gauche lointain.

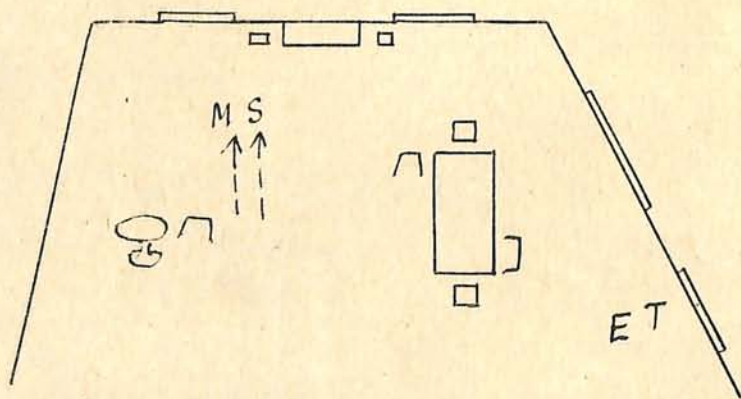

avant-dernière mesure page 119

Esteban avance, émotionné, vers la grande table en tendant les bras devant lui.

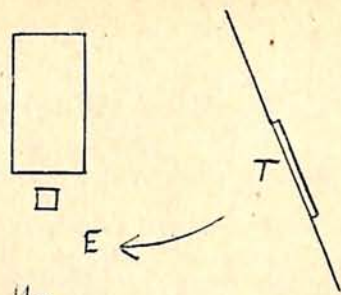

Reste - dernière mesure page 119

Esteban se laisse choir sur le tabouret resté à la face de la table, le coude droit sur la table, la tête dans sa main droite, la main gauche restée allongée sur son genou gauche.

Sagrario abandonne rapidement l'étreinte de Maudél et vient sagement se jeter aux pieds d'Esteban, dont elle prend le poignet gauche avec sa main droite pour pouvoir appuyer sa joue droite sur la main étendue d'Esteban.

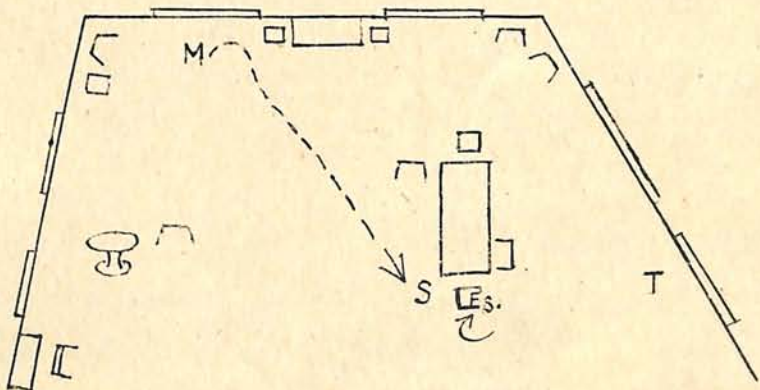

..... on y pleure mieux - avant dernière mesure page 120

Comasa vient toucher l'épaule d'Esteban, le fait lever et l'entraîne par la droite, vers le fond.

Sagrario se relève et lentement monte dans leur sillage

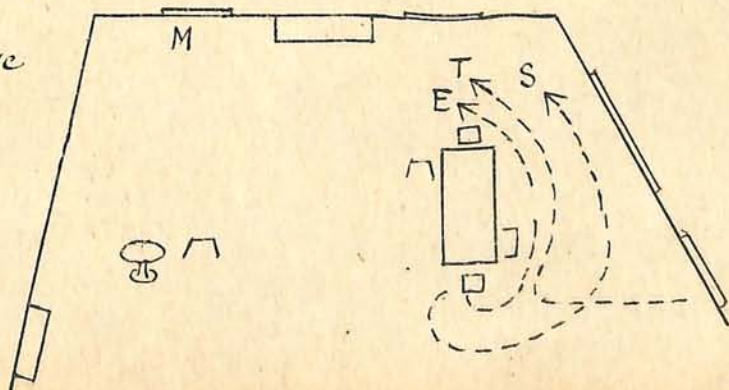

8^e mesure page 121

Manoël vient au-devant d'Esteban - Ils se donnent une longue accolade.

Tomasa qui s'est arrêtée devant le coffre, y prend la corbeille à ouvrage et se retourne pour la donner à Sagrario après l'avoir baisée au front.

Sagrario passe lentement s'asseoir dans le fauteuil de gauche auprès du guéridon sur lequel elle pose sa corbeille à ouvrage.

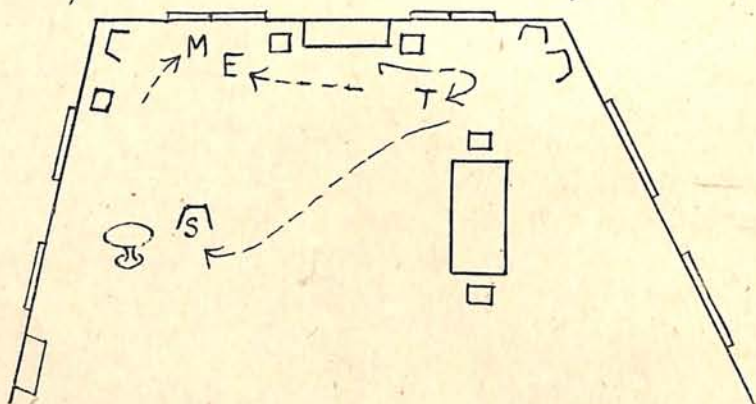

12^e mesure page 121

Tomasa va rejoindre Esteban

Ils sortent par la porte de l'intain gauche en se donnant le bras.

Manoël referme lentement sur eux les 2 vantaux de la porte.

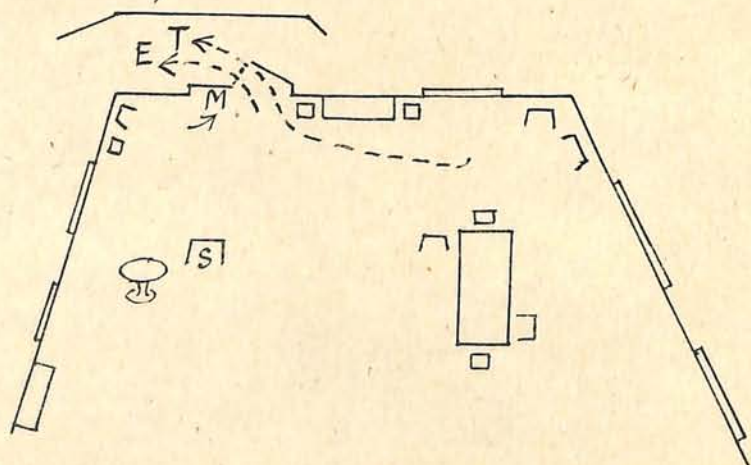

1^{ère} mesure page 122

Manoël se retourne vers Sagrario, reste un moment à la regarder de loin

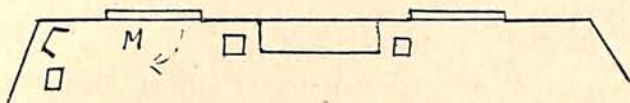

Laure Sagrario - 3^e mesure page 122

Manoël prend de la main gauche le tabouret qui est à gauche du coffre du fond, et lentement l'amène à côté de Sagrario

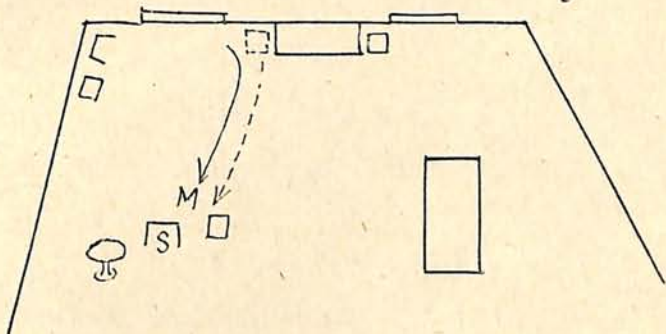

Hélas - 8^e mesure page 122

Manoël s'assied et prend la main gauche de Sagrario dans les siennes et la pose sur le bras du fauteuil.

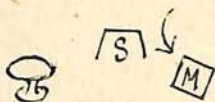

Et la tienne est de même - 6^e mesure page 123

Sagrario a sa main gauche posée sur le bras du fauteuil, Manoël tourné vers elle, a posé sa main gauche sur la main de Sagrario et la droite sur son poignet

Entre nos deux misères - avant dernière mesure p. 124

Sagrario retire doucement sa main, Manoël se retourne vers la face; rassemble ses mains allongées, les coudes sur les cuisses.

Je travaillerai - 5^e mesure page 126

Sagrario porte son regard vers la baie de gauche, durant un instant et se met à travailler à sa broderie.

Prier! A quoi bon - 7^e mesure page 128

Mouvement alternatif des épaules de la part de Manoël, d'un air désabusé.

Prier, quelle douceur - 1^e mesure page 129

Sagrario pose son ouvrage de broderie sur ses genoux, et reste les mains allongées, paumes au-dessus, ouvertes, sur ses genoux.

Manoël, les coudes sur les cuisses, les mains crispées l'une contre l'autre.

La mort!... - 3^e mesure page 130.

Manoël se redresse et coule lentement son regard vers elle (en conservant ses mains réunies)

Non - 6^e mesure page 131

Manoël reporte son regard devant lui.

Il est un autre amour - 6^e mesure page 132

Sagrario penche la tête vers Manoël, avec un regard de côté.

Chère Sagrario - 2^e mesure page 133

Manoël se retourne un instant vers Sagrario.

13^e mesure page 133

Manoël prend les mains de Sagrario entre les siennes, et les porte dévotieusement à la hauteur et à distance de ses lèvres.

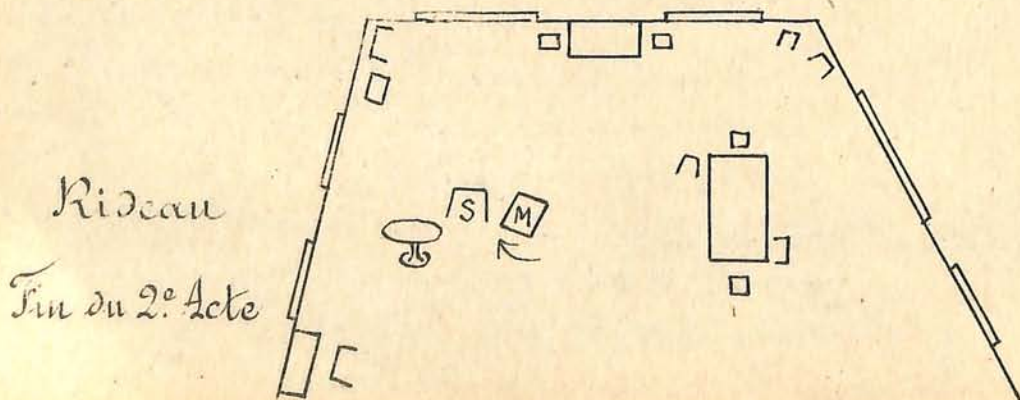

3^e Acte

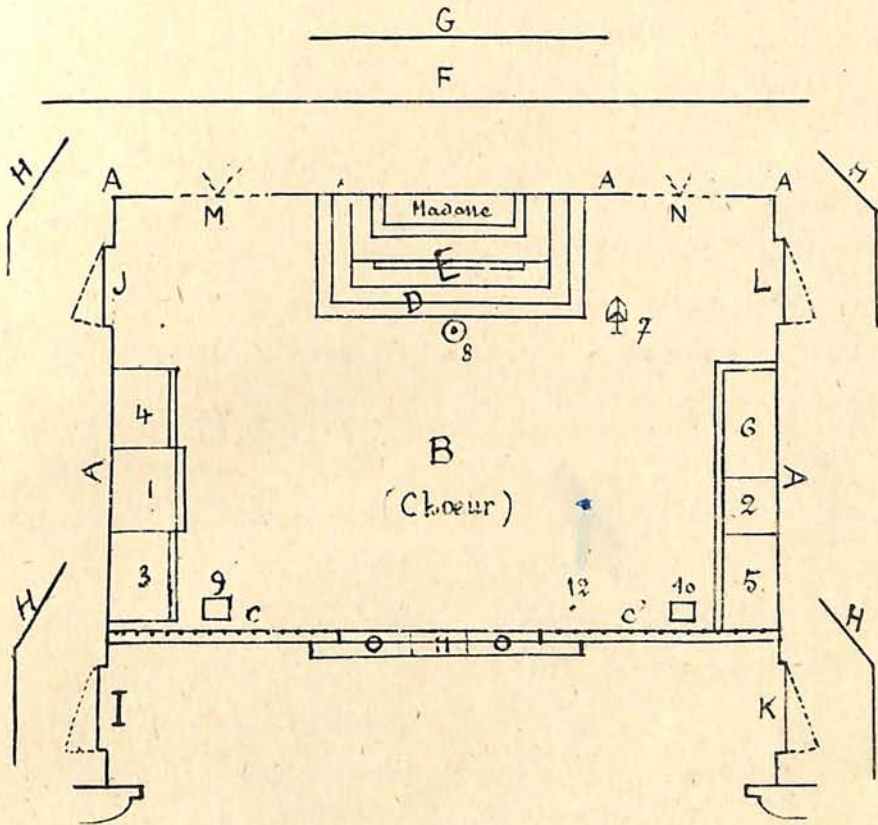

- A — Mur de l'Eglise
 B — Praticable (Le Chœur)
 C.C' — Balustrades (tables de communion avec un rebord en avant pour s'agenouiller.
 D — Deux marches d'autel
 E — Autel à plusieurs degrés :
 Sur le premier degré : 3 tableaux à oremens
 Sur le deuxième : 4 petits chandeliers , 2 chandeliers à 2 branches , 1 chandelier à 5 branches.
 Sur le troisième 4 chandeliers , 3 vases avec feuillages dorés (truqués pour l'éclairage en réverbération sur l'autel)
 F — Rideau (avec découpage cintré imitant un vitrail)
 G — Petit fond

H — Châssis pour masquer la découverte des 4 portes I. J. K. L

I. J. K. L — Portes

M. N — Grilles à 2 vantaux

O — Marches à l'entrée du chœur

1-2 — Sièges du Cardinal et de l'Evêque

3-4-5-6 — Bancs pour les chanoines et diacres

7 — Porte-cierges avec 2 cierges allumés dessus

8 — Lampe éternelle allumée, suspendue du pont du 3^e plan

9-10 — Tabourets

11 — Tapis

12 — Fil de la cloche

Accessoires

1 autel

Sur l'autel:

1 Vierge, 18 gros chandeliers avec cierges, 2 chandeliers à 2 branches et 1 à 5 branches (allumés)

3 vases à feuillages dorés (trinqués)

3 tableaux à orems, 1 nappe d'autel, 1 porte-cierges avec 2 cierges d'offrande dessus, allumés.

De chaque côté du chœur:

1 grand fauteuil, 2 bancs, 1 tabouret, 1 lampe éternelle allumée au plafond, 1 grande croix, 1 fourche (à Leppe), 1 christ (au chanoine), 2 masses, 1 canne argentée (Azul).

1 brassée de roses, 1 cierge, 1 panier, 1 mantille (à Sagratio), 1 lanterne allumée (à Manoël), 7 cierges d'offrande (aux dévotés), 8 paires de castagnettes (ballek)

2 éteignoirs, 1 bruit de verrou

1 trousseau de clefs (à Mariano)

1 bouteille vide fougée (à Leppe)

3^e Acte

Le sanctuaire de la Vierge.

De forme rectangulaire, il est surélevé au delà du 1^{er} plan, par un plancher praticable qui constitue le "Chœur" (terme architectural d'église)

En avant de ce chœur, entre le plan 0 et le 1^{er} plan, un espace libre est réservé aux fidèles laïcs. Sur ce même plan, se trouvent 2 portes latérales : celle de face jardin qu'emploient les laïcs, celle de face cour réservée au clergé.

Trois marches placées entre les deux balustrades (dites "table de communion") donnent accès au chœur.

De chaque côté du chœur, 2 bancs et un siège : pour le cardinal et les chanoines à gauche, pour l'Évêque et les diacres à droite.

Au lointain, cour et jardin, une porte latérale, tronc les murs de chaque côté.

Au fond, sur une même ligne, au 4^e plan, 1 grille à 2 vantaux de chaque côté. Au-delà de ces grilles, on aperçoit d'autres perspectives de la cathédrale.

Adossé au mur du fond qui est entre les deux grilles, se dresse l'autel surélevé sur 2 marches. Il est constitué de plusieurs degrés de dimensions différentes. Sur ces degrés, de gros chandeliers, des vases dorés avec des fleurs dorées sont placés comme ornement ou composent le luminaire.

Sur la partie supérieure de l'autel est placée la Madone, enfoncée dans son manteau aux multiples pierres précieuses.

À droite de l'autel, un porte-cierges où l'on place les cierges d'offrande.

Une lampe éternelle pend du haut du plafond et brûle en veilleuse.

Eclairages du 3^e Acte

Rampes en bleu et jaune. Herbes et projections venant des cintres cour et jardin pour éclairer le milieu du chœur en bleu et en jaune - Des vases truqués pourvus de lampes, contribuent à augmenter la luminosité donnée par les cierges en cire, allumés, qui sont sur les degrés de l'autel.

Lorsque les 2 chantres viennent éteindre les cierges de l'autel (page 162) couper les vases truqués et diminuer l'intensité des herbes et projections, et des rampes. La lampe éternelle continue à brûler en veilleuse.

page 142, 2^e mesure d'orgue.

Au lever du rideau, on aperçoit au premier plan, en avant de la balustrade (table de communion) quelques dévôts (2) agenouillés, et quelques dévôts tassés contre la porte de face jardin.

Dans le chœur:

- à gauche, le Cardinal, au milieu de 6 chanoines
- à droite, l'Evêque, au milieu de 6 diacres.
- derrière et contre la balustrade, Prêtres au côté cour et un autre bedeau au côté jardin, sont assis sur un escabeau et portent une masse sur l'épaule.
- au fond du chœur, à gauche, les chantres en surplis; au premier rang desquels se trouve Leppe, tenant verticalement une fourche spéciale, avec laquelle il aidera le porte-croix (qui est à côté de lui) à tenir le lourd emblème religieux pendant la procession.
- à droite de l'autel, l'élément jeune de la maîtrise, au premier rang de laquelle se trouvent les 2 solistes: la voix et l'enfant de chœur.
- au delà des grilles, lointain cour et jardin

des fidèles se tiennent debout pour suivre l'office (ces derniers sont un peu groupés sur des escabeaux pour être visibles et les escabeaux disparaîtront avec leur sortie)

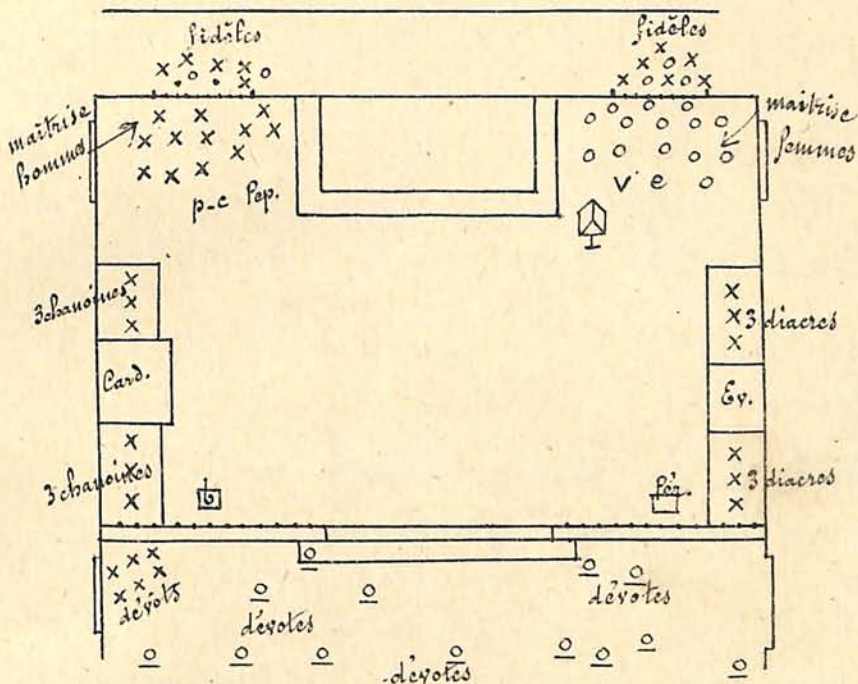

8^e. mesure page 145

L'Azul, porteur d'une haute canne, entre par porte face cour, il est suivi de 8 pages marchant deux par deux en cadence. Ils viennent droit à l'autel où ils s'immobilisent pour exécuter la genuflection avec ensemble - puis l'Azul va se ranger à droite du porte-cierges pour laisser place aux 8 pages qui exécutent leur danse liturgique.

Les dévotes s'écartent un peu à gauche et à droite pour dégager le devant de l'entrée du chœur.

Schema.

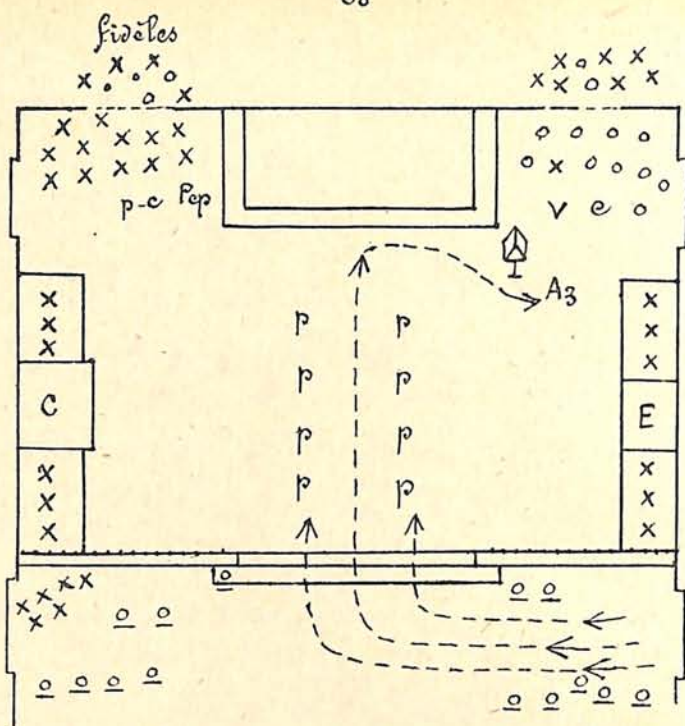

Menuet de la Vierge (danse liturgique)

Motifs principaux du ballet)

Les 8 pages font face à gauche, avancent de 2 pas, saluent du feutre à plume d'un geste large avec une flexion de la jambe droite en arrière pour une profonde révérence.

Ils font demi-tour, avancent de 2 grands pas vers l'Évêque (même salut)

Deux par deux, se font des vis-à-vis avec saluts du feutre sur les temps d'arrêt.

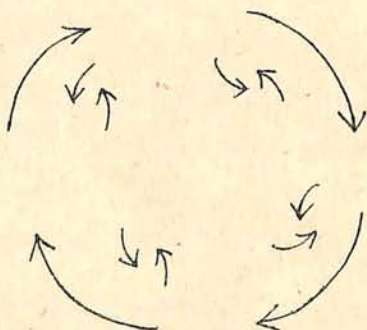

Ronde des 8 pages, chacun d'eux faisant un tour sur lui-même en passant devant l'autel et en saluant d'un coup de feutre en

l'air vers la Vierge

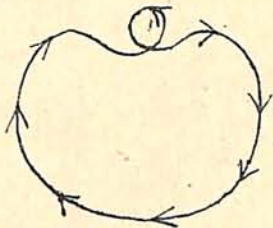
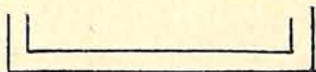

Immobilisation des 8 pages sur 2 files parallèles, feutres brandis vers l'autel (au moment de l'attaque du Choeur "Ave Maria" page 149)

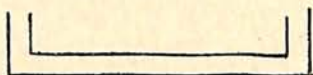

p	p
p	p
p	p
p	p

Reprise du manège de la ronde, avec même tournoiement sur lui-même de chaque page, mais le salut du feutre vers terre, en faisant la roue en 8, face à l'autel.

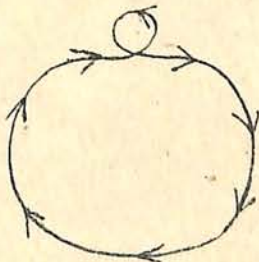
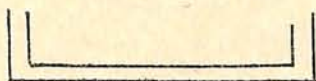

Rassemblement en croix, à raison de 2 par branche - lentement - suivant le thème musical.

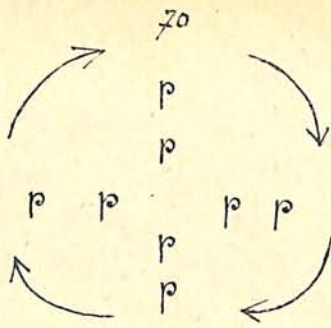

Reprise de la ronde (castagnettes)

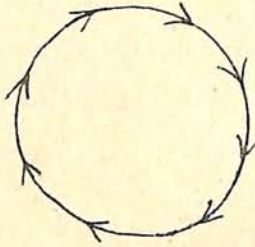

puis en ligne sur 2 files

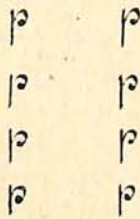

Puis les 2 files tournent en dehors, l'une à gauche, l'autre à droite, pour se rapprocher de l'autel, - les pages saluent deux par deux vers l'autel et reviennent à reculons (toujours tournés vers l'autel) reformer leurs files, en passant en dedans.

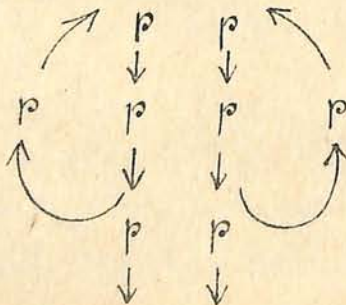
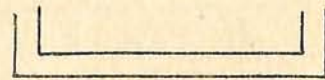

les 8 pages se forment sur deux rangs face à l'autel et restent genou fléchi durant quelques mesures.

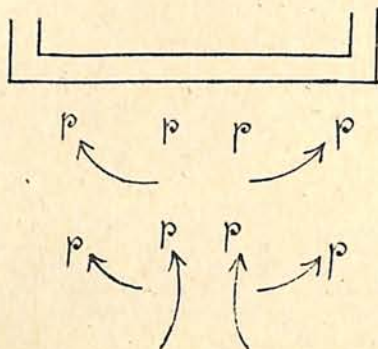

les 8 pages se reforment sur deux files, face à l'autel.

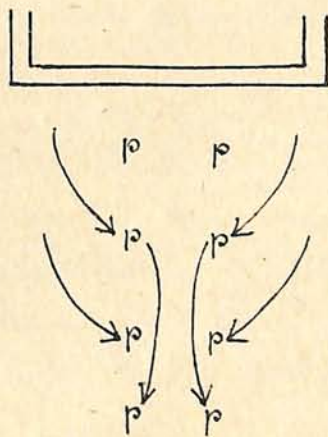

12^e mesure page 160 - reprise d'orchestre

Pères et l'autre bedeau se lèvent et viennent sur le devant du chœur pour saluer l'autel et, se retournant face à l'avant-scène, se stabilisent un instant en haut des marches, attendant d'être rejoints par l'Azul qui est venu faire une genuflection devant l'autel et est descendu entre les 2 files de pages.

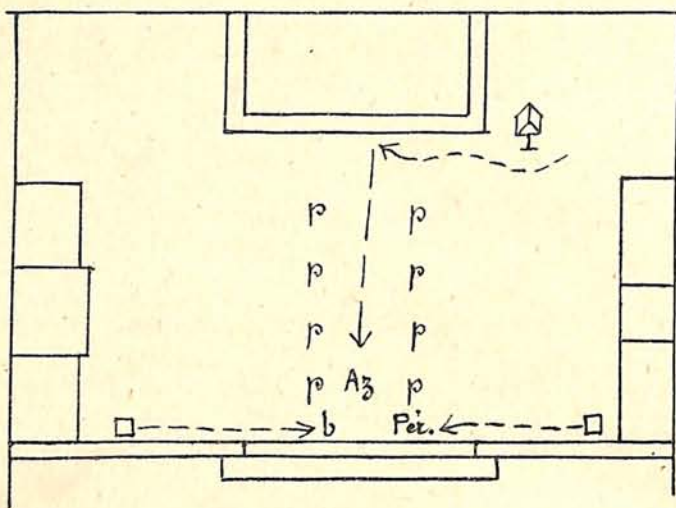

6^e mesure page 161

Pères et l'autre bedeau sortent par porte face cour, suivis de l'Azul.

Les 8 pages, après une genuflection vers l'autel, deux par deux suivent.

Le porte-croix et Leppe (celui-ci soutenant la grande-croix avec sa fourche), viennent à la suite. Le public, qui était en arrière des grilles, disparaît de chaque côté, en coulisses cour et jardin.

Les chantres disparaissent par la grille lointain jardin, les enfants de chœur (dont les 2 solistes) par la grille lointain cour.

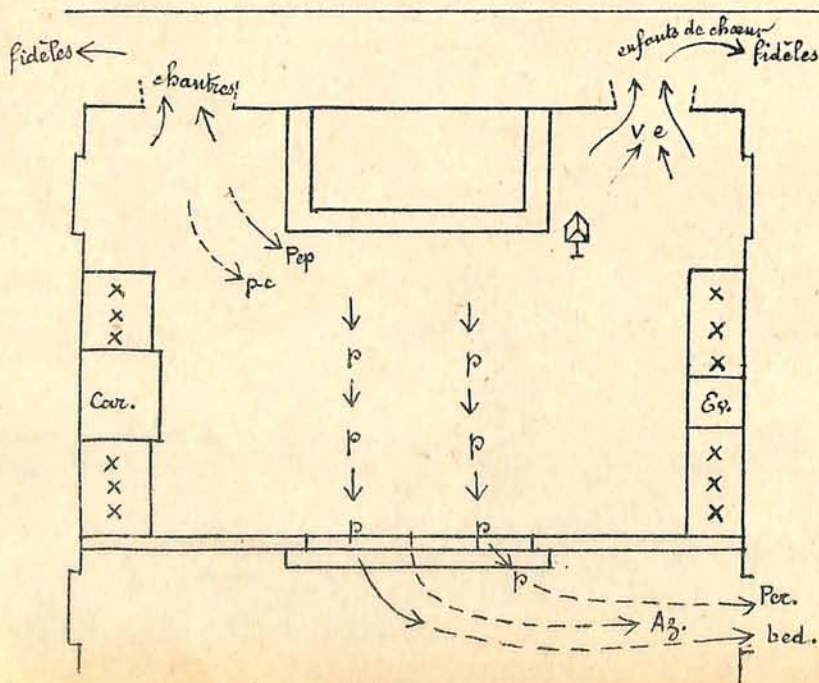

Le Cardinal quitte son siège, vient faire une genuflection au pied des marches de l'autel, puis sort suivi des 6 chanoines qui sont venus tour à tour se prosterner devant la Madone.

Les dévotes se sont rapprochées sur le passage du Cardinal qui leur prodigue ses bénédictions avant de sortir (face cour).

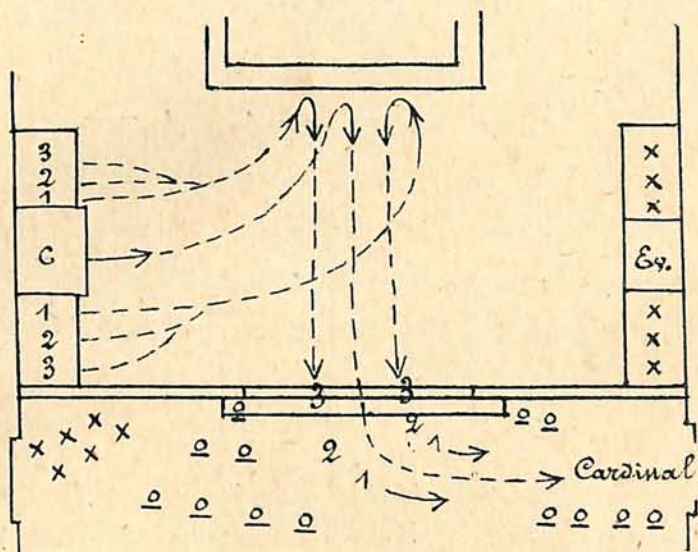

L'Evêque (en chappe d'officiant) et les 6 diacres quittent leurs sièges de droite, et font, par la droite, le même mouvement que le Cardinal et les chanoines.

L'Evêque bénit aussi avant de sortir face cour.

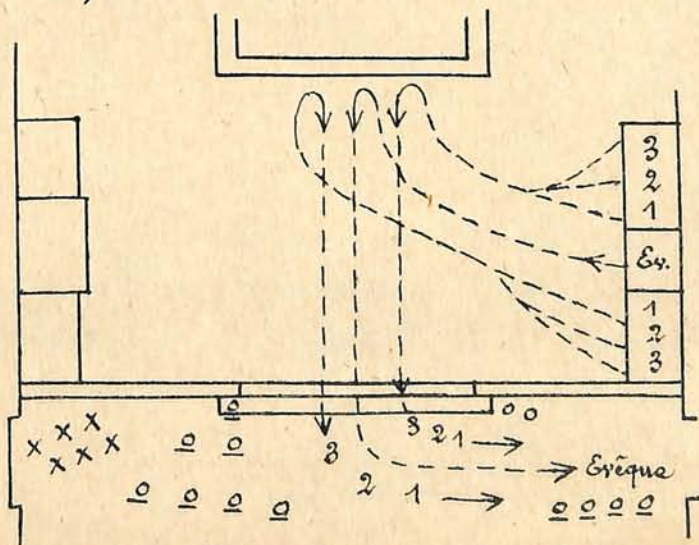

1^e mesure page 162

Esteban entre par porte de côté, lointain cour,
son aide - sacristain entre par porte de côté, lointain
jardin.

Les dévots et six dévotes commencent à sortir
par porte face jardin après une dernière invo-
cation et une gémflexion vers l'autel.

Le 7 autres bigotes qui ont des cierges neufs,
viennent les remettre à Esteban et à son aide-
sacristain qui sont descendus, (Esteban à droite,
son aide à gauche) contre les balustrades, afin
de les recevoir en main, un par un, avec des
simagrées onctueuses, suivant les motifs d'orchestre
(13^e - 14^e - 15^e - 18^e - 21^e et 23^e mesures).

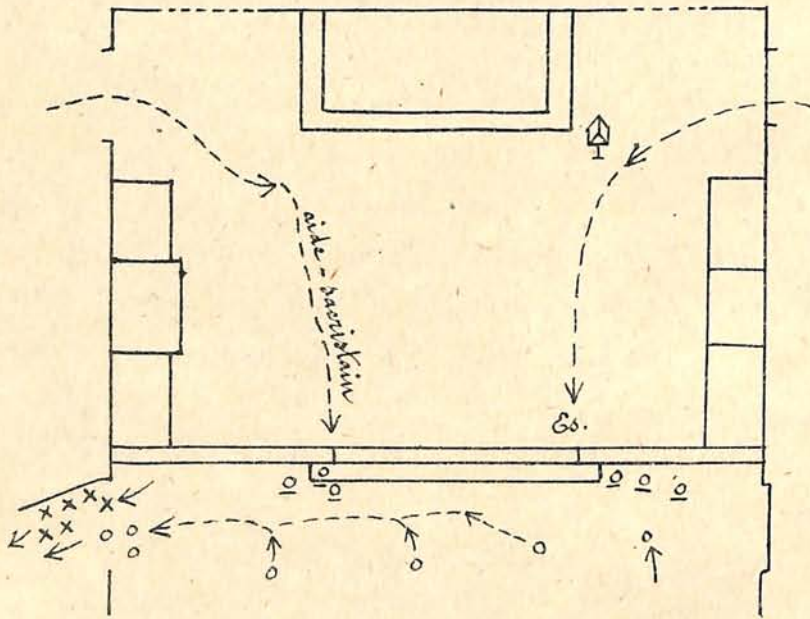

1^e mesure page 163

Les bigotes sortent peu à peu, échelonnées, en
faisant des gémflexions vers l'autel avant que
de sortir par la porte de face jardin.

2 chautres munis de grands éteignoirs entrent
par la grille lointain jardin et viennent éteindre
les cierges de l'autel.

Esteban et son aide viennent piquer les

cierges d'offrande reçus sur le porte-cierges, après les y avoir allumés.

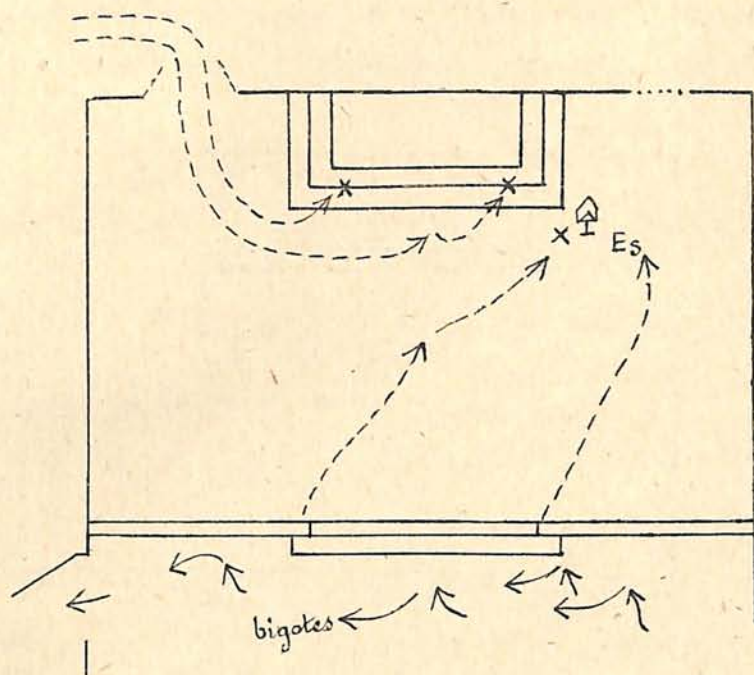

dernière mesure page 163

Les 2 éteigneurs et l'aide-sacristain sortent par la grille de l'ointain jardin.

Esteban passe devant l'autel vers gauche, pour voir si tout est en ordre.

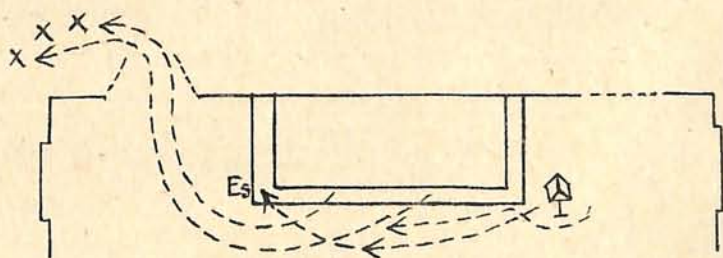

2^e mesure page 164

Manoël entre par la porte de côté, l'ointain cour. Il tient en main une lanterne allumée.

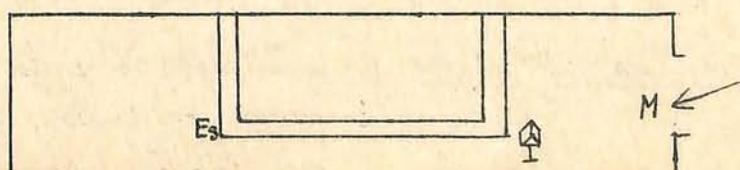

Grand bonheur pour moi - 13^e mesure page 164

Manoël vient devant l'autel, salue plaisamment, du chef seulement, descend ensuite de biais vers la balustrade de gauche.

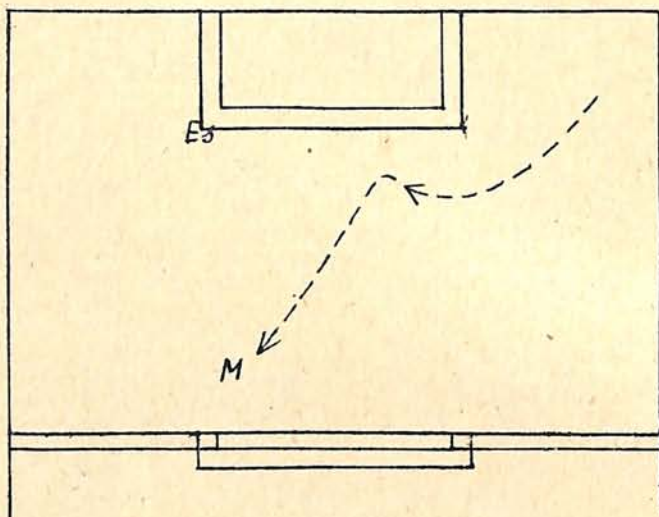

Je la voudrais plus simple - 4^e mesure page 165

Manoël dépose sa lanterne allumée, sur le sol, en arrière de la balustrade de gauche.

Bonne nuit

Dix heures - 7^e mesure page 165

Esteban descend les marches de l'autel.

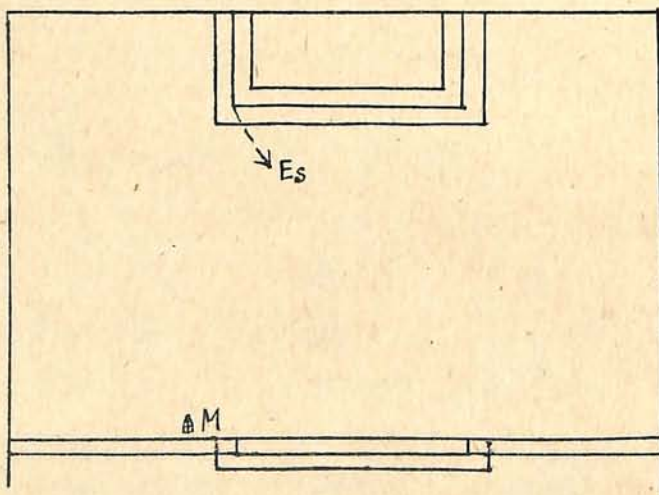

Toi, en cas d'alarme - 2^e mesure page 166.

Esteban descend de biais, montrer le fil de la cloche (qui tombe contre la balustrade

de droite presque à l'entrée du chœur)

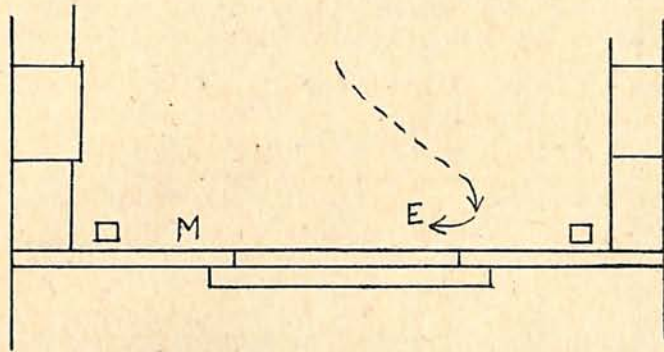

Sois tranquille - 3^e mesure page 166

Manoël descend les marches du chœur, à gauche.

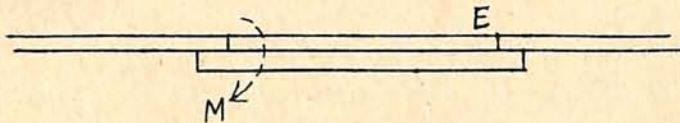

Misérable anarchiste - 6^e mesure page 166

Esteban vient dans le dos de Manoël

Manoël s'assied sur le degré (agenouilloir)
qui est en avant de la table de communion de
gauche.

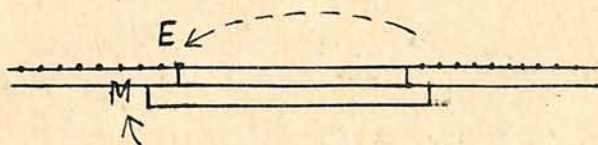

Adieu! - 3^e mesure page 167

Esteban remonte un peu, prêt à sortir, puis
se retourne vers droite.

Sagrario paraît au seuil de la porte de côté,
de lointain cour. Elle tient à la main une cor-
beille de fruits, un cierge, et dans son bras, une
brassée de fleurs et une mantille.

Puis elle descend de biais et vient déposer
sur le tabouret (côté jardin) les fleurs et le
cierge.

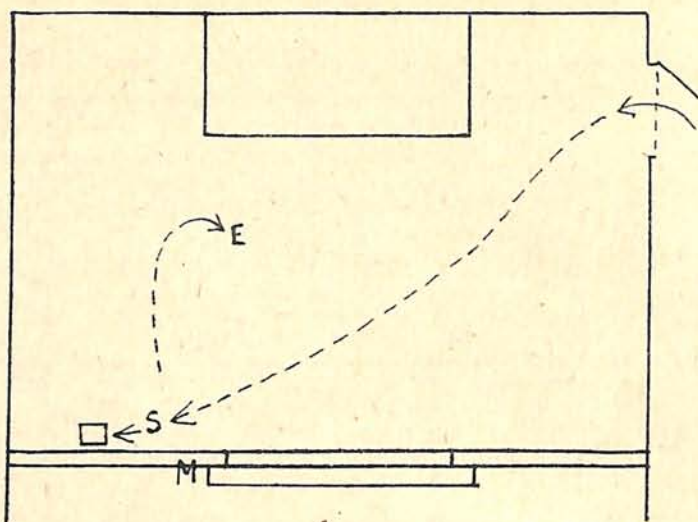

Elle l'apporte pour la nuit - 7^e mesure page 167

Esteban se rapproche de Sagrario en descendant de quelques pas, pour jeter un coup d'œil sur le panier que tient Sagrario.

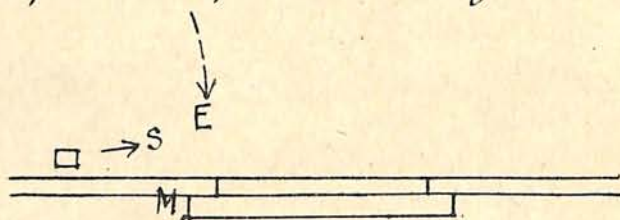

A demain - 2^e mesure page 168

Esteban sort par la grille de lointain jardin. Sagrario descend les marches du chœur avec la corbeille de fruits et la mantille.

Manoël se lève, prend des mains de Sagrario le panier qu'il pose sur le degré de la balustrade, un peu à gauche - puis le manteau qu'il pose à cheval sur la balustrade, un peu à droite.

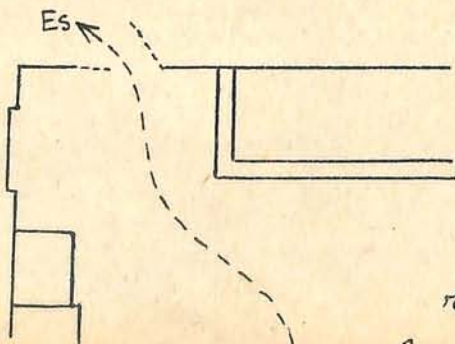

Pour le reste du
schéma à la page suivante

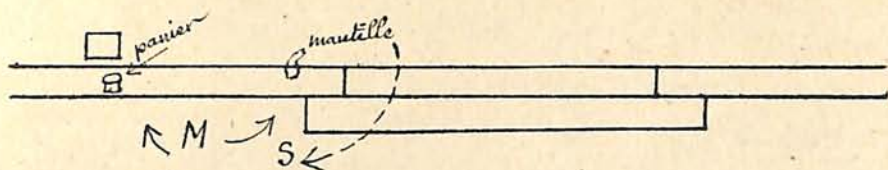

Quand on ne peut quérir - 4^e mesure page 169
 Manoël s'assied sur le degré de la balustrade (côté jardin)

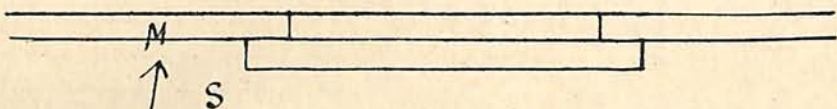

Dieu nous quérira - 6^e mesure page 169
 Sagrario s'assied à droite de Manoël

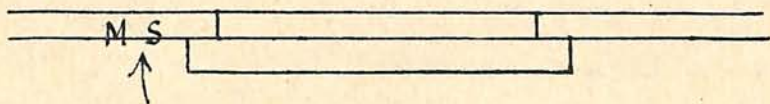

..... lâche violence - avant dernière mesure page 172
 Manoël se lève et passe un peu à droite de deux pas

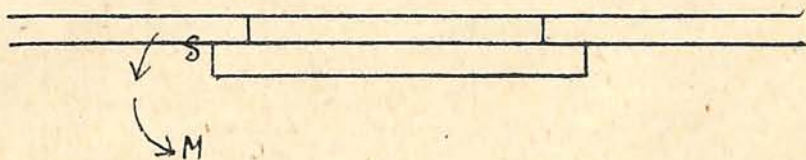

Pour aimer qui nous aime - 2^e mesure page 173
 Sagrario se lève et vient pour l'arrêter, le prend aux avant-bras.

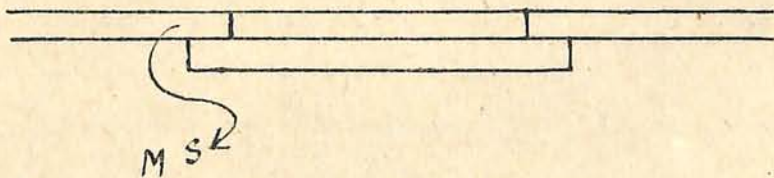

Chimère, hélas - 9^e mesure page 173
 Ils se détachent

M S →

Ces rêves de justice - 3^e mesure page 174

Elle le tient au épaules par derrière, un peu à droite.

Prions ensemble - 3^e mesure page 175

Sagrario cherche à entraîner Manoël en montant elle-même à reculons, les marcheurs accédant au chœur.

Il résiste - ils se quittent doucement la main.

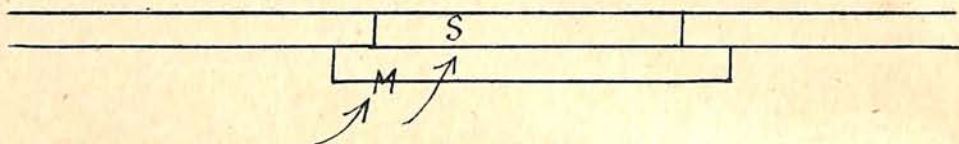

Je ne puis - 5^e mesure page 175

Manoël retombe assis sur le degré de la table de communion (côté jardin) tout près des marches.

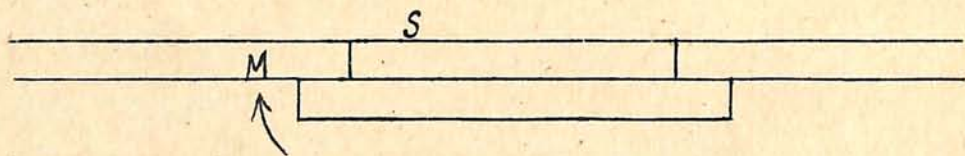

..... je prierai pour nous deux - 8^e mesure page 175

Sagrario revient prendre sur l'escabeau de gauche la brassée de fleurs et le cierge qu'elle y avait déposés.

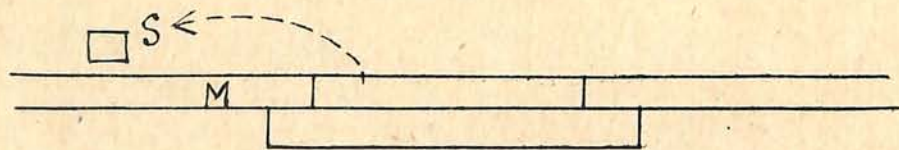

Regarde ce beau cierge - 9^e mesure page 175

Sagrario revient à l'entrée du chœur, en haut des marches et montre à Manoël qui se tourne un instant, le cierge de prix.

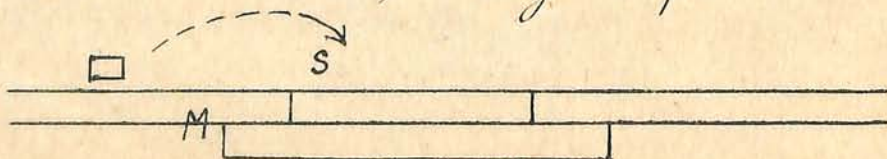

avec ses fleurs - 5^e mesure page 177

Sagrario recule de deux pas - de biais, vers l'ointain droite, avec un regard une évocation de souvenirs lointains vers l'autel.

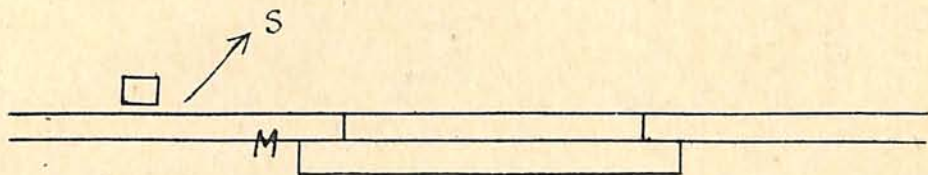

Elle s'aime toujours - 7^e mesure page 178

Elle remonte le praticable, de biais, vers droite, elle allume son cierge à un autre allumé; - elle le pique sur le porte-cierges, elle fait une genuflection et gravit les marches de l'autel.

Elle dépose sur le devant du tabernacle la brassée de fleurs, et, en extrait une rose.

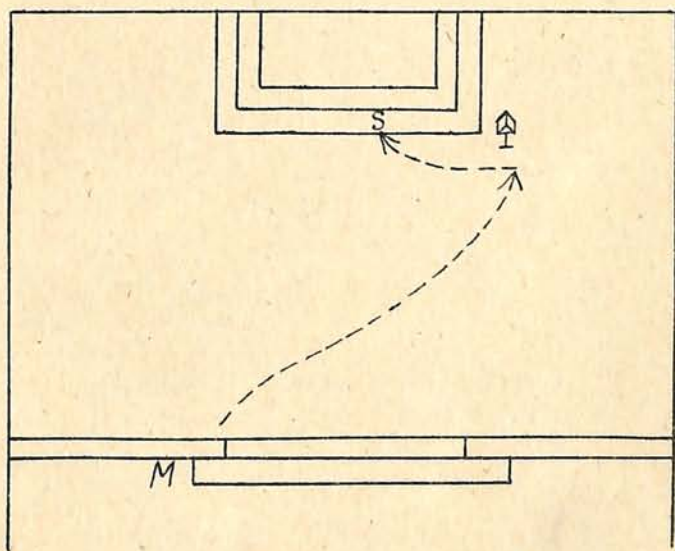

1^{ère} mesure page 179

Sagrario descend les marches de l'autel en tendant la rose à Manoël qui la refuse du geste.

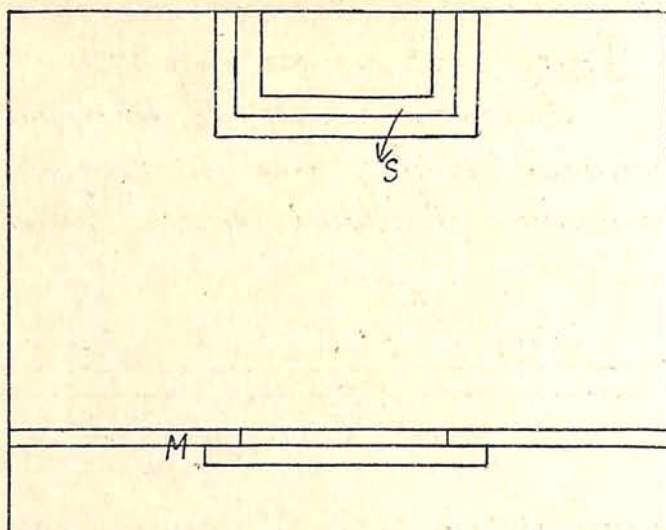

Pour me faire plaisir - 3^e mesure page 179

Devant son insistance, il se lève, monte auprès de Sagrario, prend la rose de ses mains, et gravit les marches de l'autel.

Il dépose la rose sur le devant de l'autel, d'un geste large.

Sagrario est venue s'agenouiller dans le chœur, à mi chemin du porte-cierges et de la table de communion, le corps face à l'ointain jardin, la figure vers la face.

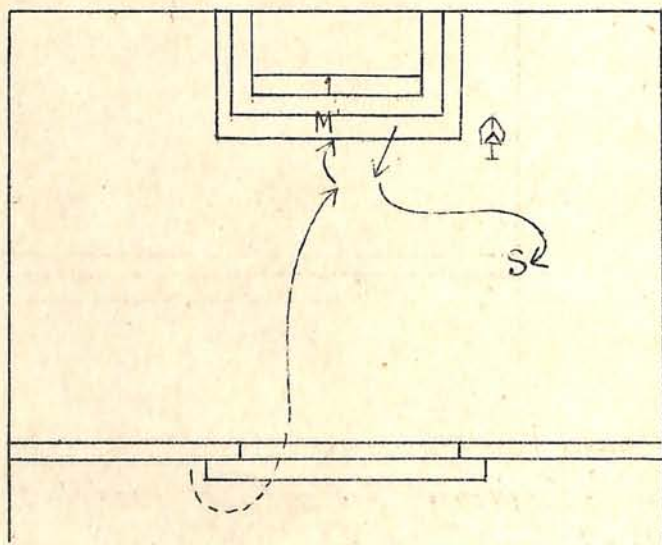

pitié pour lui - dernière mesure page 179

Manoël après l'offrande, s'est retourné, adossé à l'autel, regardant pensivement Sagratio en prière, puis redescend, lentement, les marches de l'autel, sans quitter Sagratio des yeux. Il semble ému.

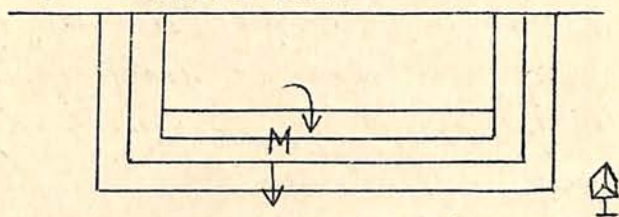

Sag.

.... il vous aime - 5^e mesure page 180

Manoël, troublé par la vue de Sagratio, et la couvant du regard, revient en plusieurs périodes jusqu'à l'entrée du chœur sur les marches duquel il s'assied, tourné vers l'avant-scène, les coudes sur ses genoux, la tête dans ses mains.

Sagratio est restée en prière, à genoux, le haut du corps vers l'autel, les deux mains jointes, élevées à la hauteur de sa tête renversée.

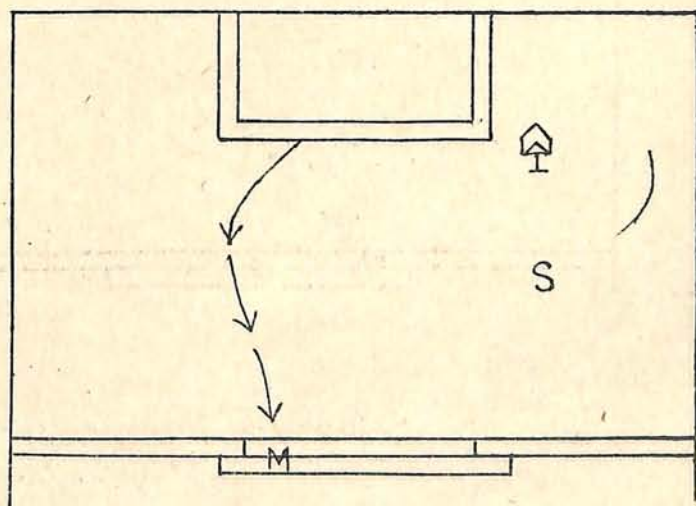

Comme toi - 5^e mesure page 181

Manoël relève un peu la tête sans se retourner du public.

..... et disim - 1^{ère} mesure page 182

Manoël laisse retomber la tête dans ses mains.

Sagrario, s'attachant à sa prière, se retourne lentement vers Manoël, se lève et vient vivement s'accroupir derrière lui. Elle lui écarte les mains qu'il venait de replacer devant ses yeux en finissant.

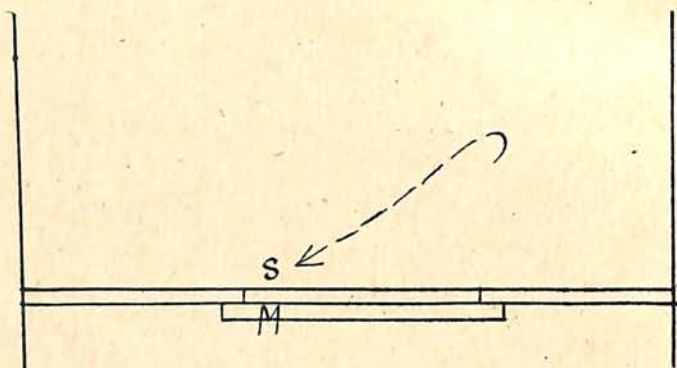

Pleure - 17^e mesure page 182

Sagrario se relève et monte de biais, à reculons, vers lointain cour, en couvrant Manoël d'un regard d'amour

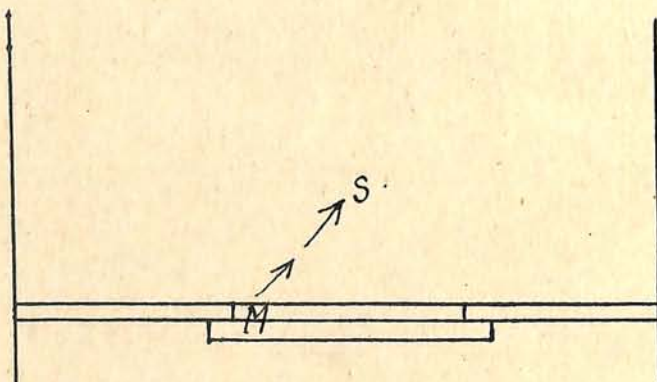

5^e mesure page 183

Elle se retourne, monte jusqu'aux marches de l'autel, y fait une genuflexion, le regard levé vers la Madone.

Elle se retourne, par la droite, vers Manoël.

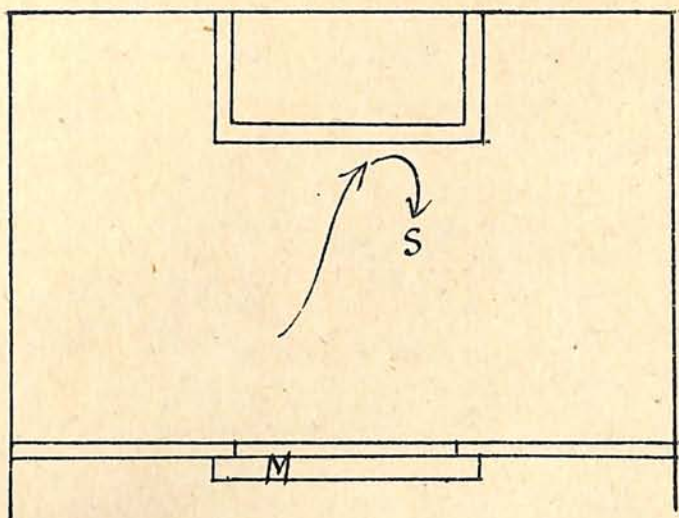

Oh! pleure - 9^e mesure page 183

Elle envoie à l'adresse de Manoël, un
baiser à peine esquissé, et sort par porte de
côté, lointain cour

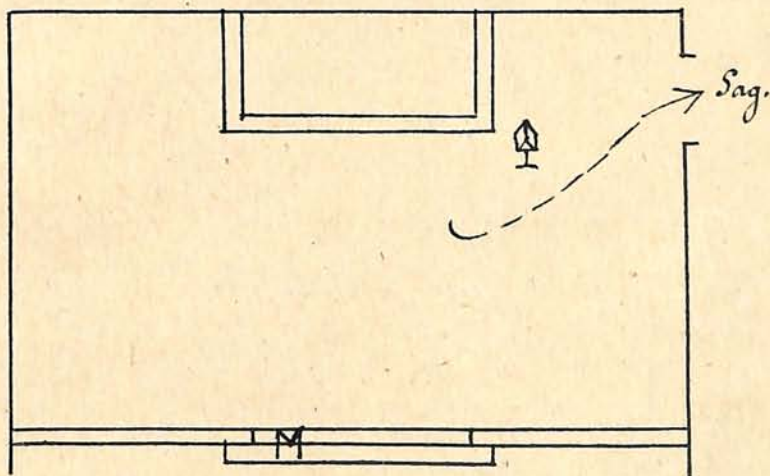

Et dans ce culte si touchant - 1^e mesure page 184
Manoël se lève

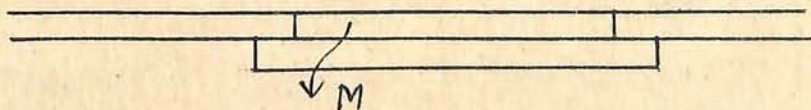

Pauvre Sagratio - dernière mesure page 184

Manoël se tourne vers le l'ointain cour, un instant.

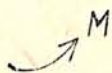

Elle est heureuse presque - 2^e mesure page 185
Manoël passe à droite lentement

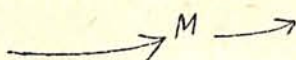
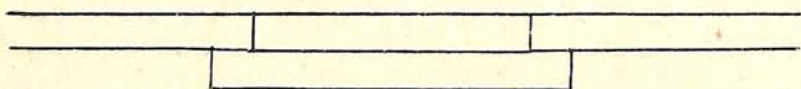

Partout le mystère - 6^e mesure page 186
Manoël s'assied à droite sur le degré de la balustrade de droite

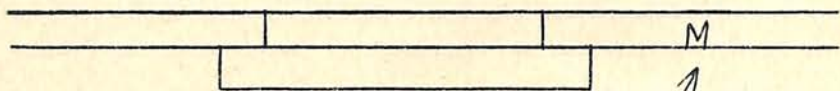

Et j'en ai fait mon Dieu - 1^e mesure page 187
Manoël se lève en colère.

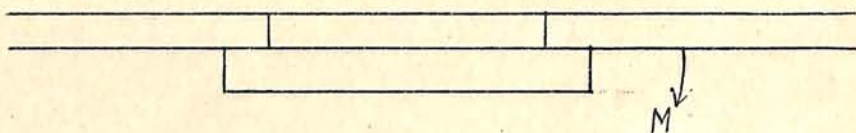

4^e mesure page 188

Manoël gravit les marches et remonte jusqu'au milieu du choeur, un peu à droite.

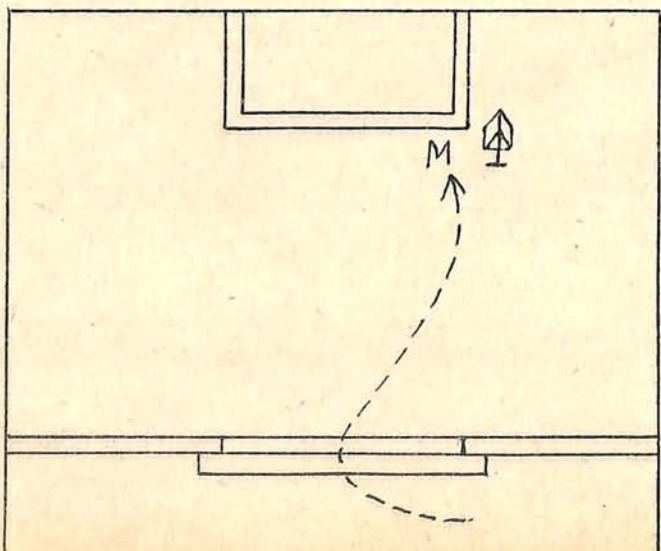

7^e mesure page 189

Manoël se rapproche encore d'un pas de l'autel, puis gravit les marches de l'autel, à moitié-tourné vers la face

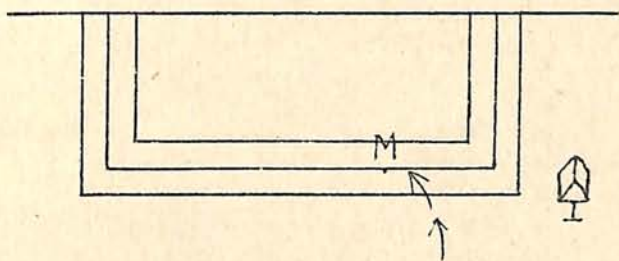

9^e mesure page 191

Au son de cloche, Manoël se retourne lentement, et descend les marches et le chœur, d'un air las - Il se dirige vers la balustrade de gauche

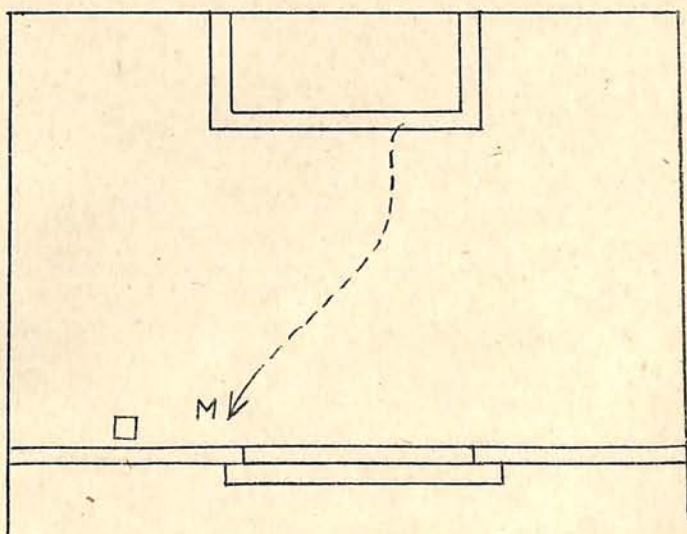

avant-dernière mesure page 191

Manoël prend sur la balustrade de gauche la mantille et s'en revêt.

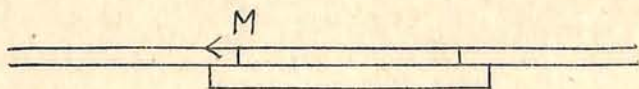

2^e mesure page 192

Manoël prend sa lanterne (qu'il avait

posée à terre, en arrière de la balustrade de gauche) et remonte vers la grille de l'ointain jardin, comme pour sortir de la chapelle.

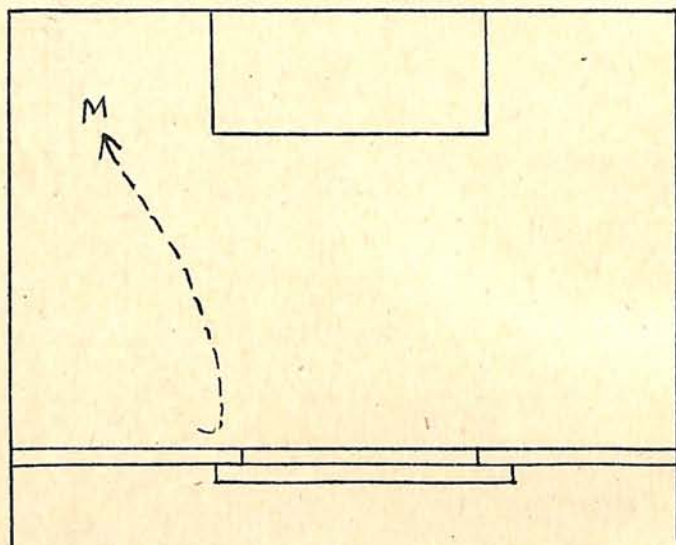

5^e mesure page 192

Manoël se retourne semblant écouter un bruit insolite vers face jardin.



8^e mesure page 192

Bruits de serrure, face jardin.

Manoël passe se cacher dans le renfoncement de la porte de côté, de l'ointain jardin.

Mariano paraît au seuil de la porte de face jardin, il avance la tête comme pour scruter l'intérieur de la chapelle, puis avance un peu, suivi de L'érés et de Leppe (ce dernier a une bouteille qui dépasse de sa poche de veste).

Schema

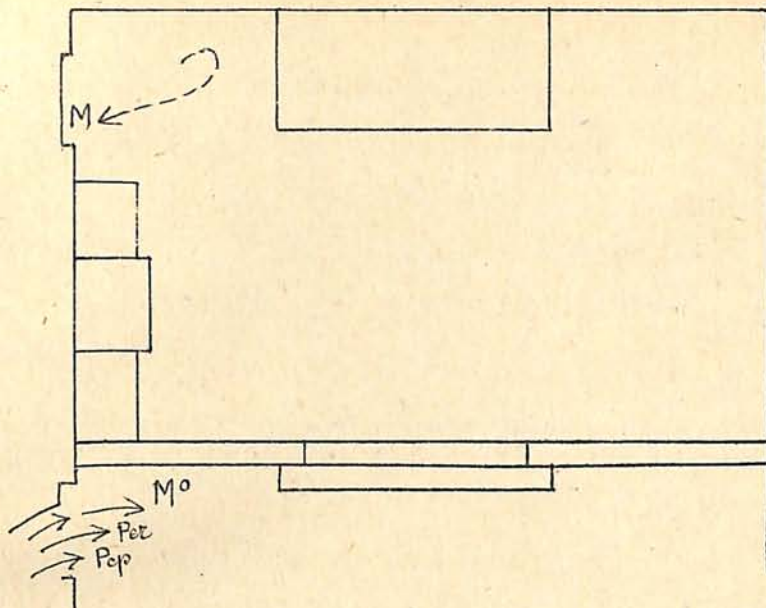

Si l'on faisait le coup - 7^e mesure page 193

Leppe passe à droite, rapidement, contre la balustrade de droite

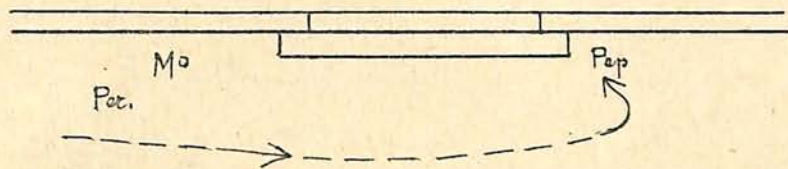

Le voilà 10^e mesure page 193

Manoël descend au centre du chœur après avoir déposé sa lanterne sur le banc lointain jardin où étaient assis les chanoines.

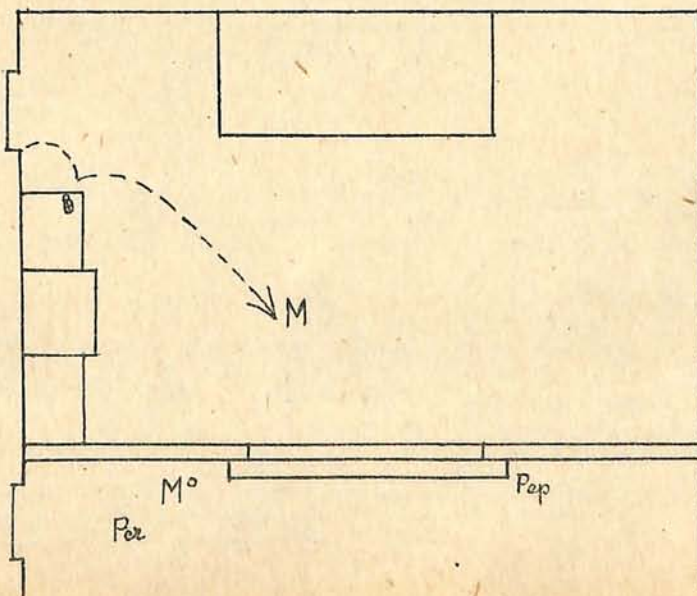

Pas tant d'histoires - 5^e mesure page 196

Mariano se rapproche en frappant du pied et monte une marche de l'entrée du chœur. L'érés se rapproche.

Manoël descend encore à eux.

Leppe monte aussi une marche de son côté.

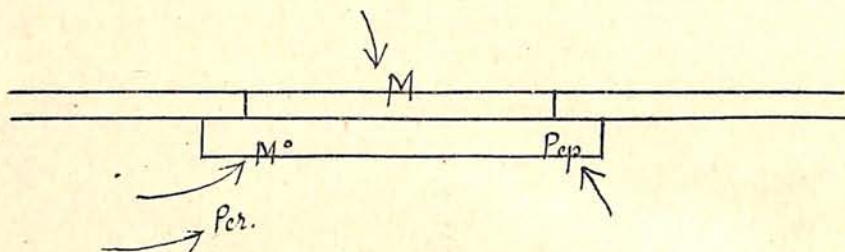
A peine - dernière mesure page 197

Leppe s'écarte de la balustrade, esquissant à peine la perte de son équilibre

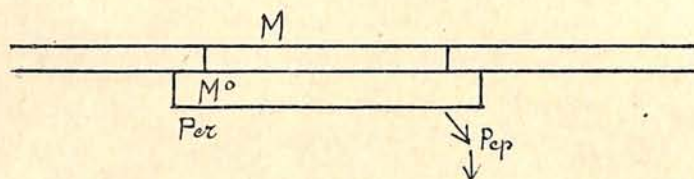
Parlons peu, mais parlons bien - 8^e mesure page 198

Mariano fait descendre les marches à Manoël et l'amène plus près de l'ax-scène.

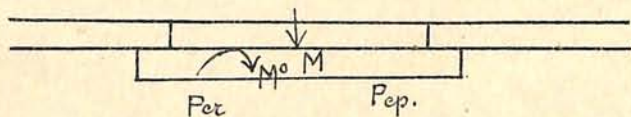
Ici, voilà de l'or - 8^e mesure page 201

Mariano montre de la senestre l'autel du fond.

Manoël fait des gestes de protestation et commence à remonter les 3 marches de l'entrée du chœur, à reculons.

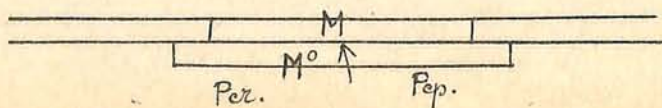

Tout cek or lä - 4^e mesure page 202

Manoël remonte peu à peu vers l'autel, tout en cherchant à barrer la route aux 3 énergunènes qui gravissent les marches du choeur en cherchant à passer outre.

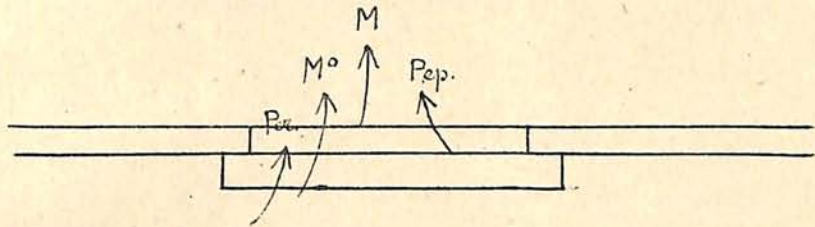

où te voilà tombé ? - 12^e mesure page 203

Manoël réussit un moment à repousser les 3 énergunènes jusqu'en haut des marches.

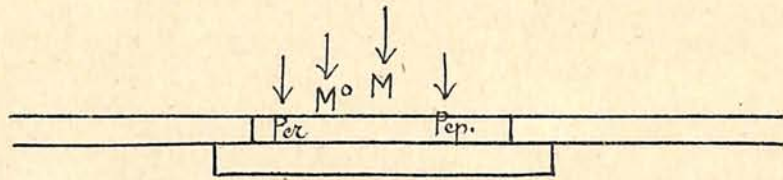

Après nous le déluge - 4^e mesure page 204

Mariano passe derrière Manoël, remonte de biais vers la droite, jette un regard de travers vers la chapelle, puis redescend à droite de Manoël.

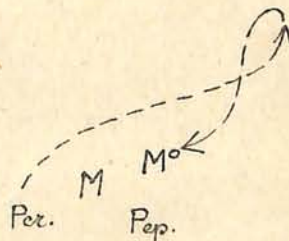
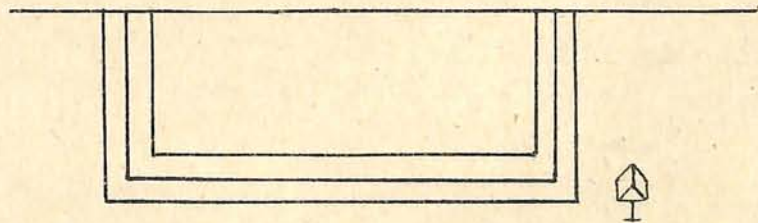

As-tu peur d'un miracle ? - 4^e mesure page 205

Manoël est obligé de reculer vers l'autel, sous les poussées répétées des 3 évergumènes.

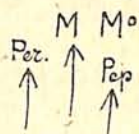
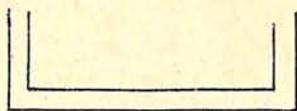

Prends ta part du magok - 4^e mesure page 206

Mariano prend Manoël au revers de sa veste et le pousse vers l'autel, dont il lui fait gravir les marches à reculons.

Leppe, passant à droite de Mariano, vient saisir le poignet gauche de Manoël.

Perès s'empare du poignet droit.

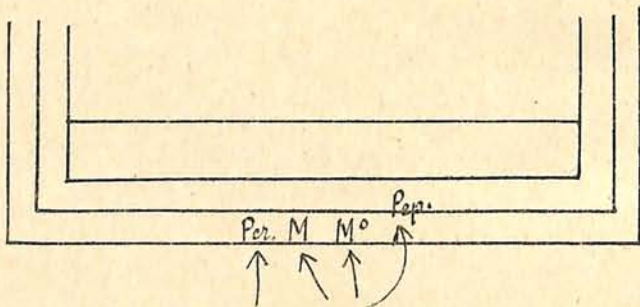

Vous ne passerez pas - 2^e mesure page 207

Mariano s'attache de plus en plus à Manoël dans un corps à corps plus étroit.

Leppe lâche le poignet de Manoël et revient devant Manoël (en passant à droite de Mariano) et lui reprend le poignet.

Tous trois forment une grappe mouvante; les trois assaillants cherchant à le faire descendre. Manoël, adossé à l'autel, le corps arqué en arrière pour mieux résister et se faire un rempart entre eux et l'autel.

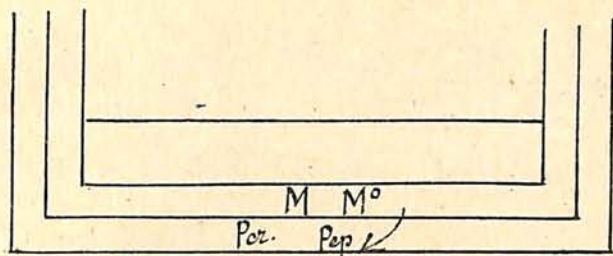

4^e mesure page 208

Mariano saisit un petit chandelier sur le premier degré de l'autel et en assène un coup à la tempe gauche de Manoël.

Les 3 énergumènes lâchent prise.

Pepe effrayé, passe à droite de Mariano (restant une marche plus bas que lui)

Manoël descend en chancelant, les marches de l'autel, sur lesquelles tombe sa mantille, qui avait glissé de son épaule durant la lutte. Il vient par saccades contre la balustrade de gauche, puis, sur le point de perdre l'équilibre, vient s'accrocher un instant au fil de la cloche pour donner l'alarme, et enfin tombe allongé, à l'entrée du chœur, la tête du côté jardin, les pieds du côté cour.

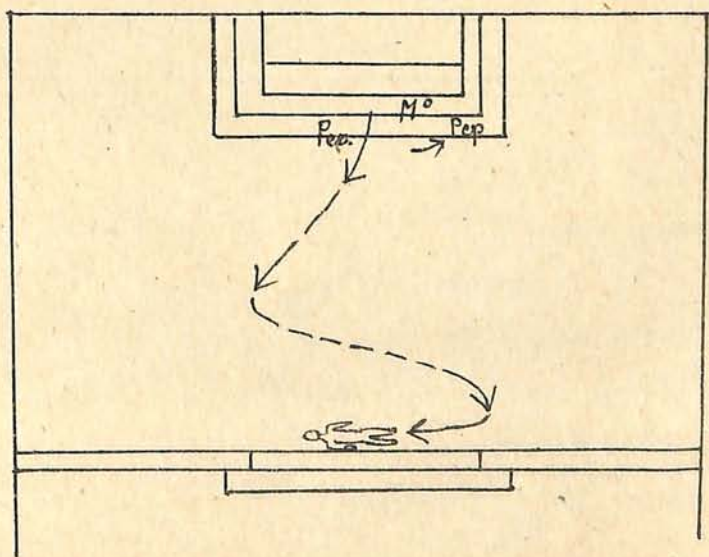

Ab! qu'ai-je fait - 5^e mesure page 209

Lerès, Mariano, Leppe, descendent de quelques pas vers Manoël étendu sur le sol.

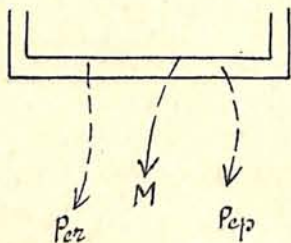

Fuyons - 8^e mesure page 210

Lerès, Mariano, Leppe fuient par la porte de côté, lointain jardin.

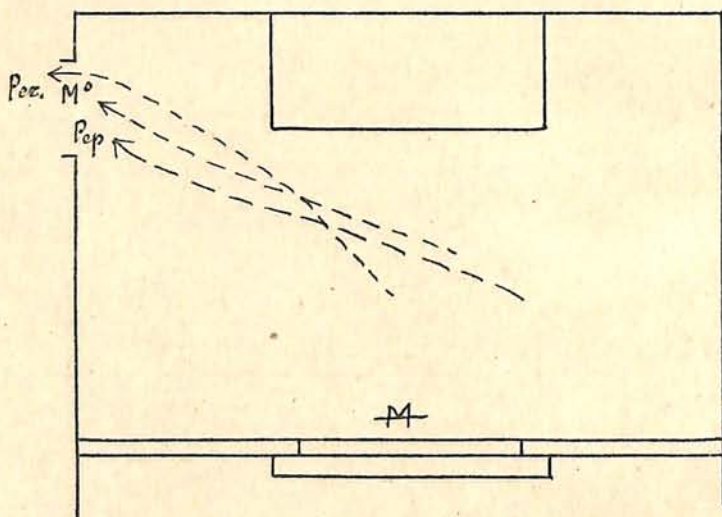

3^e mesure page 211

Esteban entre de la porte face cour et vient vivement gravis les marches du chœur (en passant entre les pieds de Manoël et la balustrade de droite). Il vient en arrière de Manoël met un genou en terre et relève un peu celui-ci en le tenant aux aisselles.

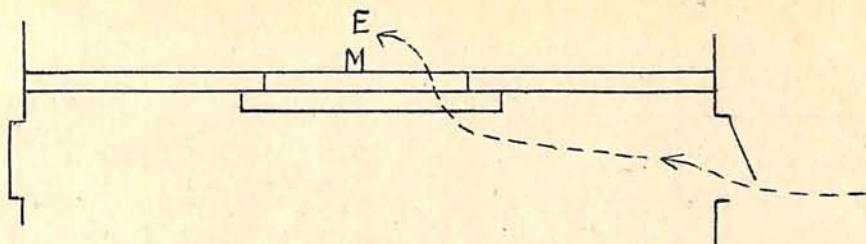

Où suis-je ? - dernière mesure page 211

Manoël reprend ses esprits et, se soulevant sur sa main droite, reconnaît Esteban.

Sur la Madone - 2^e mesure page 213

Esteban, tournant à peine le buste dans la direction de l'autel, fait le geste du serment, tandis que sa main gauche continue à maintenir Manoël.

Merci - 5^e mesure page 213

Manoël se laisse aller, à nouveau sur le sol, épuisé.

Esteban se relève, remonte de quelques pas, se retourne vers la face, aperçoit la "corde" de la cloche et revient alors vivement la tirer quelques coups.

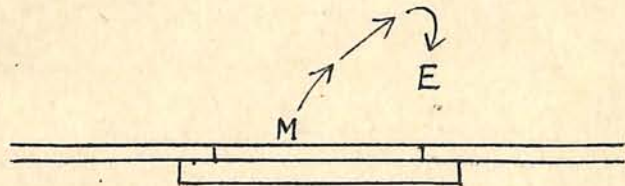

1^e mesure page 214

Tomasa entre par la porte de côté, lointain cour, et vient soulever Manoël comme si elle avait l'intention de l'emporter.

Devant le geste de protestation de Manoël, elle glisse à la 2^e marche de l'entrée du chœur, par la gauche, où elle s'accroupit, laissant à Esteban qui s'est rapproché, le soin de maintenir Manoël à sa place.

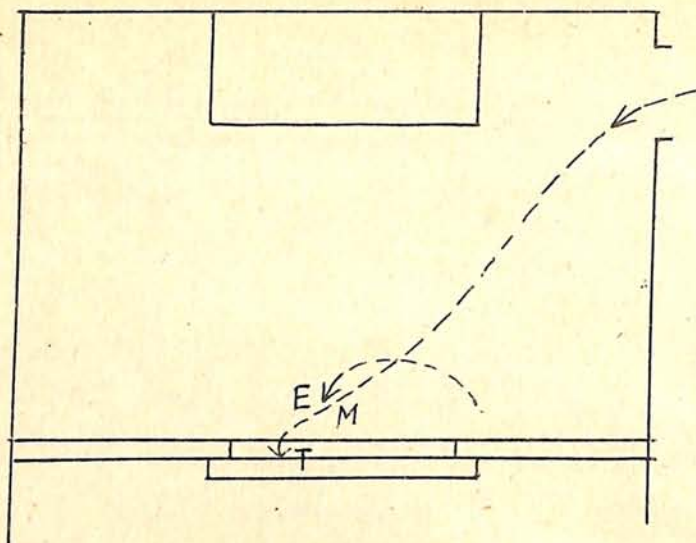

10^e. mesure page 214

Sagrario paraît au seuil de la porte de côté, l'ointain cour, jette un cri, puis vient en courant auprès de Manoël (à droite et un peu en arrière de celui-ci)

Manoël passe son bras gauche au cou de Sagrario, afin de se soutenir.

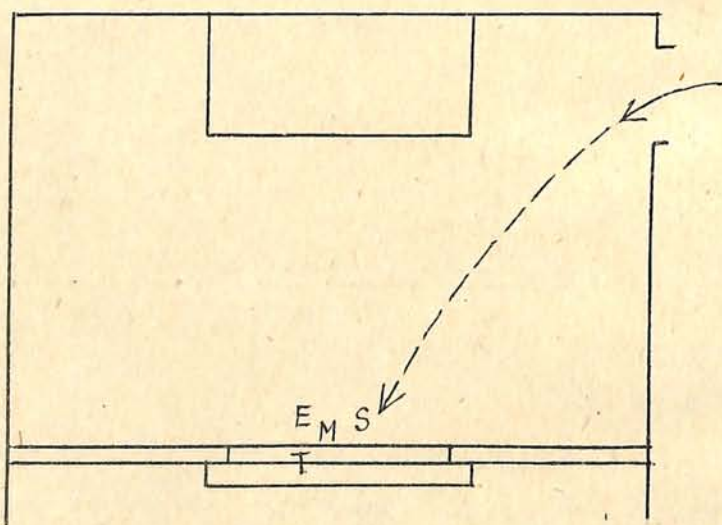

On se retrouvera peut être - dernière mesure page 215

Un chanoine, puis 2 autres (en soutane noire) viennent par porte de face cour, ils se font des signes de surprise, d'effroi, et se mettent à genoux devant la balustrade de droite

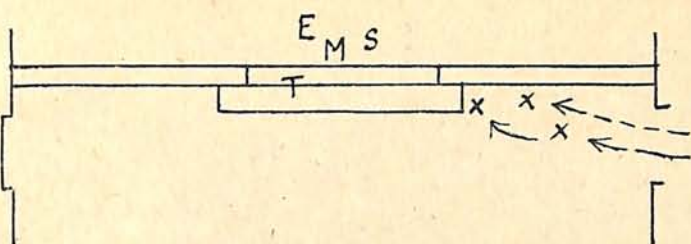

2^e. mesure page 216

Un des chanoines se rapproche un peu de Manoël et lui offre le crucifix qu'il avait au cou

Manoël le repousse du geste doucement



7^e. mesure page 216

Sagrario prend alors ce crucifix des mains du chanoine et l'offre à son tour à Manoël.

11^e. mesure page 216

Manoël prend le crucifix, l'effleure de ses lèvres et le tenant à distance, devant lui, semble le contempler

que je voulais sur la terre - dernière mesure p. 217

Manoël rend le crucifix à Sagrario qui le repasse au chanoine.

Elle reprend Manoël contre elle.

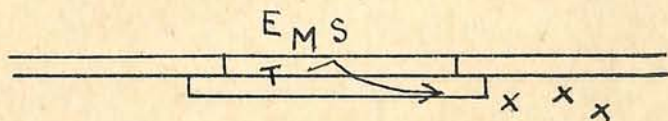

1^e. mesure page 218

Manoël se lève peu à peu sur ses genoux le regard fixé devant lui, halluciné.

Esteban et Sagrario suivent le mouvement en se levant eux-mêmes pour continuer à soutenir Manoël aux aisselles.

Comasa reste assise sur sa jambe gauche

repliée sous elle, sur la 2^e marche. Elle a les mains jointes sur sa poitrine, la tête penchée en avant.

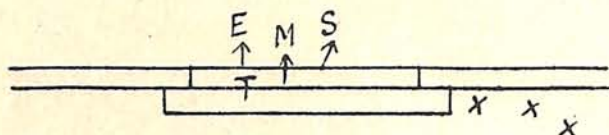

Salve Regina! - 6^e mesure page 219

Toujours aidé d'Esteban et de Sagrario qui le tiennent sous les bras, Manoël a réussi à se dresser tout-à-fait sur ses jambes.

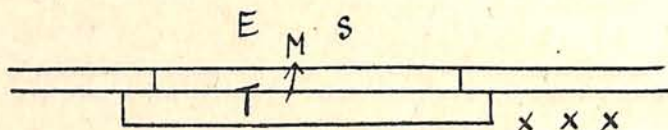

3^e mesure page 220

Manoël commence à défaillir, il semble se faire plus lourd entre les mains de ceux qui le tiennent; il dit sa dernière phrase dans un soupir et se laisse aller presque sans vie.

Esteban et Sagrario se baissent pour le déposer à terre, le haut du corps assis sur les jambes repliées.

Sagrario reçoit contre sa poitrine la tête de Manoël inclinée de côté.

Esteban s'écarte en se redressant un peu; il reste un genou en terre, mains jointes, tête penchée en avant.

Comme elle est pâle - 5^e mesure page 221

Dans un dernier effort, Manoël redresse la tête, le regard en avant de lui, extatique.
..... c'est la douce mort - dernière mesure page 221

Manoël baisse les paupières et laisse aller sa tête en arrière, que reçoit contre sa poitrine

Esteban qui s'est rapproché aussitôt et l'a repris
entièrement dans ses bras.

1^{ère} mesure page 222

Penchant le corps en avant, Sagrario vient,
par devant, déposer un long baiser sur les lè-
vres de Manoël

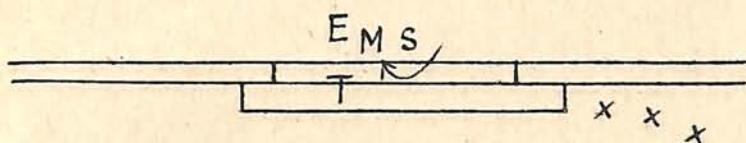

Les chanoines "marmottent" à demi-voix,
des prières. Ils sont toujours à genoux, la tête
penchée en avant, mains jointes sur leur
poitrine.

Ne m'oubliez pas - 2^e mesure page 223

Sagrario se tourne vers l'autel de la Madone,
les deux bras levés, tendue pour son invocation,
puis elle retombe assise sur ses jarrets, tour-
née vers Manoël, la tête penchée en avant
dans ses deux mains.

Elle sanglote.....

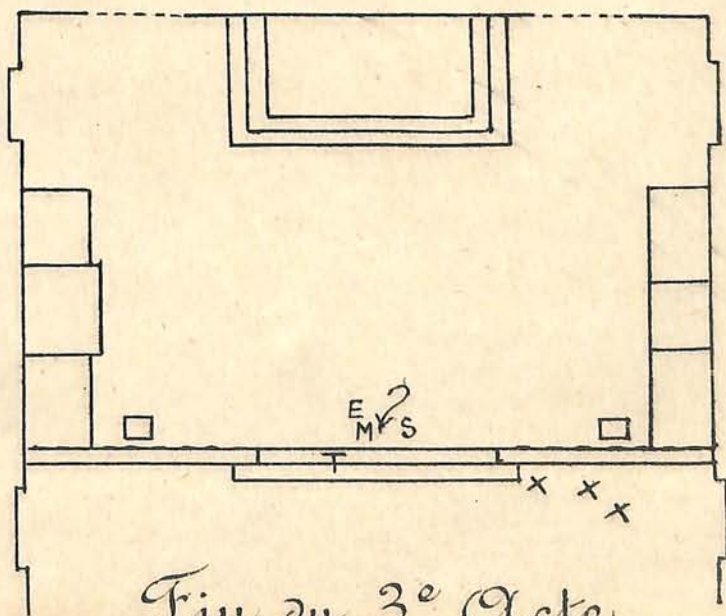

Fin du 3^e Acte