

ERNEST MORET

Lorenzaccio

Drame lyrique en quatre actes
et onze tableaux

d'après Alfred de Musset

Représenté pour la première fois le 19 Mai 1920
au Théâtre National de l'Opéra-Comique de Paris.

Mise en Scène

de M^r Albert Carré

Au Ménestrel, 2^{bis} Rue Vivienne, Paris (2^{ème})

Heugel

Éditeur Propriétaire pour tous Pays

Tous droits de Reproduction, de Traduction et de Représentation réservés

Toute reproduction, même partielle, est formellement interdite.

Imp. Delaunay & Fils, Paris (7.20)

ERNEST MORET

Lorenzaccio

Drame lyrique en quatre actes
et onze tableaux

d'après Alfred de Musset

Représenté pour la première fois le 19 Mai 1920
au Théâtre National de l'Opéra-Comique de Paris.

Mise en Scène

de M^r Albert Carré

Au Ménestrel, 2^{bis} Rue Vivienne, Paris (2^{ème})

Heugel

Éditeur-Propriétaire pour tous Pays

Tous droits de Reproduction, de Traduction et de Représentation réservés

Toute reproduction, même partielle, est formellement interdite.

Imp. Delanby & Fils, Paris (7²⁰)

Plans des Décors

1^{er} Acte

1^{er} Tableau

Toile de fond (rideau découpé) (Cyprés avec fenêtre transparente)

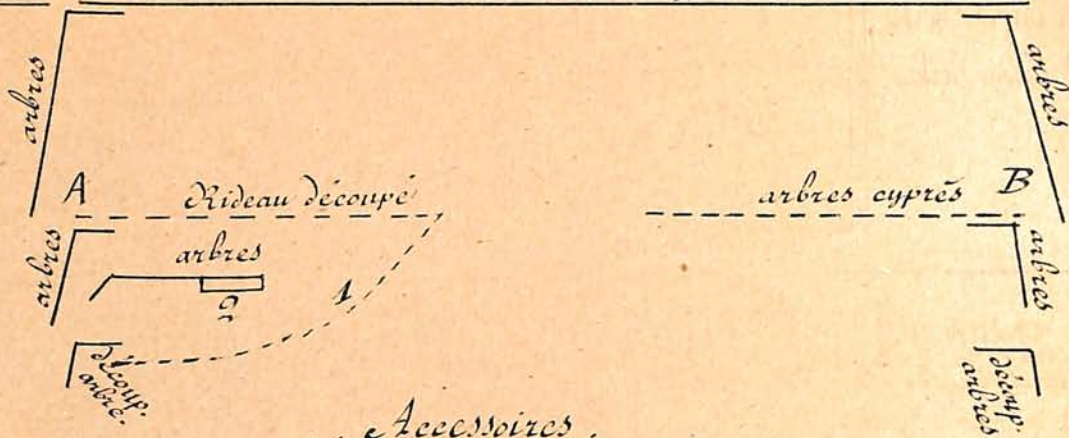

- (1) 1 tapis d'arbre
 (2) 1 pierre moussue
 1 dague à Giorno
 2 masques (Duc et Lorenzo)

A Issue Jardin
 B V. Cour

II^e Tableau

Toile de fond (transp. soleil..... (transp. fenêtres palais)

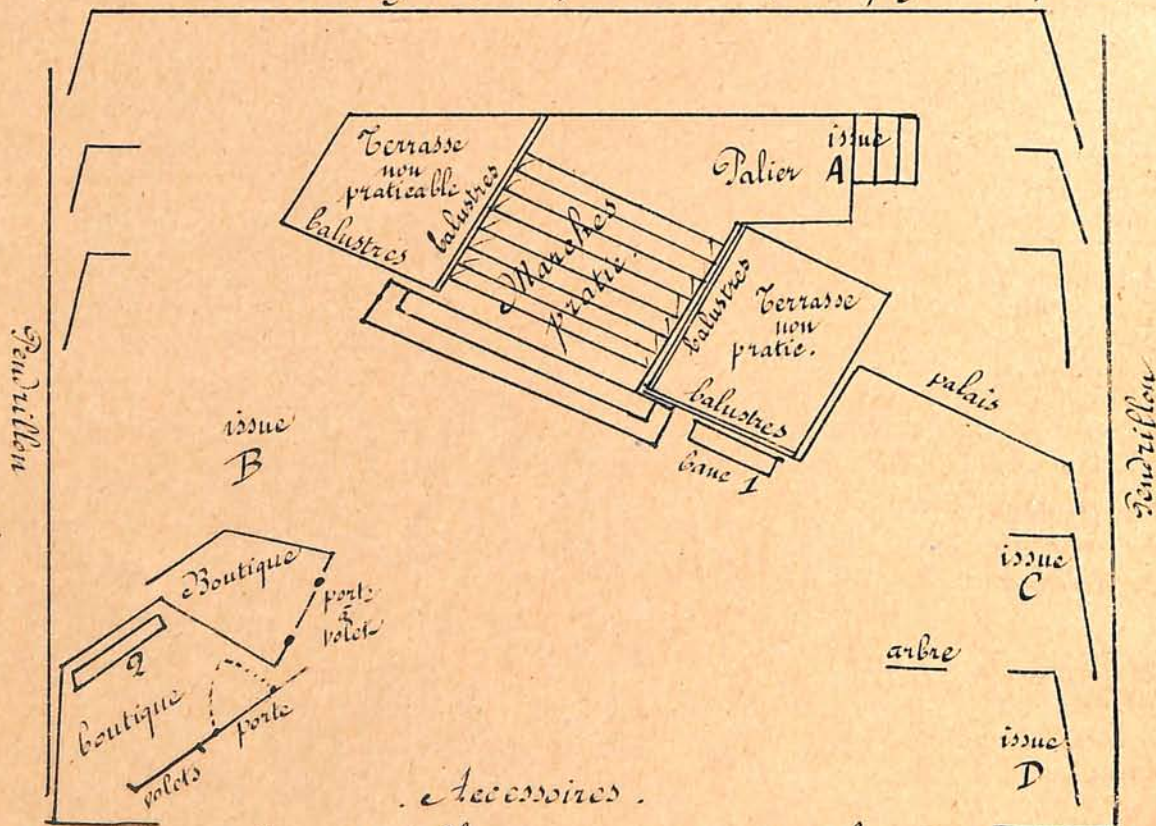

1. Banc avec soie - 2. Table avec rases et autres objets d'orfèvrerie.
 En coulisse cour: 4 lanternes aux valets de Nisi - 6 lanternes aux pages.
 2 lanternes aux valets du provveditore. 1 éventail à Lorenzaccio - 4 Masques d'armes

III^e Tableau

Boîte de fond (boucle de l'Arno)

Petit terrain (mousse gazou)

1. Tapis d'herbe

2. Trou d'arbre

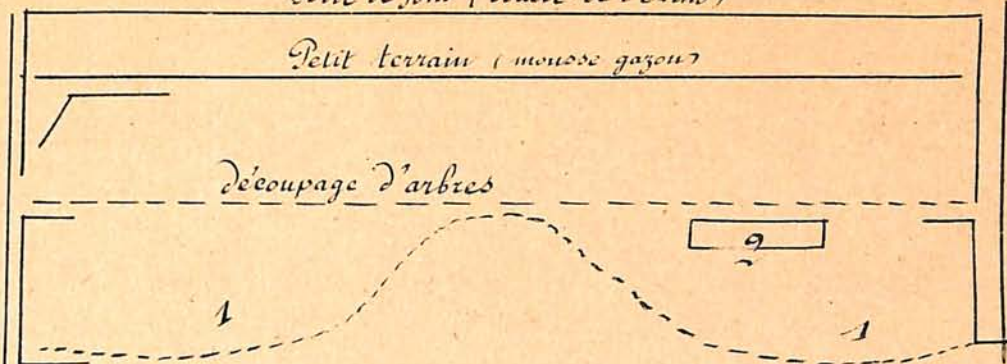

2^eme Acte

IV^e Tableau

1. Prie-Dieu
2. fauteuil
3. —?—
4. tabouret
5. coussins de pieds
6. coussin

un missel sur le prie-dieu
un missel en coulisse lointain
une lettre en coulisse jardin

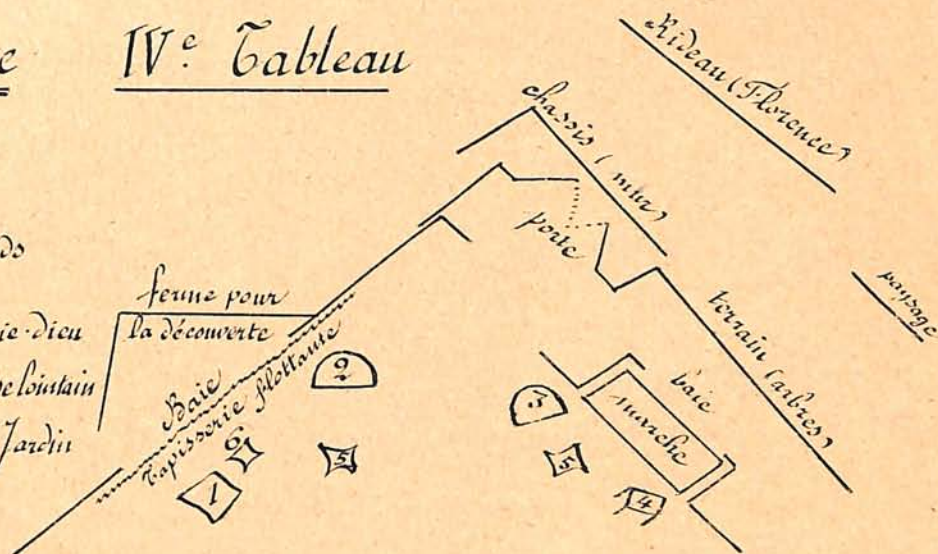

V^e Tableau

Petit rideau paysage

1. fauteuil bois
2. canapé
3. table
4. fauteuil
5. —?—
6. —?—
7. lampe sur la table (non allumée)
8. fleurs au balcon
9. arrosoir
10. rideaux

des livres sur la table,
un livre à Lorenzaccio,
métier à dentelle (p^{re} Marie)

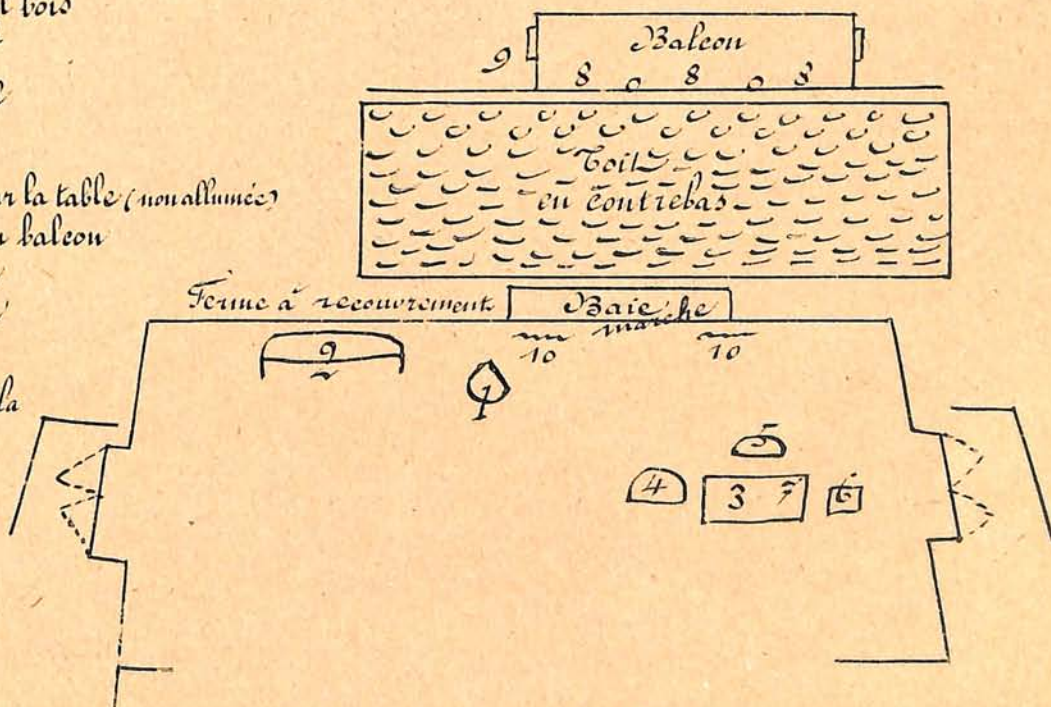

VI^e Tableau

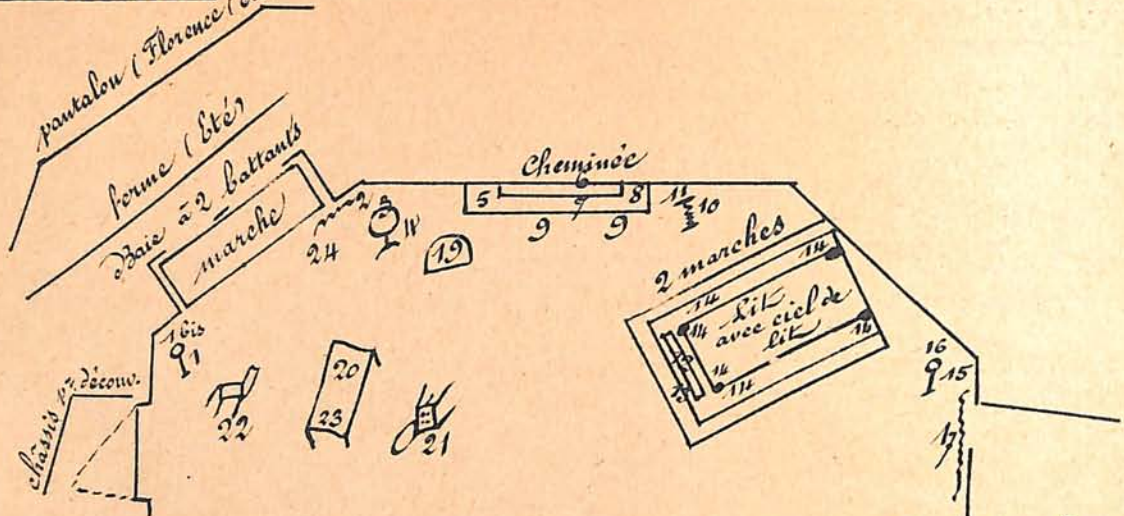

- | | | | | | |
|------------------|---------------------------------|----|----------------------------------|----|--|
| 1 | Sellette | 9 | landiers | 18 | lit (sur 2 marches) avec courtines (14) et ciel de lit |
| 1 ^{bis} | Statue blanche (femme) | 10 | colonne torse | 19 | fauteuil |
| 2 | statue accroupie (à terre) | 11 | statue bronze | 20 | table |
| 3 | guéridon hexagonal | 12 | banquette | 21 | chaise renversée |
| 4 | statue accroupie (sur guéridon) | 13 | coussins | 22 | ? |
| 5 | aiguière | 14 | rideaux (2 à chacun des 3 faces) | 23 | 3 bouquins |
| 6 | buste plâtre | 15 | sellette | 24 | rideau à baie |
| 7 | pendule | 16 | tête de statue sur sellette | | |
| 8 | aiguière dans plat | 17 | portière | | |

3^{ème} Acte

VII^e Tableau

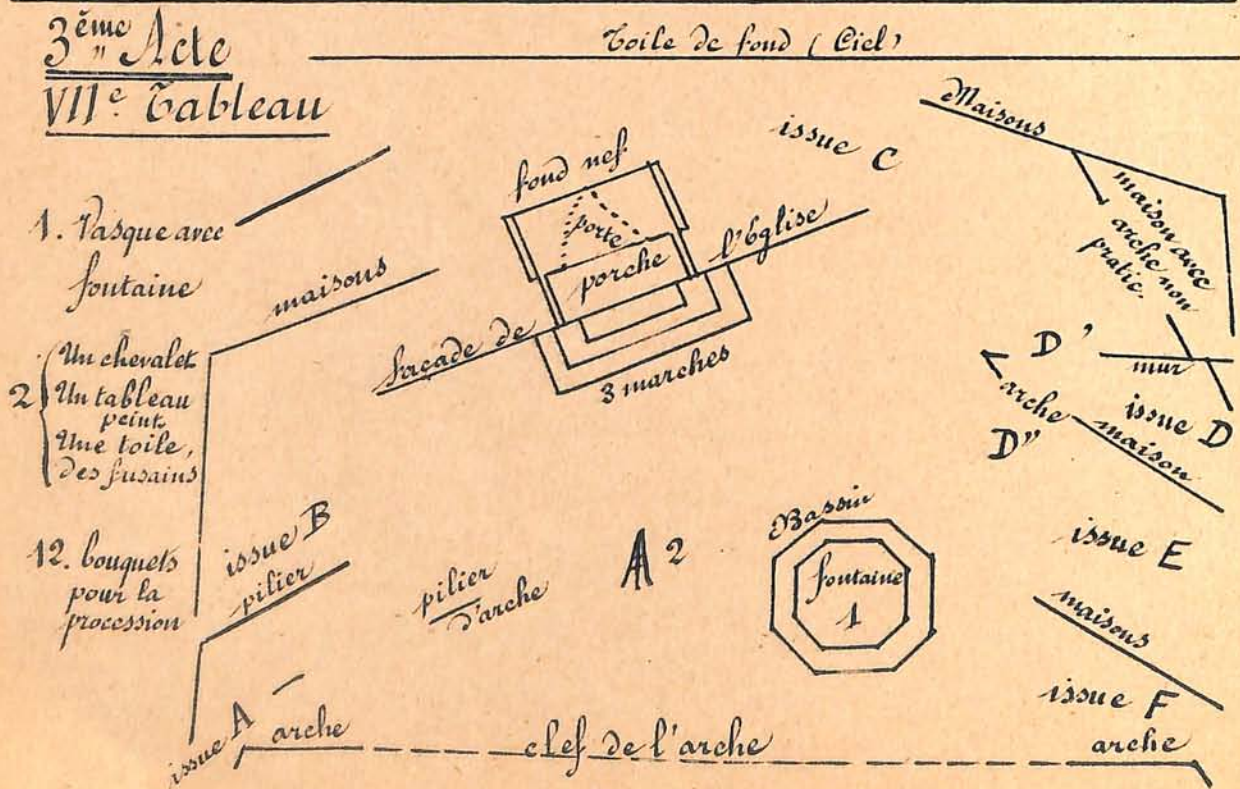

- 1. Vasque avec fontaine
- 2. { Un chevalot
Un tableau peint.
Une toile,
Des fudaïns
- 12. bouquets pour la procession

A 2



VIII^e Tableau

Même plantation que pour le IV
 sauf le tabouret N^o 4 qui est un peu plus
 écarté de la baie pour permettre le passage
 entre eux deux à la Marquise.

IX^e Tableau

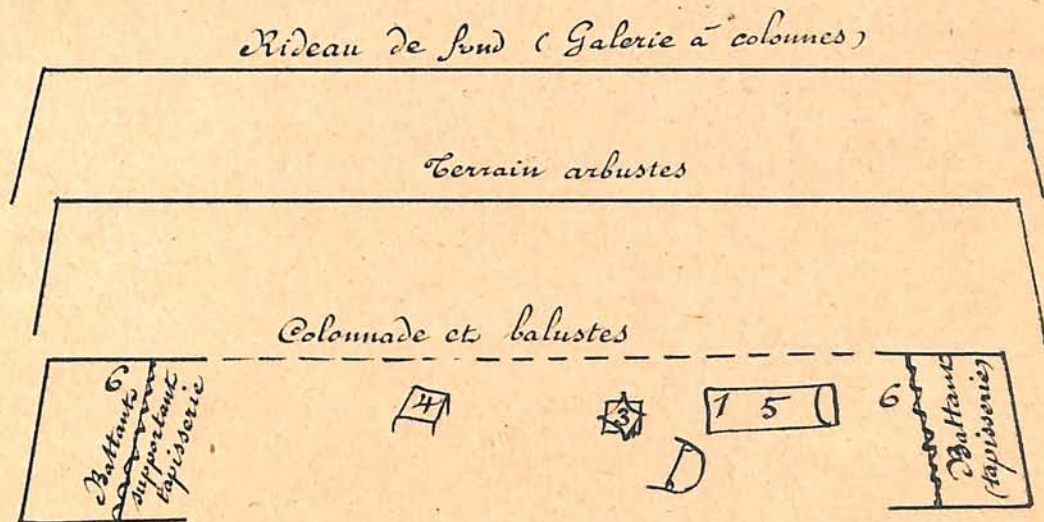

1. lit de repos recouvert d'une étoffe bleue.
 2. fauteuil
 3. coussins
 4. tabouret
 5. { habit du Duc
 cotte de mailles
 gants
 6. portières
- Une guitare à Giorno (en scène)
 Une D^e pour Renzo (en coulisse Jardin)

X^{ème} Tableau

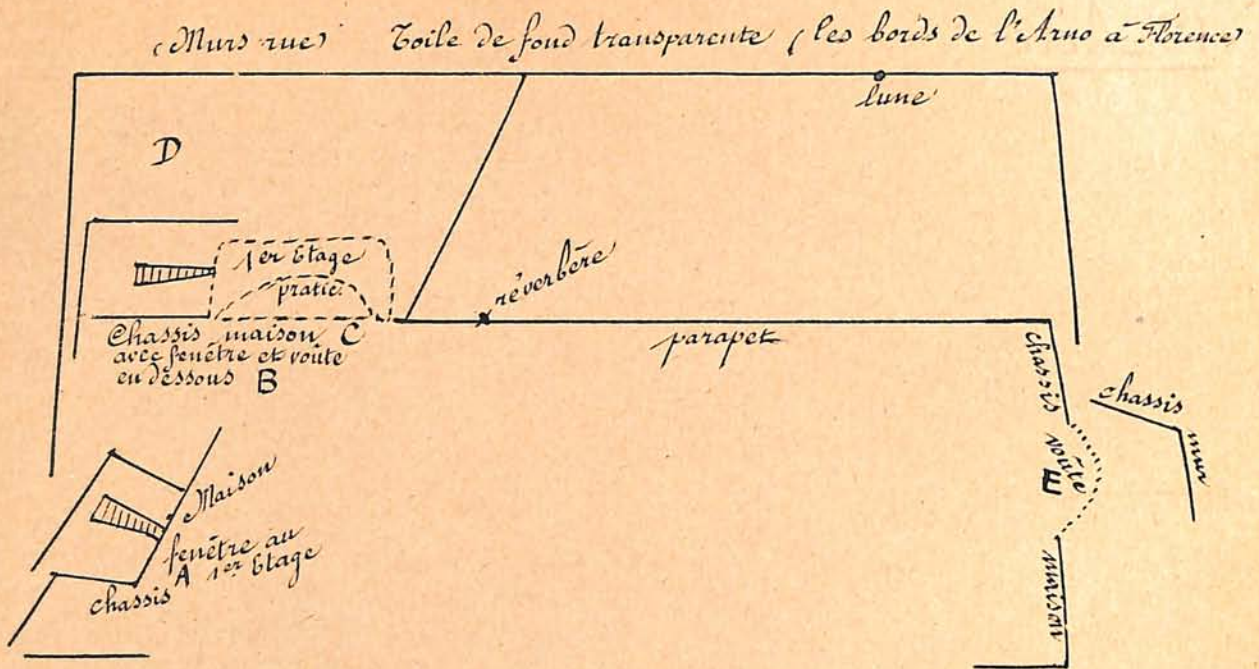

bruits du vent
 issues B & E (voûtes)
 issues D (lointain jardin)
 fenêtres A & C (1^{ers} étages)

XI^{ème} Tableau

Même plantation que pour le VI^{ème} Tableau,
 sauf:

la table N^o 20 est remise perpend^e à l'av. scène.
 la chaise N^o 21 est placée à g. lointain de table 20.
 et la chaise N^o 22 est placée contre le mur, entre
 la porte 1^{er} pl. Jardin et baie.
 le pantalon et la femme formant fond, au delà
 de la Baie représentent Florence sous la neige.

Eclairages

1^{er} Acte

1^{er} Tableau (Les Environs de Florence)

Nuit. Portants et trainées bleues, surtout à la cour.

Projection en vert, venant de Centre cour au 1^{er} et 2^e pl.

Fenêtre transparente au lointain

2^e Tableau (Chez Nasi)

Fin de la Nuit .. Fenêtres transparentes au Palais Nasi, s'éteignant progressivement.

Eclairage au bleu au début passant au jaune et au blanc ensuite, au fur et à mesure de l'entrée des porteurs de lanternes et ensuite de l'arrivée du petit jour.

À la réplique "Les voilà" page 26, monter rampe en jaune Cour et Jardin.

3^e Tableau (Les bannis)

Fin de la journée commencement de la nuit.

Pas d'éclairage en blanc, un peu de jaune en arrière plan (Herbes), faisant place entièrement au bleu qui devient presque plein feu.

Projection de Centre Jardin sur sortie des bannis. page 101.

II^e Acte.

4^{ème} Tableau (Oratoire de la Marquise)
 Grand jour venant de Cour (par lampes blanches) et projection venant de baie de droite et prenant en scène le fauteuil de Droite.

5^{ème} Tableau (au Palais Soderini)

Grand jour en blanc et jaune un peu partout.
 Jour ensoleillé entre baie et balcon du petit pavillon où Catherine arrose ses fleurs.

6^{ème} Tableau (Chambre de Lorenzo)

Grand jour dehors en blanc et jaune.
 Projection dominant par la fenêtre de lointain jardin sur cheminée et un peu en scène. Réflecteur sur le paysage de Florence que l'on voit au delà de la baie.

III^e Acte7^{ème} Tableau (Place à Florence)

Grand jour en blanc à rampe, portants et herdes, et en jaune. Projections dominant sur la fontaine et devant l'Église.

8^{ème} Tableau

Même éclairage que pour le 4^e Tableau.

9^e Tableau (La galerie)

Grand jour en blanc et en jaune semblant venir de la portion de ciel au dessus du jardinet.

Projections de Cintre Jardin venant prendre le divan en passant à travers la baie balustrade. Herse plus forte au 2^e et 3^e pl.

10^e Tableau (Pont sur l'Arno)

Eclairage lunaire en bleu
Eau de l'Arno transparente - Fenêtres des riverains transparentes, en jaune.

Une projection pour la lune et une petite pour les nuages.

Une boîte avec lampe jaune derrière le réverbère du parapet.

Au cintre Jardin, projection en vert au 1^{er} pl. prenant depuis le parapet jusqu'à la face; elle s'accroît en devenant plus claire à la réplique "Le spectre de ma jeunesse" p. 335.

11^e Tableau (Chambre de Lorenzo)

La chambre n'est éclairée que par la lueur lunaire venant de baie et par celle de la flamme de la cheminée.

Quand Renzo ferme le rideau de la baie (7^e m. p. 348) la chambre semble n'être plus éclairée que par la lueur du flambeau allumé et posé sur table de dr. - Diminuer encore un peu lorsque Scaroncouolo jette une

une pelletée de cendres dans la cheminée. (atténuer également ce feu de cheminée).

Lorsque Renzo ouvre le rideau p.360, monter rampe Cour en Bleu. Une projection en bleu vient alors le frapper au visage. Une autre projection en vert tombe des Cintres Jardin, donnant de biais sur fenêtre. Enfin une autre projection en vert, passant par baie, vient prendre la figure du Duc mort, au pied du lit.

Fin.

Chœurs

1^{er} Tableau : La sœur de Maffia

11^e Tableau

8 soldats
 la femme du M^e de soieries
 un bourgeois
 une bourgeoise
 16 badauds (hommes)
 16 D^e (femmes)

Cortège

4 valets rouges portant des lanternes
 Palla Rucellai et son ami
 Une dame en dentelles
 Son page avec une lanterne
 Un seigneur

(Thomas Strozzi artiste)

une jolie femme
 un page à lanterne

Nicolini avec (Salviati artiste)

un seigneur
 la femme de Salviati

son page (lanterne)
 sa gouvernante
 un seigneur

un page (lanterne)
 une dame
 un seigneur

un seigneur gris
 d:

deux valets gris (porteurs de grosses lanternes
 sur bâtons)

(Corsini - artiste)

amoureux
 amoureuse

la femme de Venturi
 son page (avec lanterne)

(Louise - artiste)

(Salviati - artiste)

une belle dame
 un seigneur

dame
 dame

deux jeunes filles

deux seigneurs

une dame
son page (lanterne)

Entrée du Duc

le marquis Nasi
l'Officier (artiste)
4 pages

le duc (artiste)
Cardinal Valori (artiste)
d^e Cibo (artiste)
Maurizio (artiste)
Gjorno (artiste)

4 massiers.

III^e Tableau

17 bannis

VII^e Tableau

28	hommes du peuple et bourgeois	
26	femmes d ^e d ^e	
	les 8 soldats du I ^{er} Tableau	
10	danses avec gerbes	} se rendant à l'église.
2	fillettes	
2	moines	

114
1^{er} Acte

1^{er} Tableau

La scène représente un coin de Florence boisé. Des cyprès, à travers lesquels une fenêtre éclairée apparaît, en forment le fond.

Au premier plan un découpage d'arbres, au milieu duquel on peut passer par une ouverture qui y est pratiquée.

À gauche, une pierre moussue sur laquelle Lorenzo est assis nonchalamment.

Le Duc fait les cents pas, de biais, entre Renzo et le 2^e plan. Il paraît énervé de l'attente.

Giorno tournant un peu le dos au public regarde de travers la droite (vers la coulisse cour). Il est debout en arrière de Renzo, et au delà du découpage d'arbre. = Le Duc et Renzo sont masqués.

Qu'elle se fasse attendre. (2^e mes. p. 3. partition piano et chant)

Duc qui au lever du rideau était au 2^e plan, se retourne et vient vers Renzo, puis remonte au 2^e plan.

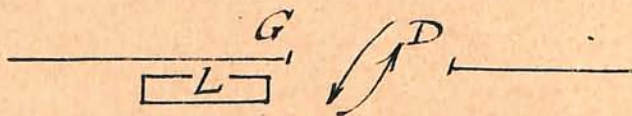

Entrailles du pape (3^e mes. p. 4)

Giorno passe un peu à droite regardant en coulisse cour

Duc descend un peu sur Renzo.



Je réponds de la petite (4^e m. p. 4)

Duc remonte



celà ne trompe pas (2^e mes. p. 5)

Duc redescend plus près de Renzo Giorno
avance de quelques pas de Gauche à Droite en
quettant la droite

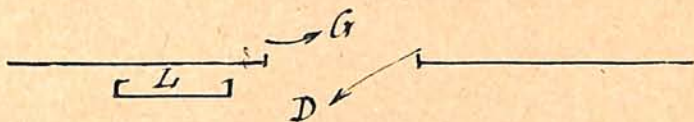

Sacrebleu (1^e mesure. p. 8)

Duc passe un peu à droite



Allons au pavillon (2^e mes. page 8)

Giorno descend un peu sur le Duc

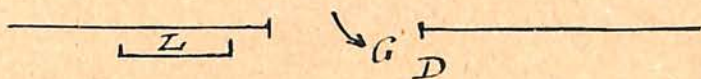

Il a raison (dern. mesure. p. 8)

Une forme blanche (sœur de Maffio) entre
de droite 2^e plan passe de droite à gauche
vivement et sort par issue 2^e pl. G.

Giorno remonte de quelques pas vers
gauche et redescend un peu vers gauche face
en reculant.

Renzo passe vivement à droite en avant du Duc
et se retourne pour regarder la forme blanche qui s'enfuit
à gauche.

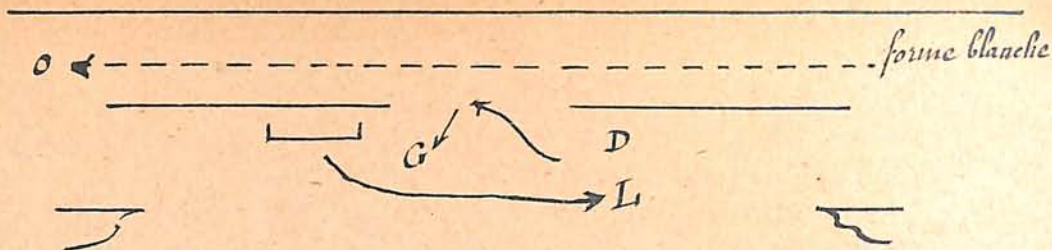

Que Lorenzo (2^e mesure p. 10)

Giorno descend vers droite un peu plus près du Duc en désignant Renzo.

Duc fait signe du bras droit à Renzo, en montrant la gauche.

Renzo passant vivement entre Duc et Giorno de droite à gauche va en arrière du découpage des arbres et sort par issue 2^e pl. Gauche



Qu'avons nous à craindre (6^e m. p. 10)

Giorno remonte un peu à gauche en arrière du découpage d'arbre et de retourne vers la droite barrant ainsi la route après le passage de Renzo



Kolā! arrêtez (dern. mesure p. 10)

Maffio, venant de l'issue 2^e pl. de droite arrive rapidement au centre où Giorno lui barre la route.

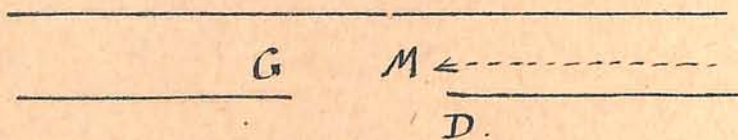

Les amis (2^e mes. page 11)

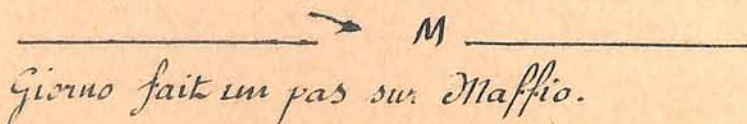

Giorno fait un pas sur Maffio.

Cū est ma sœur (5^e m. page 11)

Maffio recule un peu menacé par Giorno



Défends-toi (9^e mes. page 11)

Maffio tire son épée

12^e mes. page 11

Giorno pousse Maffio à terre de la main droite.

Maffio laisse échapper à terre son épée et tombe allongé, la tête à gauche, appuyé sur son coude droit.

Halte-là! (1^{ère} mesure p. 12)

Giorno pose sa lanterne à terre (tandis que de la main droite il le maintient à terre, ayant le genou droit sur la poitrine de Maffio. Giorno tire sa dague de la main gauche.

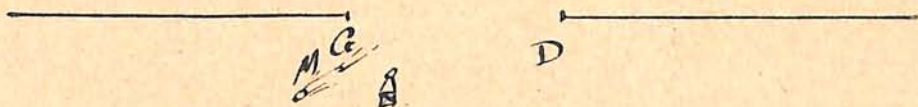

Aux pieds du duc? (avant dernière mesure page 12)

rire goquenaud de Giorno

forêts de bandits (3^e mesure page 13)

Duc avance un peu vers gauche.

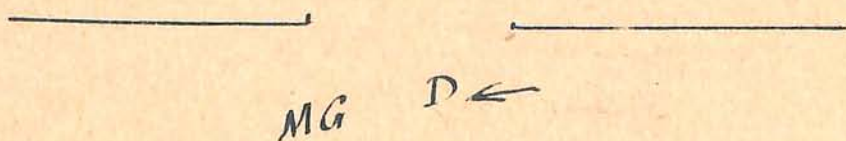

Faut-il frapper, Altesse ? (8^e mesure, page 13)

Giorno met sa dague entre ses dents et soulève sa lanterne qu'il a reprise à terre avec la main gauche. de la main droite il continue à maintenir Maffio à terre

M. G. D

Quelques Ducats (1^{re} mesure page 14)

Duc sort par gauche 2^e pl. en arrière du découpage

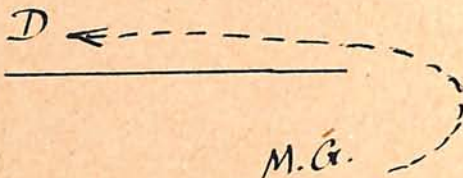

Lui-même (2^e mesure page 14)

Giorno se relève lâche Maffio et remonte de quelques pas et passe en arrière du rideau d'arbres à gauche et se retourne un instant comme pour couvrir la retraite du Duc.

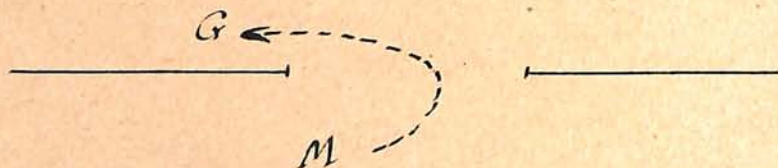

Alexandre! (4^e mesure page 14)

Après avoir repris son épée en main Maffio se lève et se tournant va à reculons à droite en regardant le lointain gauche.

Giorno sort par gauche 2^e plan.



19
2^e. Tableau

Le bal chez Nasi

La scène représente au fond un escalier conduisant au palais Nasi dont on aperçoit en arrière les fenêtres illuminées.

De chaque côté de l'escalier une terrasse d'ornement surplombe celui-ci et se trouve au même niveau que le palier reliant l'entrée du palais au haut de l'escalier.

Côté Jardin, à la face, deux boutiques: la première, celle de l'orfèvre est percée d'une baie à travers laquelle on aperçoit à l'intérieur un étalage de vases précieux; plus au lointain une porte y donne accès. La deuxième boutique est celle du Marchand de soieries, une simple porte à volet y donne accès.

Côté Cour: des arbres, dont un planté plus vers milieu de la scène.

Au fond, en contre bas de la terrasse de droite un banc en pierre.

Acte! père Mendella (10^e mesure page 20)

L'Orfèvre et le Marchand de soieries ouvrent leurs boutiques pour entrer en scène et se mettent à replier complètement les volets de leur devanture.

La femme du Marchand de soieries vient à la suite de son mari et se mêle à leur entretien.

4 femmes du peuple ou bourgeoises et 2 hommes sont au pied des marches de l'escalier, cherchent à voir, et écoutent la musique de bal venant du palais.

8 gardes sont debout ou assis sur les marches, gardant l'accès du palais.

un homme et une femme venant de C se mêlent aux badauds.

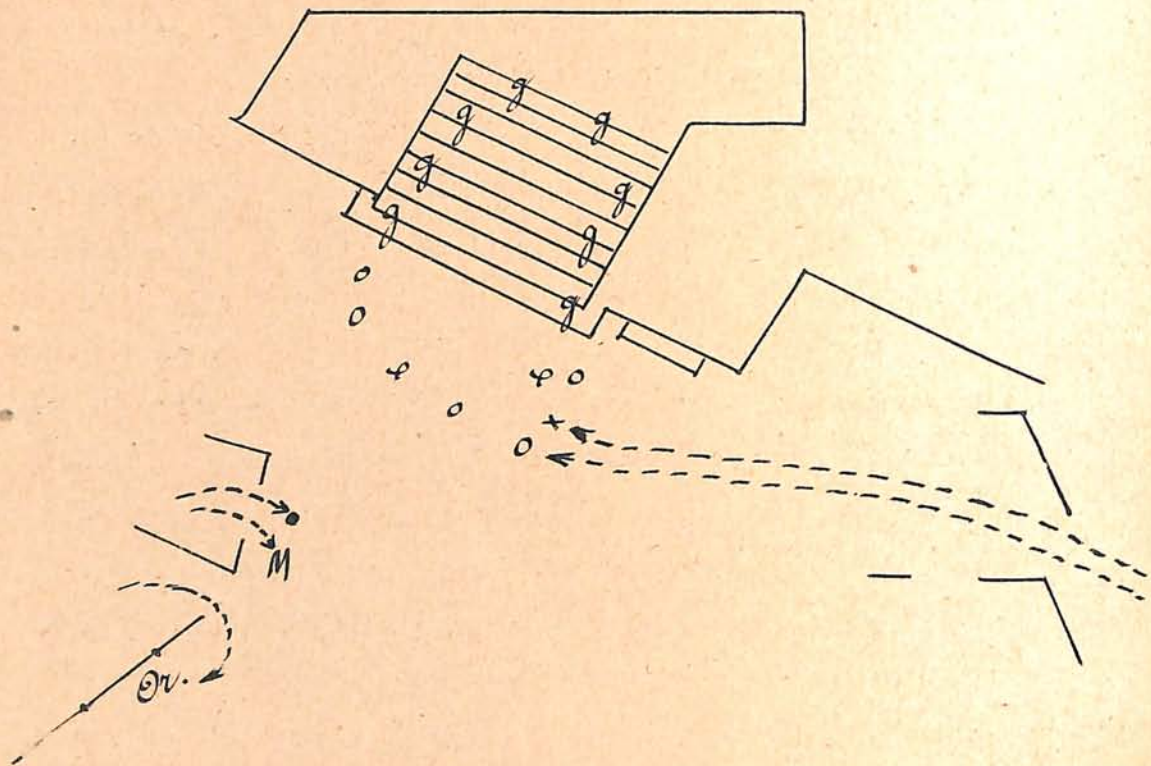

Quelle nuit (11^e mesure page 20)

Venant de l'issue B, un homme et une femme viennent voir avec les badauds.

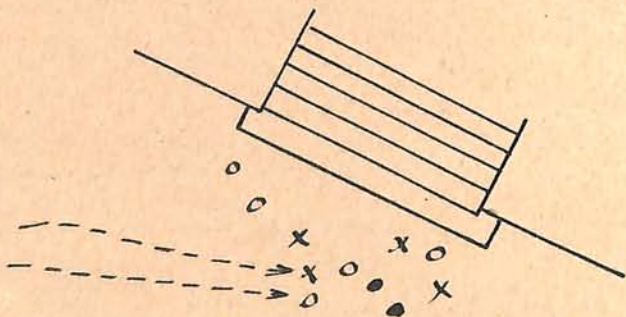

Ma femme non plus (1^{ère} mesure page 21)

Orfèvre remonte un peu auprès de la femme du Marchand dont il lui prend le

le menton
 au homme et
 une femme viennent
 en D

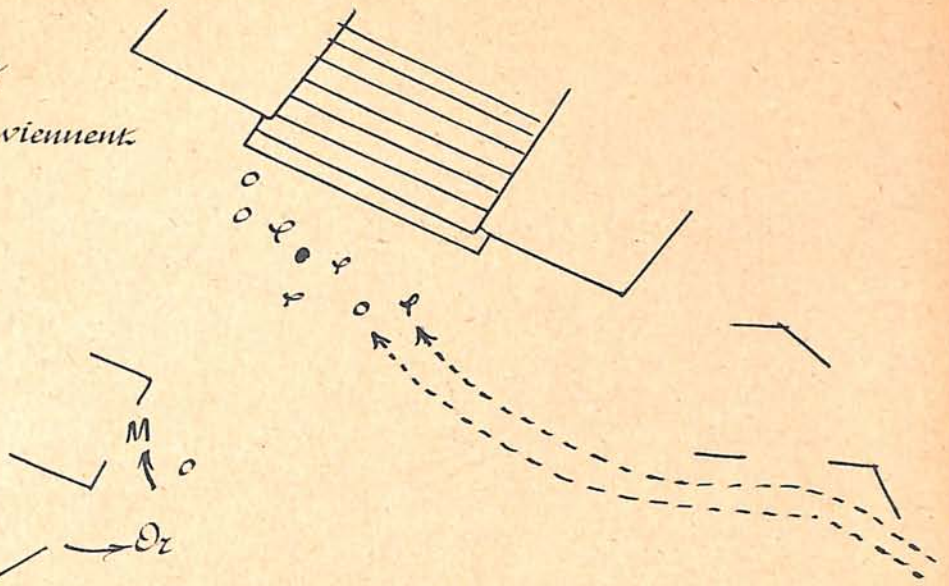

Me font plaisir (6^e mesure page 21)

Le Marchand revient se rapprocher de
 l'Orfèvre

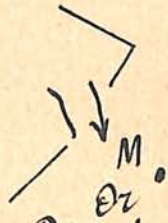

étouffes du bon Dieu! (2^e mesure page 22)

Deux femmes viennent en D, deux femmes qui
 étaient au bas des marches courent au devant
 d'elles et remontent avec elles parmi les badauds.

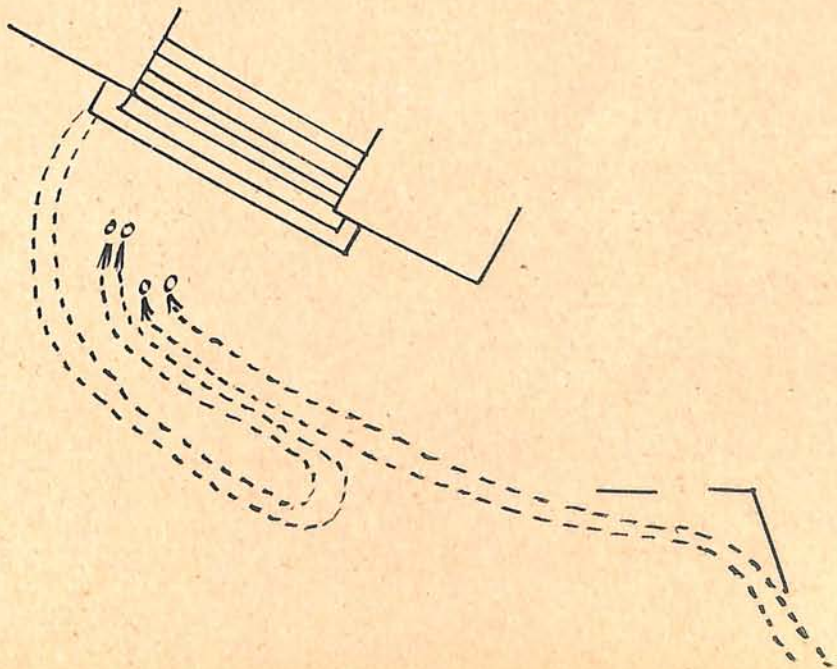

Ils sont nés pour cela (8^e mesure page 22)

L'Orfèvre se détourne un instant

Marchand de soieries lui fait signe de se taire, sa femme remonte se mêler à la foule
Venant de H, un homme et une femme vont se mêler aux badauds

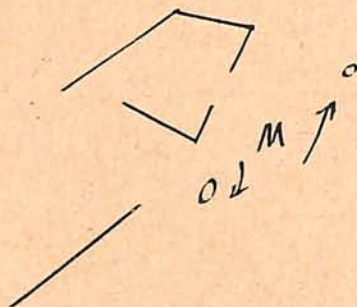

Une moitié de Médici (5^e mesure page 23)

Le Marchand se retourne craignant qu'on ne les entende,

venant de D, deux hommes vont se mêler aux badauds

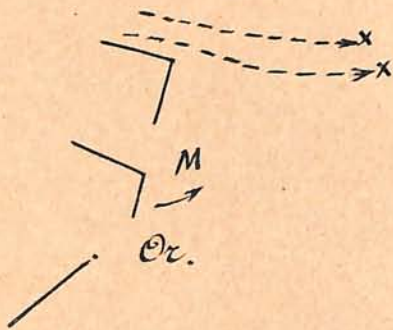

Casse nos vitres (2^e mesure page 24)

Le Marchand pusillanime, se retourne un instant vers le fond

Comme vous y allez (6^e mesure page 24)

Venant de D, un homme et une femme vont se mêler aux badauds.

et un homme vient de H.

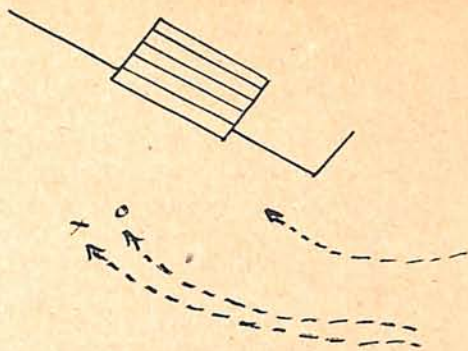

8^e mesure page 24

Arrivent de l'issue B, le 1^{er} écolier que dépasse le 2^e écolier fuyant à la face gauche - le 1^{er} écolier revient sur le 2^e écolier pour l'entraîner

M^d et l'Orfèvre entrent un peu dans la boutique

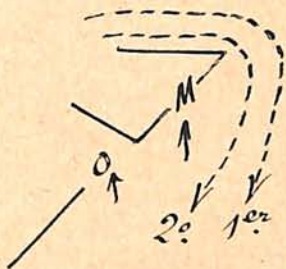

Viens, dernière mesure page 25.

Les deux écoliers passant par la face vont en courant à la terrasse de droite et montent sur le banc, cherchant à voir par dessus les balustres.

Les 8 soldats se lèvent et se rangent en empêchant la foule de monter sur les marches.

Un bourgeois et une bourgeoise venant de D viennent au milieu de la foule.

Marchand de soieries et l'Orfèvre se mêlent à la foule.

La femme du M^d de soieries vient de sa boutique avec un tabouret sur lequel elle monte pour mieux voir au fond.

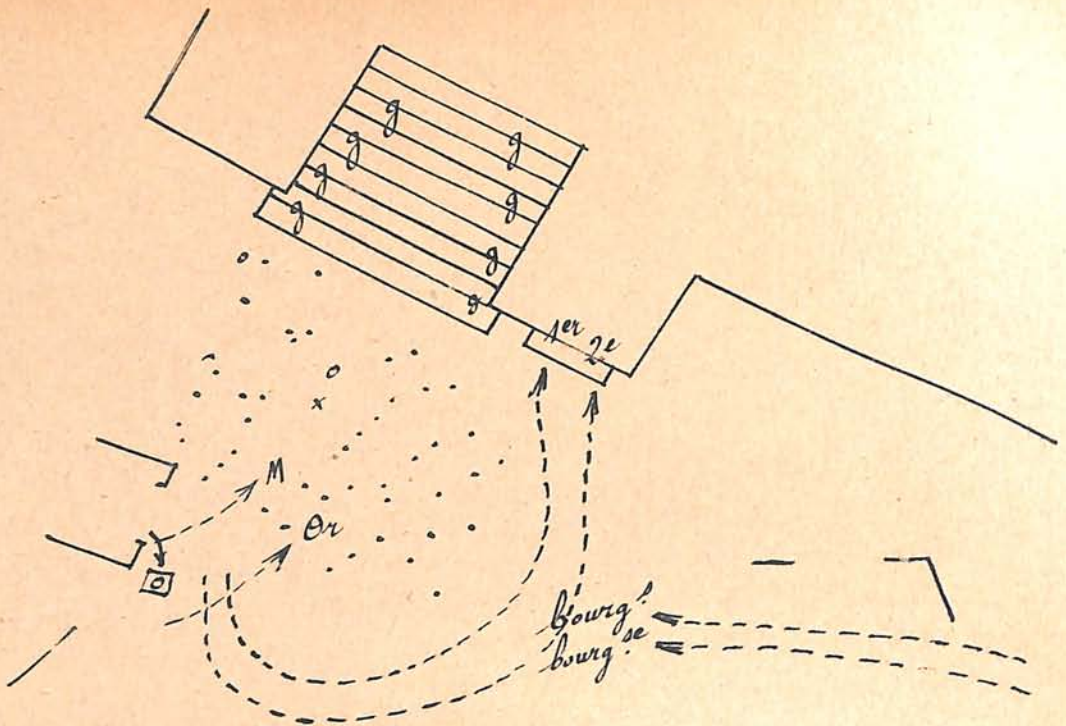

Comme tout est illuminé (8^e mesure page 26)

venant de D, un homme et deux femmes vont avec les badauds.
 Les 8 soldats descendent et repoussent la foule à gauche
 jusque contre la boutique du M^r de Soieries, et à droit^e jus-
 que contre l'arbre.

4 valets rouges portant des lanternes (au bout de bât 15)
 viennent de A et se rangent sur les marches à la place qu'oc-
 cupaient les soldats. Palla et son ami viennent de A et sortent
 en D.

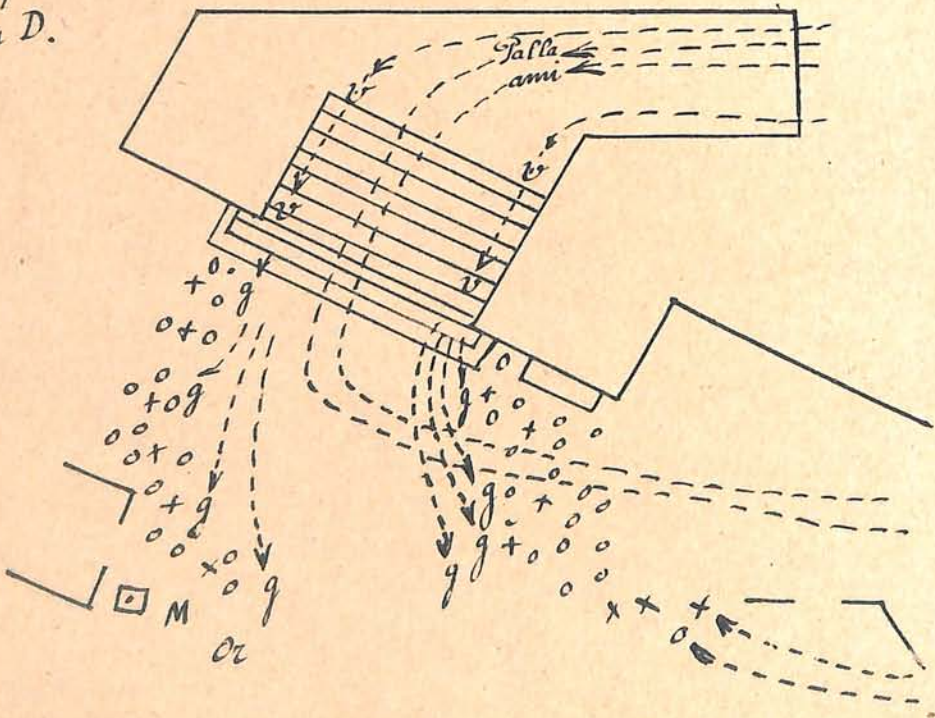

Plus vite (2^e mesure page 28)

Précédés d'un page portant une lanterne, une dame en dentelles et un seigneur viennent de A et sortent en B.

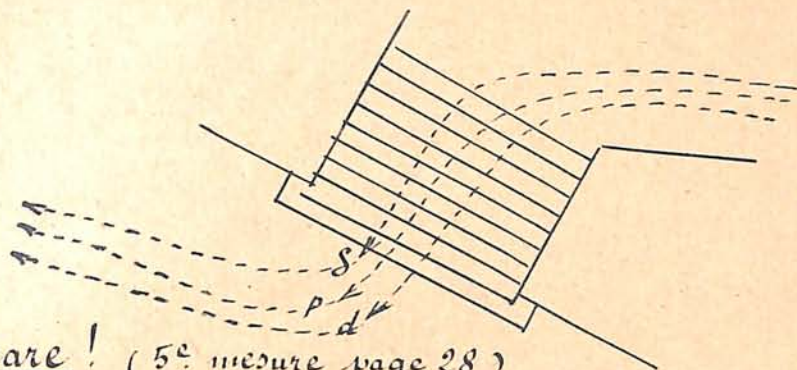

Canaille, gare! (5^e mesure page 28)

Poussé par le garde qui est le plus à la face, l'Orfèvre invective celui-ci retenu par le Marchand de soieries qui le tire par le bras et le pousse ensuite dans la boutique de face, tandis que lui-même sort avec sa femme par sa propre boutique.

Les 2 gardes de face se rapprochent un peu l'un de l'autre et font dos au public



Silence! (2^e mesure, page 29)

Venant de A, Thomas Strozzi descend les marches et passant par la face sort en D.

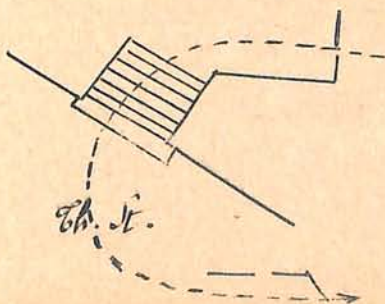

est Palla Rucellai (1^{re} mesure, page 30)

Venant de A, une jolie femme et son page (avec lanterne) descendent les marches et sortent en B.

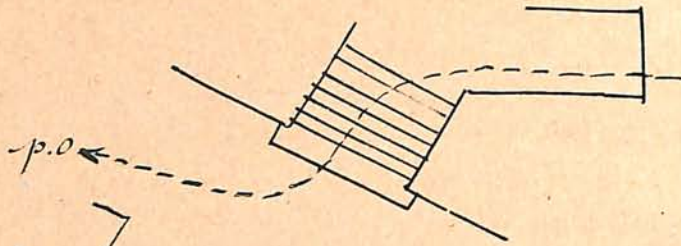

Thomas Strozzi (1^{re} mesure page 31)

Venant de A, Salviati et Nicolini descendent les marches et viennent un peu à la face. Venant de A, un seigneur, la femme de Salviati, son page tenant une lanterne ainsi que la traîne de la robe, un autre seigneur et la gouvernante vont au bas des marches à G., les deux seigneurs causent avec la femme de Salviati.

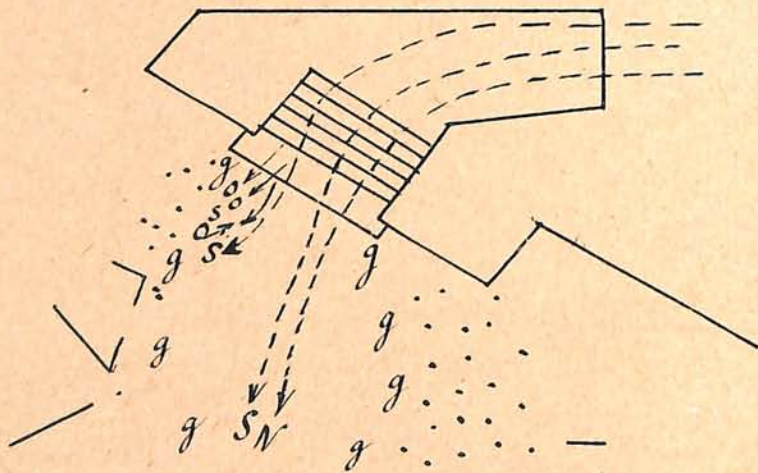

Débarrasser de ma femme (5^e mesure, page 33)

Salviati quittant son ami (le seigneur Nicolini) remonte auprès de sa femme, lui cause un instant - prend congé d'elle - La femme sort suivie de son page et de sa gouvernante.

Nicolini remonte un peu à Droite vers bas des marches.

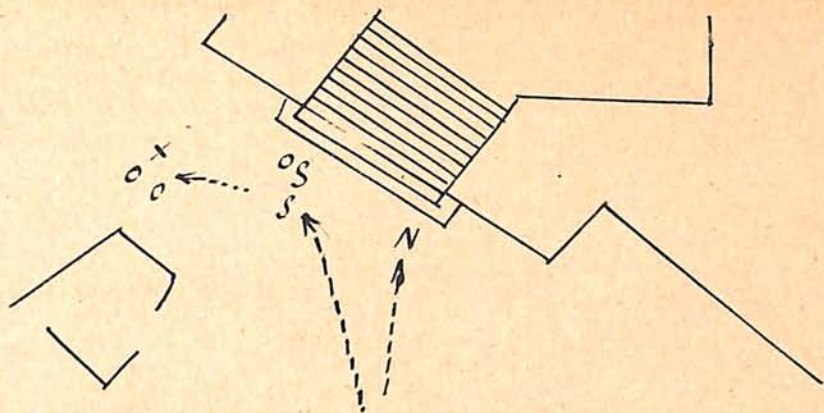

En es gris (1^{re} mesure page 34)

Les deux seigneurs qui causaient avec la femme de Salviati remontent avec ce dernier quelques marches et s'arrêtent à le voir aller en zigzag. un page, avec lanterne, une dame et un seigneur, venant de A, sortent en D.

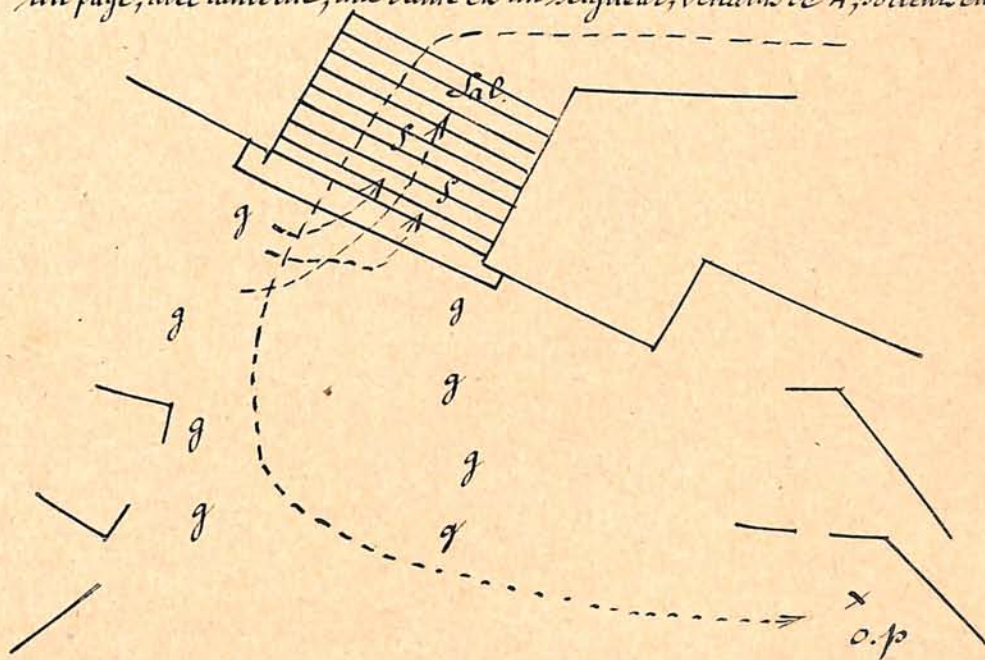

En vas de travers (4^e mesure page 34)

Venant de A, deux seigneurs "gris", sortent en B.

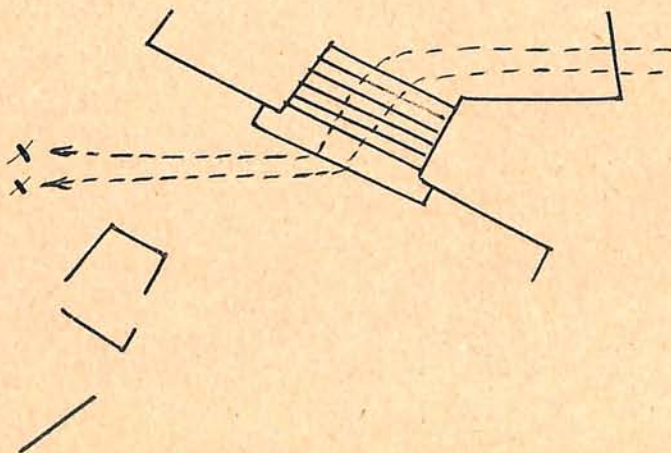

Dernière mesure page 34

Salviati se range un peu pour laisser passer le Provéditeur. Il semble guetter de loin dans le palais.

Précédé de deux porteurs de lanternes montés sur baton, Corsini, venant de A, commence à descendre les marches. Il s'y arrête un instant pour causer aux seigneurs qui sont montés au devant de lui.

Les deux porteurs de lanternes se sont arrêtés en bas et à droite des marches guettant leur maître. - Salviati rentre au palais.

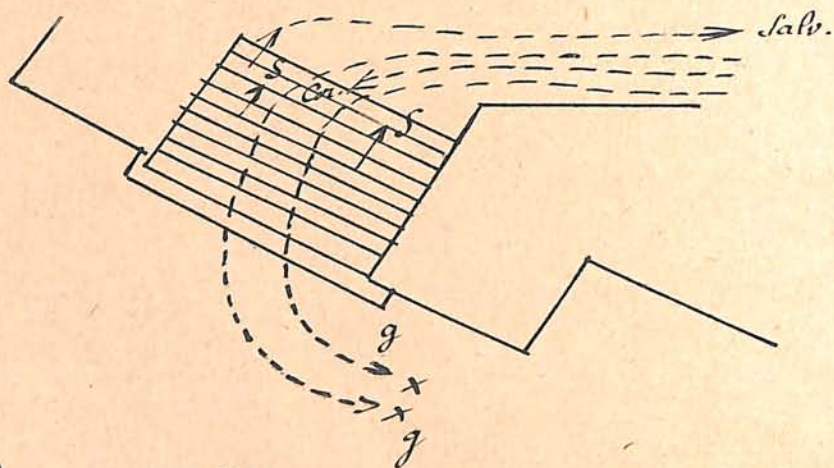

J'en ai plein les yeux (1^{ère} mesure, page 35)

Venant de A, un amoureux et une amoureuse sortent en B

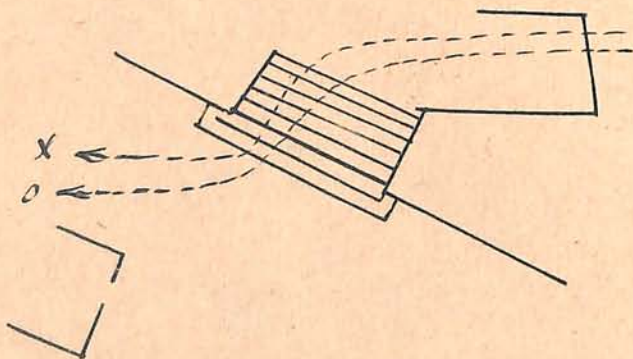

2^e mesure page 36.

Corsini fait (à vide) le geste de recul comme s'il venait de voir tomber une bouteille à ses pieds.

Regardez (2^e mesure page 37)

La femme de Venturi, son page avec une lanterne viennent de A et sortent en C.

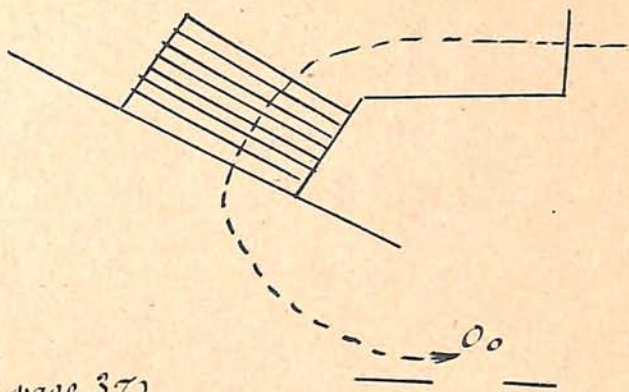

Lorenzaccio (4^e mesure page 37)

Venant de A, Louise Strozzi descend un peu les marches poursuivie par Salviati qui cherche constamment à l'arrêter

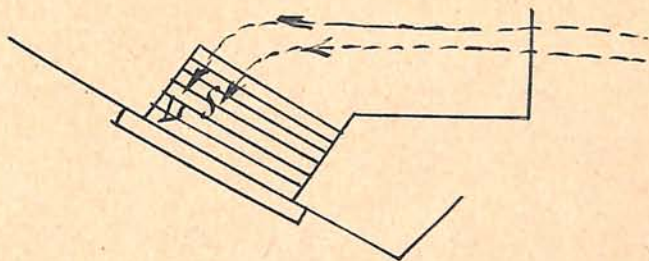

Trois fois dans sa vie (3^e mesure page 38)

Corsini sort en C, à travers la foule précédé des deux porteurs de lanternes

Salviati vient devant Louise Strozzi.

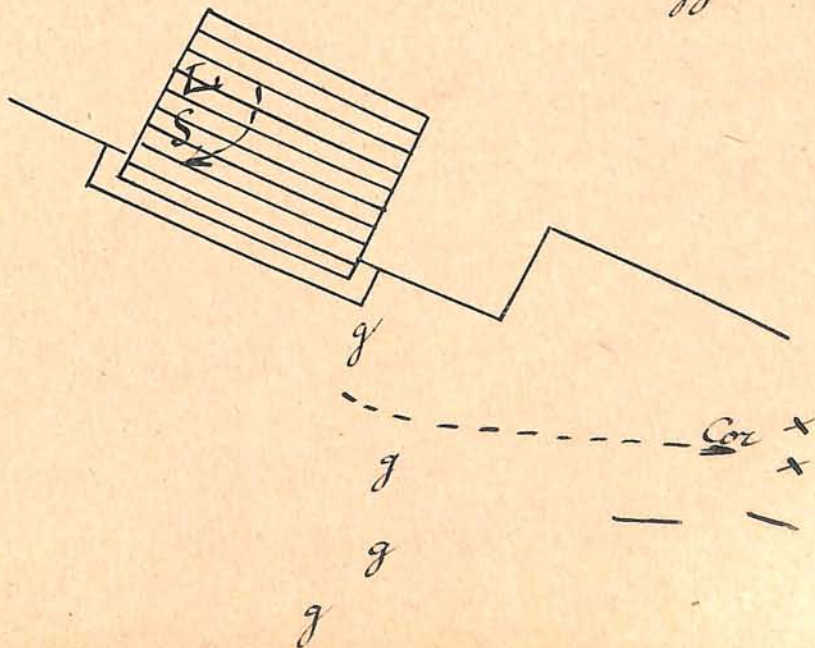

Comme elle est belle (1^{ère} mesure page 39)

Louise Strozzi s'échappant descend à la face
et passe à gauche.

Salviati courant dans le sillage de Louise
la rattrape.

Nicolini l'a suivi un peu.

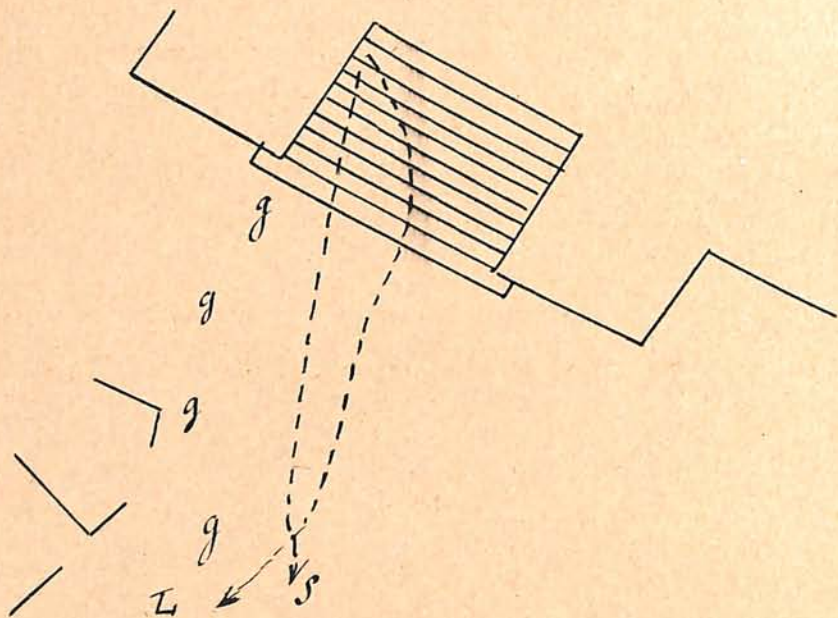

La moëlle de mes os (1^{ère} mesure page 40)

Louise Strozzi passe devant Salviati (de la
gauche à droite) et se retourne vers lui

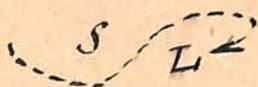

Quels yeux tu as (3^e mesure page 40)

Une belle dame et un seigneur, venant
de A sortent en B

Les deux seigneurs qui sont en bas des
marches les saluent au passage.

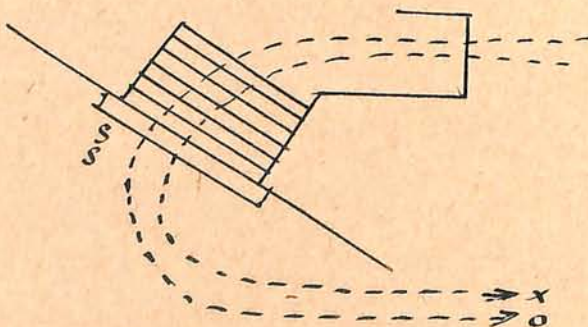

Le joli pied (dernière mesure page 40)
 Salviati, passe derrière Louise qui voulait
 sortir, et vient à droite.

L S

Laisse-moi passer, (première mesure, page 41)
 Venant de A, deux dames sortent en D
 Salviati cherche à étreindre Louise qui se
 défend,
 deux jeunes filles, venant de A, s'arrêtent
 à causer au bas des marches avec les seigneurs

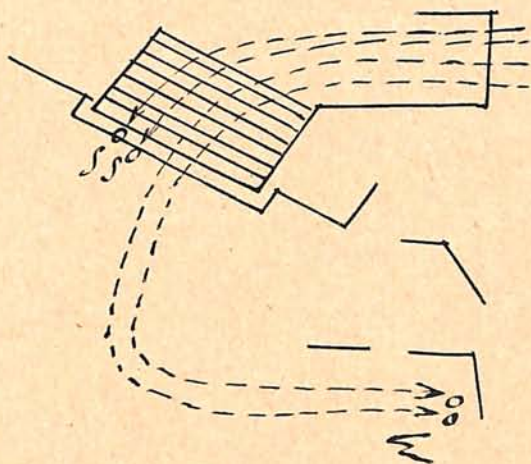

Prends garde (6^e mesure page 41)

Deux seigneurs venant de A s'arrê-
 tent un instant à causer avec les
 jeunes filles et les deux autres seigneurs
 précédents.

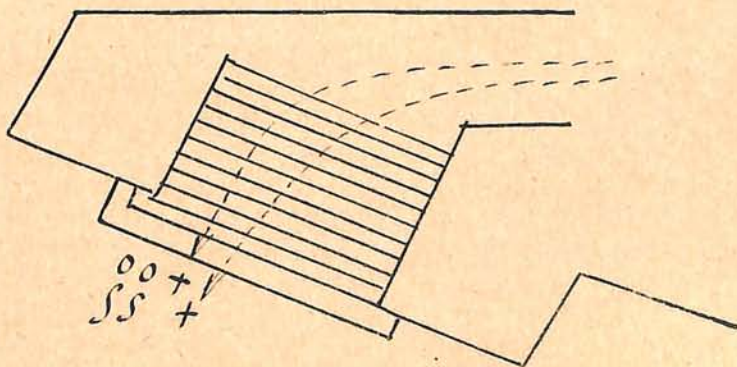

vengeront cette injure (1^{re} mesure, page 42)

Une dame, son page avec l'anterne venant de A, sortent en B.

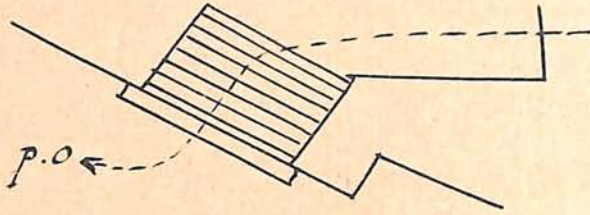

Prends garde à toi (5^e mesure page 42)

Louise Strozzi passe à droite, devant Salviati, se retourne un instant vers lui, puis sort en D.

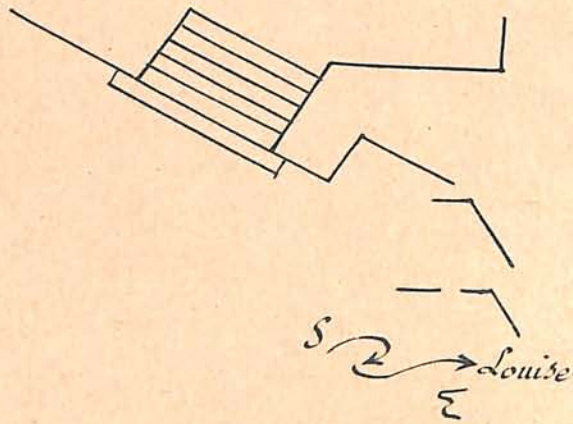

Comme la braise (première mesure page 43)

Le seigneur Micolini se rapproche de Salviati de gauche à droite le long du 1^{er} plan.

4 pages (venant de A) descendent les marches et se rangent deux de chaque côté,

l'Officier (venant de A) se range en haut des marches, à gauche, l'épée au poing.

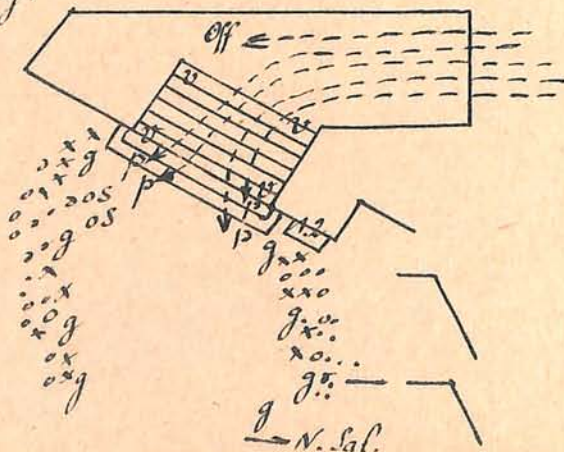

pluie du matin (1^{re} mesure page 43)

Salviati sort en D, son ami remonte près du bas des marches à droite.

Les 2 jeunes filles qui causaient avec les deux seigneurs à gauche du bas des marches, prennent congé d'eux et sortent en B.

Les 8 gardes font remonter un peu la foule à droite et à gauche.

Le seigneur Nicolini remonte un peu au devant du Duc.

Le marquis Nasi et le Duc (venant de A) viennent jusqu'au bord de la première marche supérieure. Le marquis à gauche du Duc, salue ce dernier et lui présente ses remerciements de l'avoir honoré de sa présence. Le Duc prend congé de Nasi et commence à descendre les marches rattrapé par le Cardinal Valori qui descend à la droite du Duc.

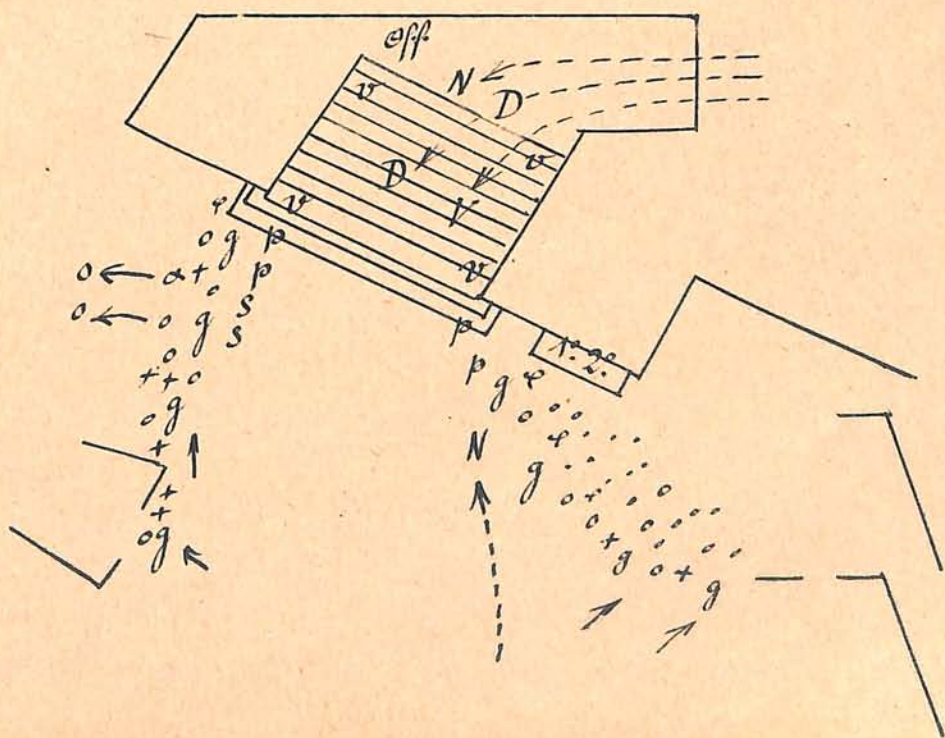

arrivent ensuite de A, le cardinal Cibo à gauche
et à côté de lui, à droite messer Maurizio, -
puis Giorno - puis 4 massiers

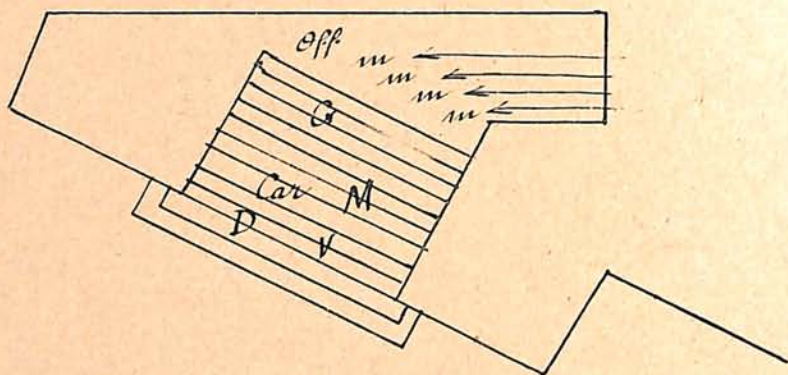

Notre Eminence (9^e mesure page 46)

Le Duc descend les dernières marches en se
tournant vers Valori, et vient avec lui à
la face milieu, - Cardinal Cibo s'arrête
au centre, - Maurizio s'arrête à droite. -
le seigneur Dicolini est venu plus à la
face Cour - les deux seigneurs qui étaient
à gauche, en bas des marches, viennent entre
la boutique de l'Orfèvre - Giorno est
descendu un peu derrière les seigneurs -
les 4 massiers sont venus se placer devant
la foule à un pas des marches, deux à Gau-
che, deux à droite. - devant ceux de droite,
l'Officier est venu se ranger, après avoir
rengainé son épée avant de descendre les
marches, - les 4 pages se mettent en
ligne sur la marche inférieure - le
Marquis Nasi rentre chez lui (en A) suivi
de 4 valets porteurs de lanternes.

Schéma.

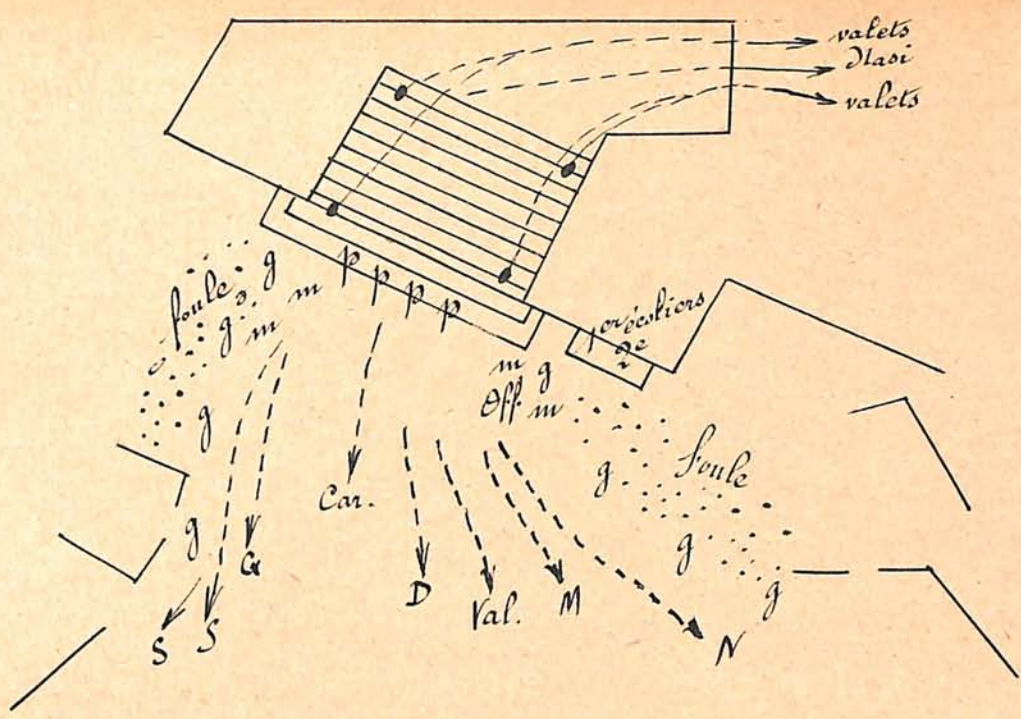

Trop d'indulgence (7^e mesure page 47)
 Valori salue le Duc

Je suis prêtre (1^e mesure page 49)
 Valori se rapproche du Duc

DV ←

Point d'explication (4^e mesure page 50)
 Valori se recule à droite avec un profond salut - Maurizio passe à droite du Duc.

Car.

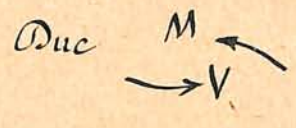

Le pape? (dernière mesure page 50)
 Le Cardinal Cibo descend auprès du Duc avec un geste de stupéfaction

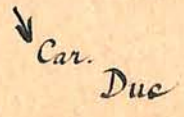

Si je craignais (dernière mesure page 52)

Le Cardinal Cibo vient dans le dos du Duc
lui parler

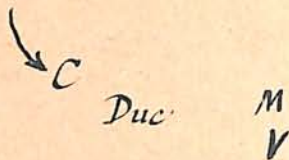

pour moi a. (1^{re} mesure page 53)

Duc passe à gauche devant le Cardinal Cibo
qui se porte un peu à Droite.

Le Duc rit - tous rient avec lui

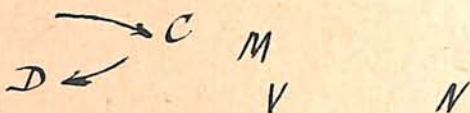

le plus fieffé poltron (3^e mesure page 54)

Duc remonte prendre à témoin toute sa
suite.

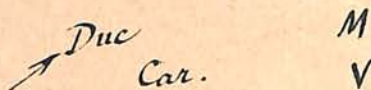

J'aime Lorenzo, (1^{re} mesure page 56)

Duc vient énergiquement sur Cardinal.

il restera ici (3^e mesure page 57)

Stupéfaction générale, Maurizio fait un
geste de rage

Cardinal Cibo s'incline lentement.

Venez (5^e mesure, page 57)

Duc fait signe à Cardinal Cibo et
l'entraîne un peu à la face en confidence.

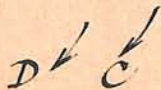

et me dit tout (6^e mesure page 58)

Lorenzo paraît du fond, - s'avance
lentement, un éventail à la main.

Duc se tourne vers le fond.

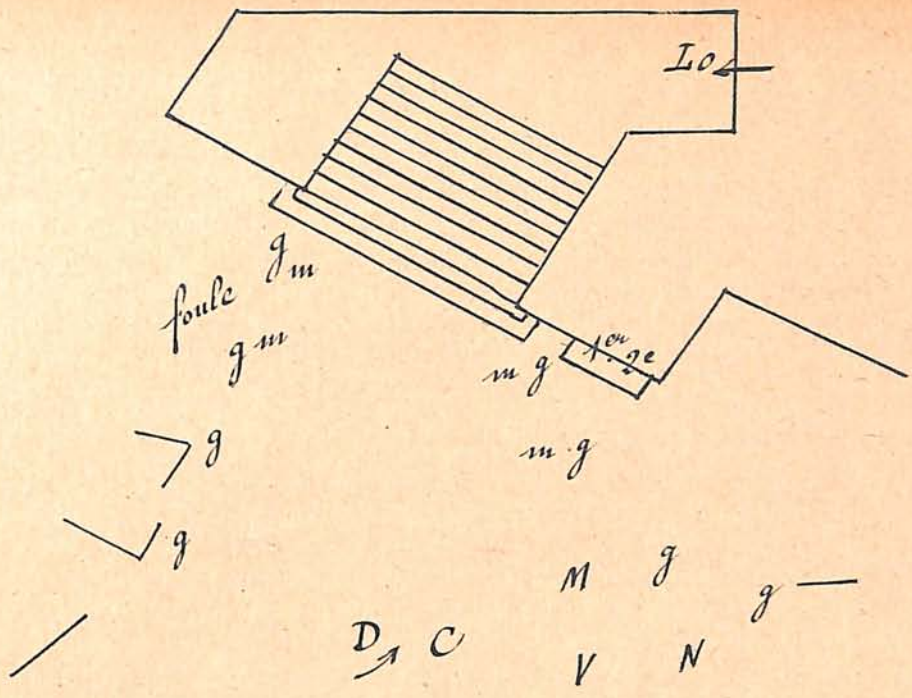

Regardez moi ce corps (10^e mesure page 58)

Tous se tournent vers le fond.

à peine assez fermes (3^e mesure page 59)

Renzo qui s'avanceit lentement, s'arrête un peu en haut des marches, le regard dans la vague, sa main agitant mollement un éventail.

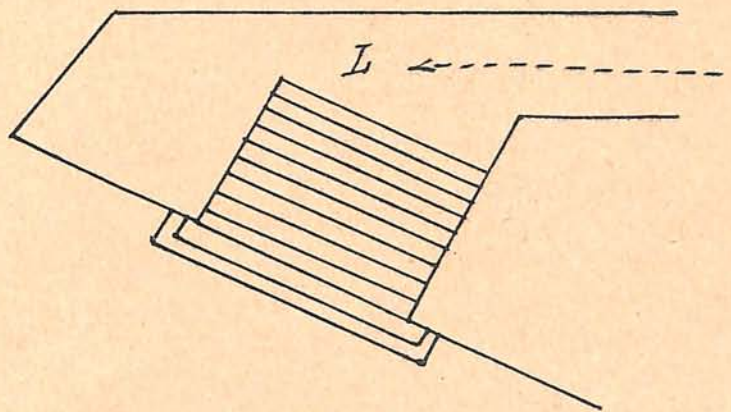

Cé ! Renzo (3^e mesure, page 60)

Duc monte auprès et à gauche des marches

Cardinal y monte à droite

Renzo se retourne et descend lentement les marches.

Les pages se rangent un instant, 2 de
chaque côté des marches.

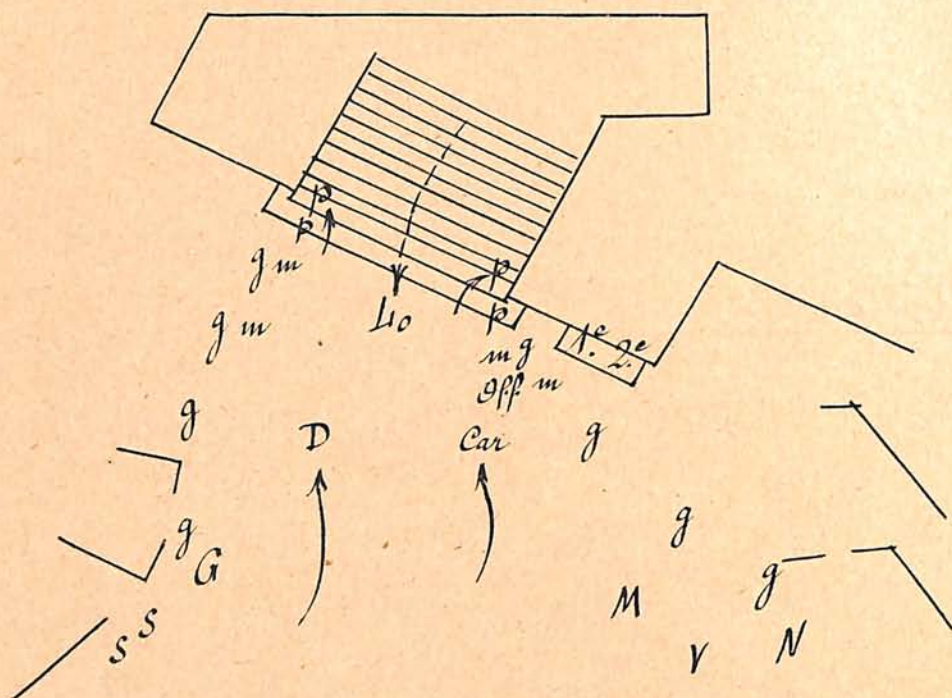

Tour qui dangereuse (3^e mesure page 61)

Renzo se rapproche du Cardinal
plonge un genou en terre, baise son
anneau épiscopal - puis avance d'un pas
et lui tourne le dos, en s'éventant,
mollement,

les 4 pages reviennent sur la
marche inférieure.

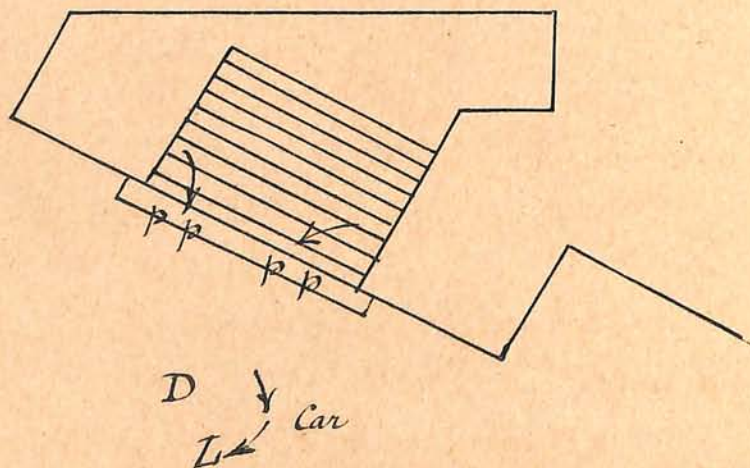

Une insulte de prêtre (1^{re} mesure page 62)

Renzo avance encore d'un pas, tournant
le dos davantage au cardinal Cibo.

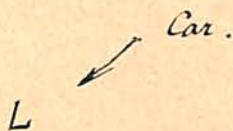
Il s'en fait en toscan (2^e mesure page 62)

Maurizio avance de deux pas dans la
direction de Renzo, la main sur la poi-
guée de son épée.

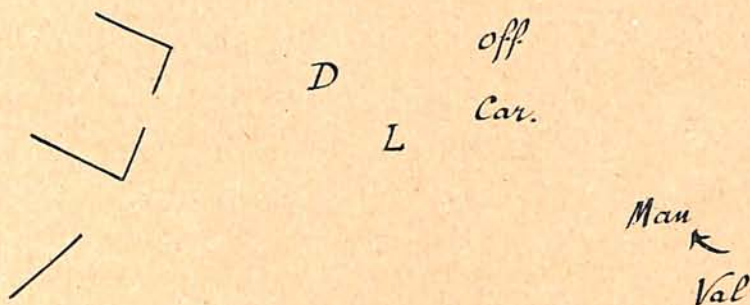
Ah! je ne vous voyais pas (4^e mesure page 62)

Renzo avance un peu sur Maurizio
Duc descend un peu vers la face

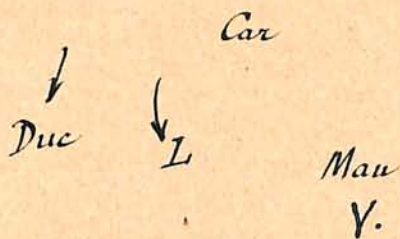
Cousin, (6^e mesure page 63)

Renzo se tourne et monte auprès
du Duc,

la foule déborde un peu en avant de
l'arbre de droite.

le garde de l'extrême droite vient devant

la foule

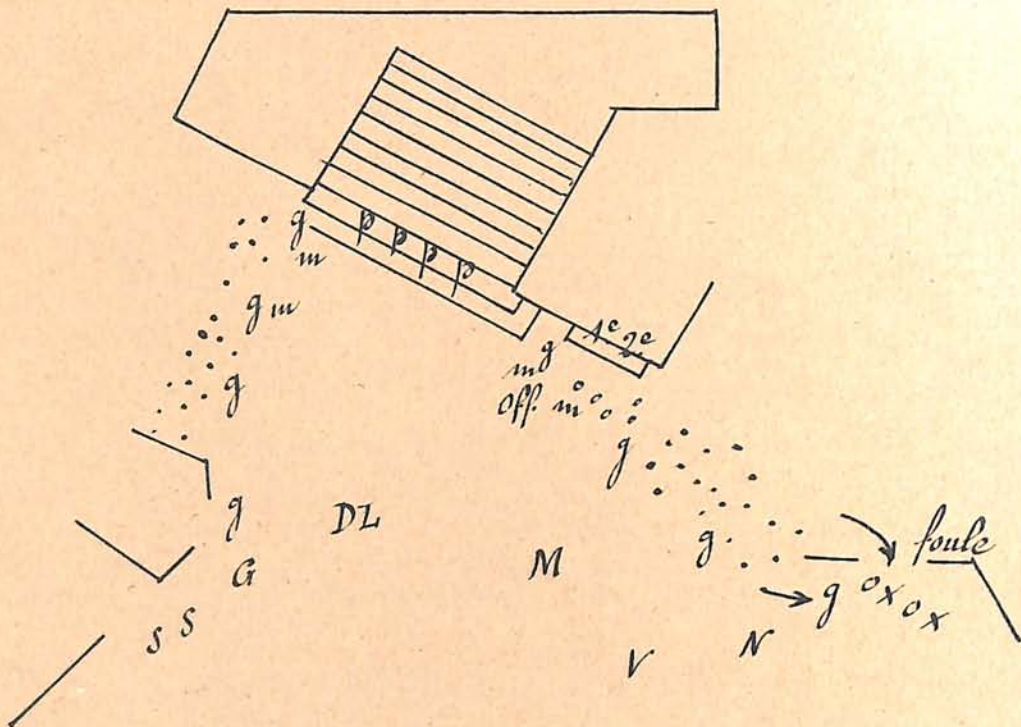

Messer Maurizio (dernière mesure page 63)

Geste de dépôt de Maurizio

Il est malsain (première mesure page 64)

Renzo revient vers Maurizio de deux pas.

Que va taper sur l'épaule de Giorgio en riant.

Mouvement de colère de Maurizio



au lieu de plaisanter (6^e mesure page 64)

Maurizio monte auprès de Renzo en remettant encore la main sur la poignée de son épée

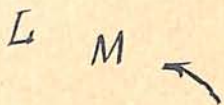

Si on vous a dit (1^{ère} mesure page 65)

Renzo passant devant le Duc descend à sa gauche à reculons, en laissant tomber à terre son éventail

Le Duc passe un peu à droite

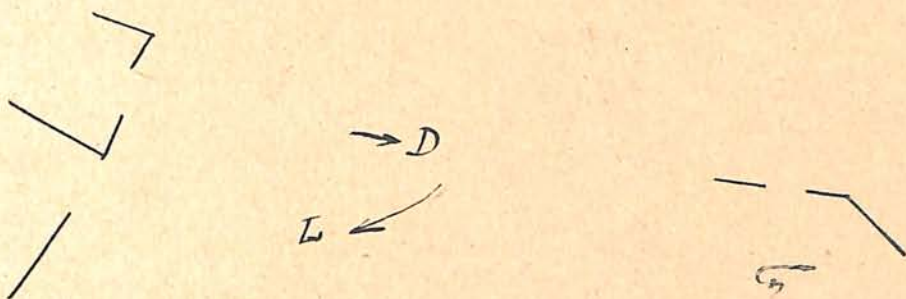

usage des siennes (dernière mesure page 65)

Maurizio descend dans la direction de Renzo en tirant l'épée.

Les 2 seigneurs de gauche, intéressés, avancent d'un pas, vers droite.

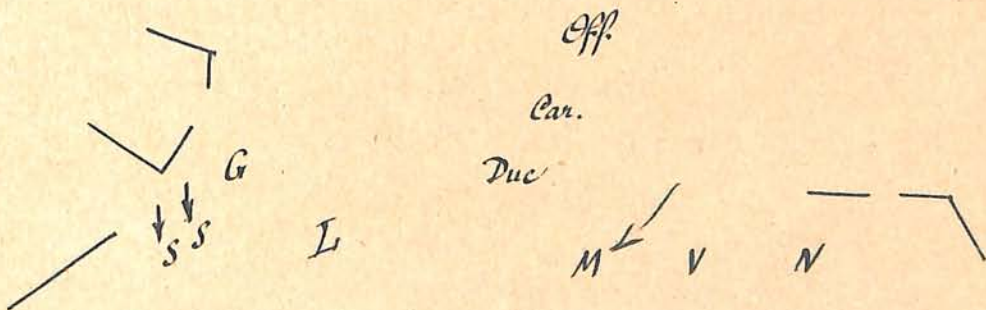

2^{ème} mesure page 66

Renzo descend encore un peu à la face, Valori vient vivement derrière Maurizio

qu'il dépasse un peu comme pour le
retenir

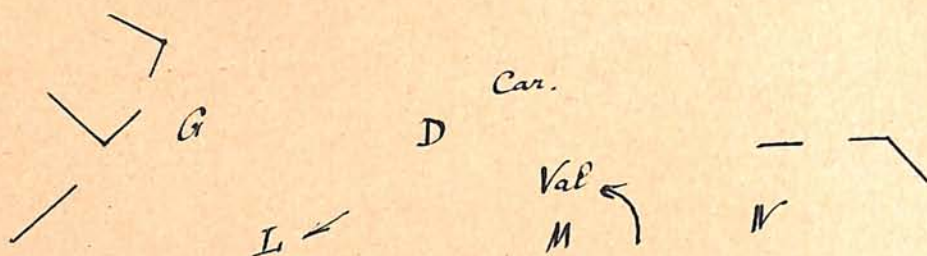

laissez faire (4^{me} mesure page 66)
Duc se tourne à droite et à gauche
vers tous

Monsieur (1^{ère} mesure page 67)
Renzo se tourne avec effroi vers le
Duc

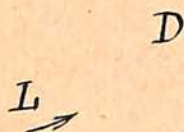

si vite! (5^e mesure page 67)
Renzo se détourne vers la face



Ti donc! (7^e mesure page 67)

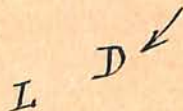

Je ne suis qu'un bâtard (3^e mesure page 68)
Renzo descend un peu à la face hon-
teusement suivi, de loin, du Duc qui vient
dans son dos.

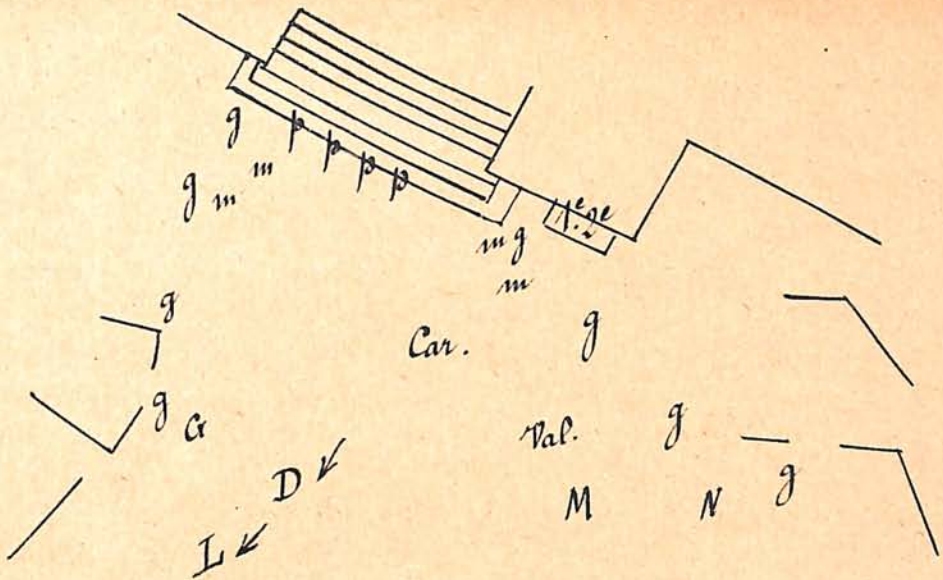

Qu'on lui donne une épée (2^e mesure page 70)

Duc remonte en allant de l'un à l'autre

Le Seigneur qui est à Gauche de Gjorno tire son épée, la passe à Gjorno qui la remet au Duc

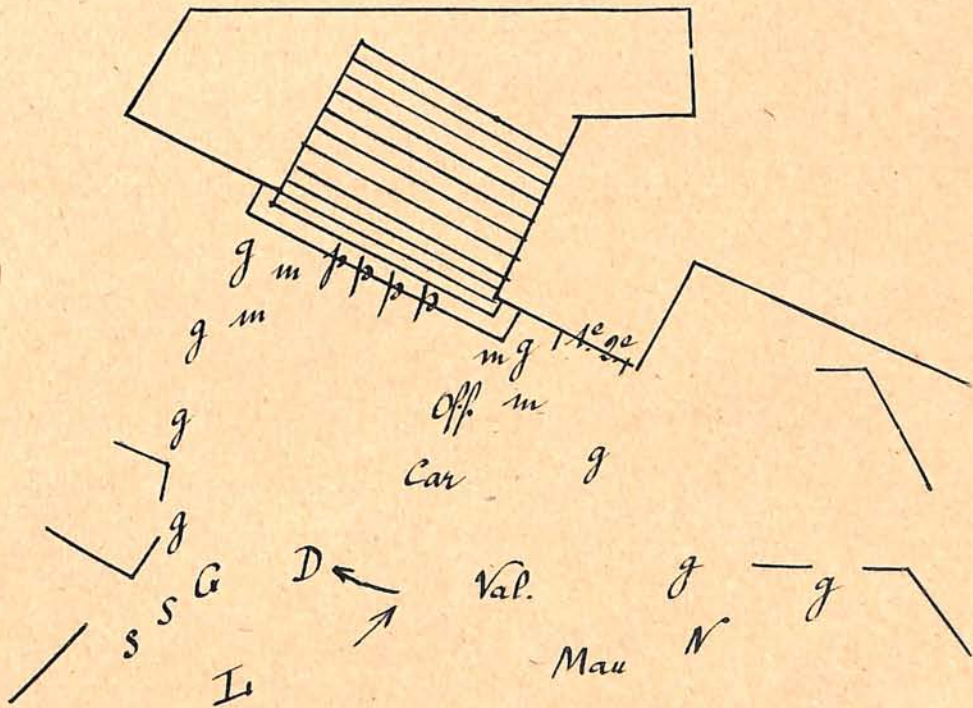

Pages, venez ici, (7^e mesure, page 70)

les écoliers, pages, se rapprochent et viennent au milieu.

débordants un peu les gardes, du côté
 Jardin, la foule s'avance un peu
 Le Cardinal Cibo descend un peu vers
 la face.

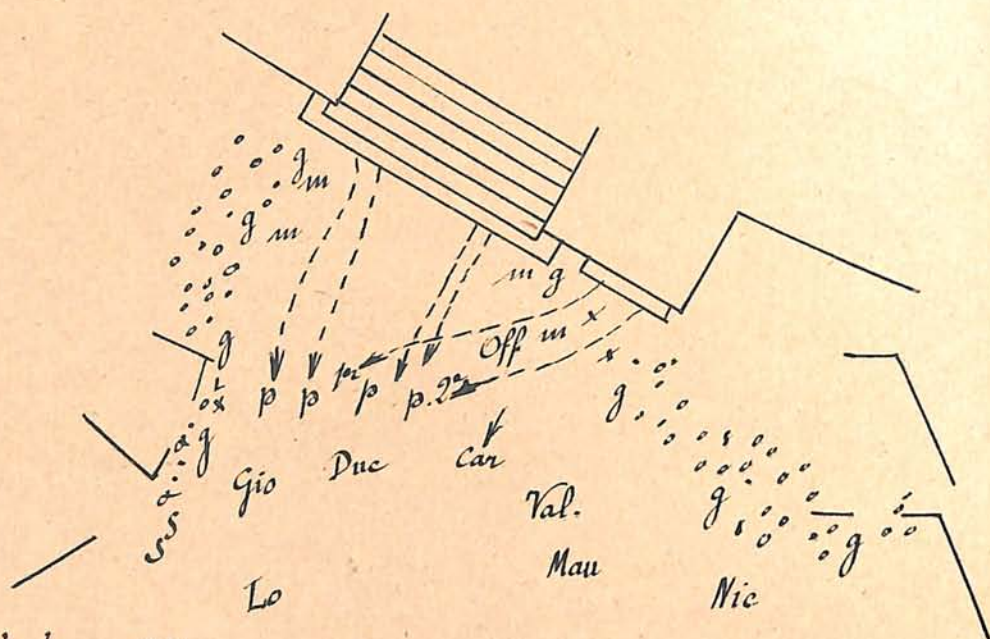

Une épée (5^e mesure page 72)

Duc remonte un peu puis revient sur
 Renzo en lui tendant l'épée la garde
 en avant



Monseigneur (6^e mesure page 72)

Valori vient auprès du Duc



qui parle ainsi (1^{ère} mesure page 73) M

Duc se retourne et avance un peu sur
 Valori

Valori recule vers droite

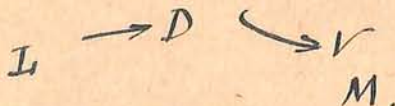

7^e mesure, page 73.

Renzo commence à chanceler
qu'il va tomber (dernière mesure page 73)

Renzo chancelle et tombe à terre, la tête à la face Jardin - les pages et écoliers s'approchent pour mieux voir - la foule manifeste doucement son étonnement (le corps tendu vers Renzo) - Maurizio rengaine son épée.

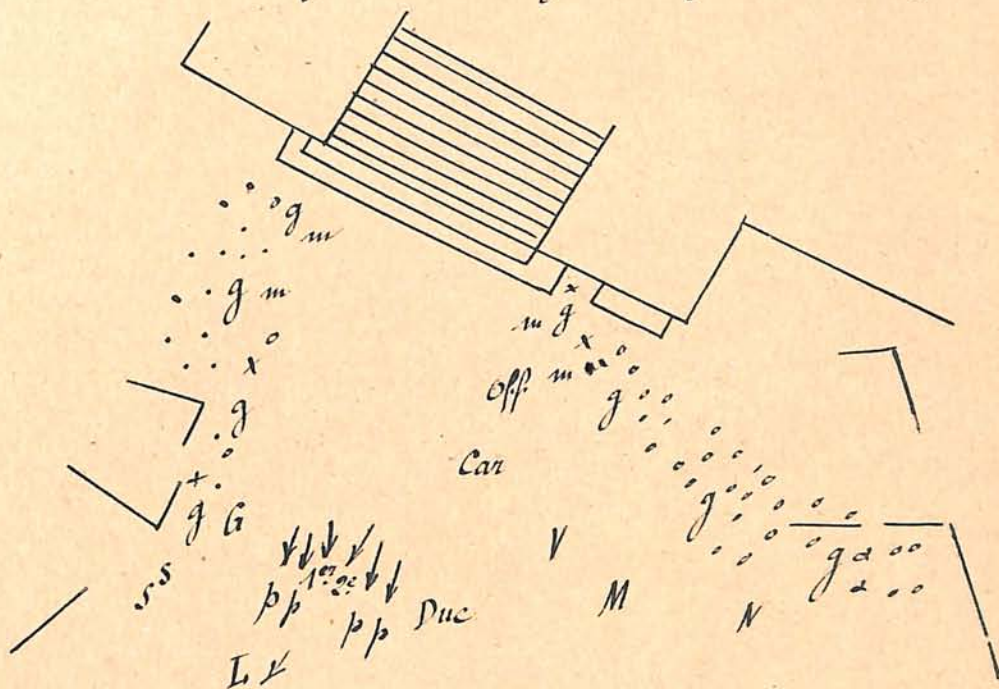

... le fait trouver mal ! (4^e mesure page 74)

Duc va à Giorno lui rendre l'épée
Giorno a fait un pas pour s'avancer
auprès du Duc et revient rendre l'épée
au seigneur.

Quelques femmes de la foule viennent
à la face regarder Renzo,
d'autres viennent devant la marche
inférieure.

Schéma

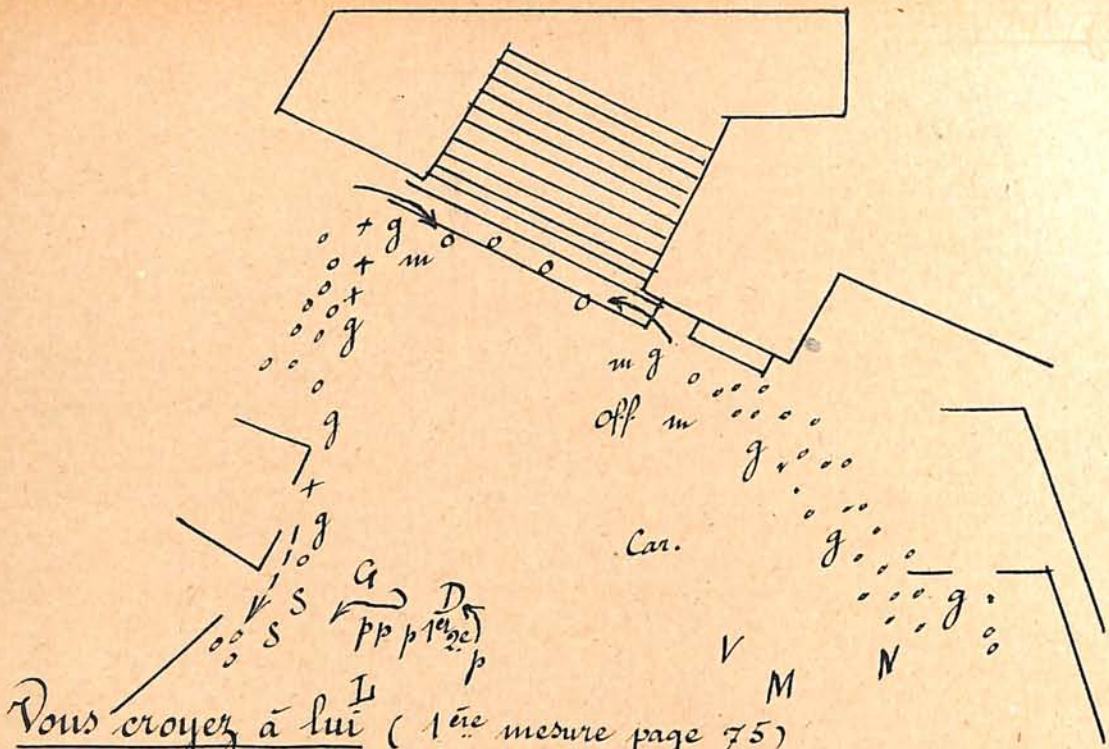

Vous croyez à lui (1^{ère} mesure page 75)

Cardinal Cibo se rapproche du Duc.
 Maurizio vient auprès de Nicolini s'entretenir avec lui.
 Duc descend ensuite d'un pas devant Cardinal Cibo.

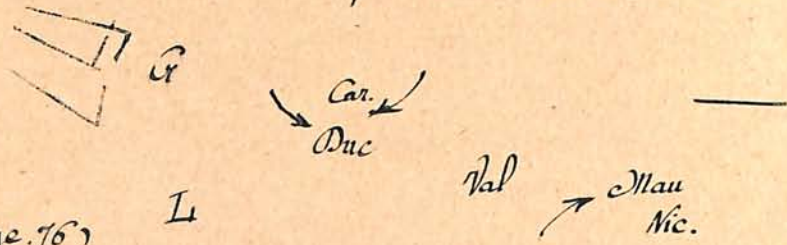

Allons (6^{ème} mes. page 76)

Duc se retourne et vient vers Renzo, Cardinal Cibo descend à la face.

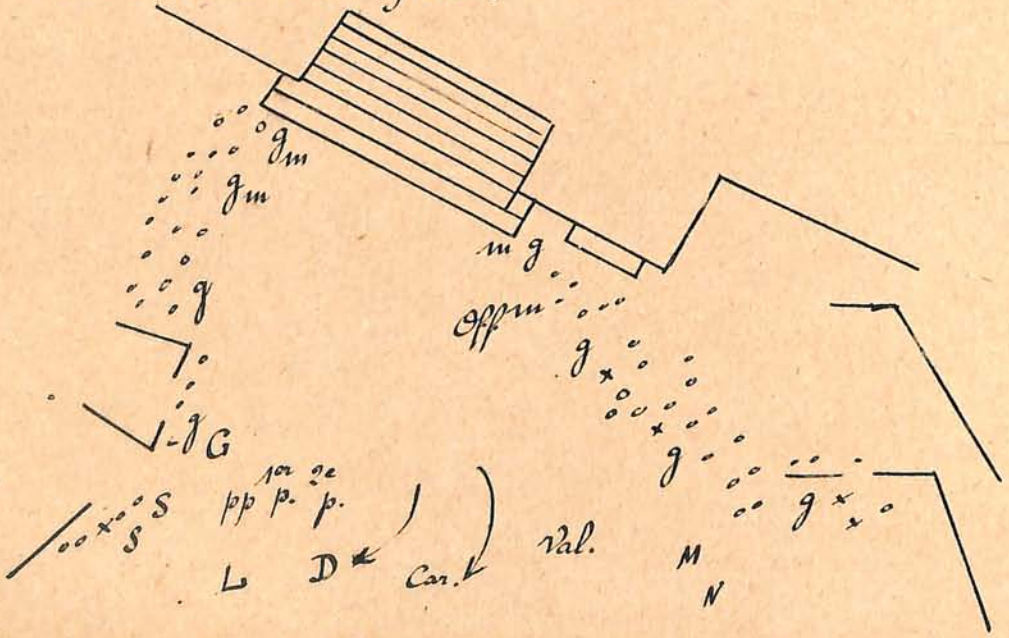

chez la mère (3^e mesure page 77)

Giorno fait un geste aux massiers qui passant leurs massues dans leurs ceintures descendent à la face Jardin le long des gardes.

les 4 gardes repoussent un peu la foule à gauche et à droite. — ceux du fond gauche refoulent la populace contre la terrasse de gauche d'une part et contre la boutique du marchand d'autre part.

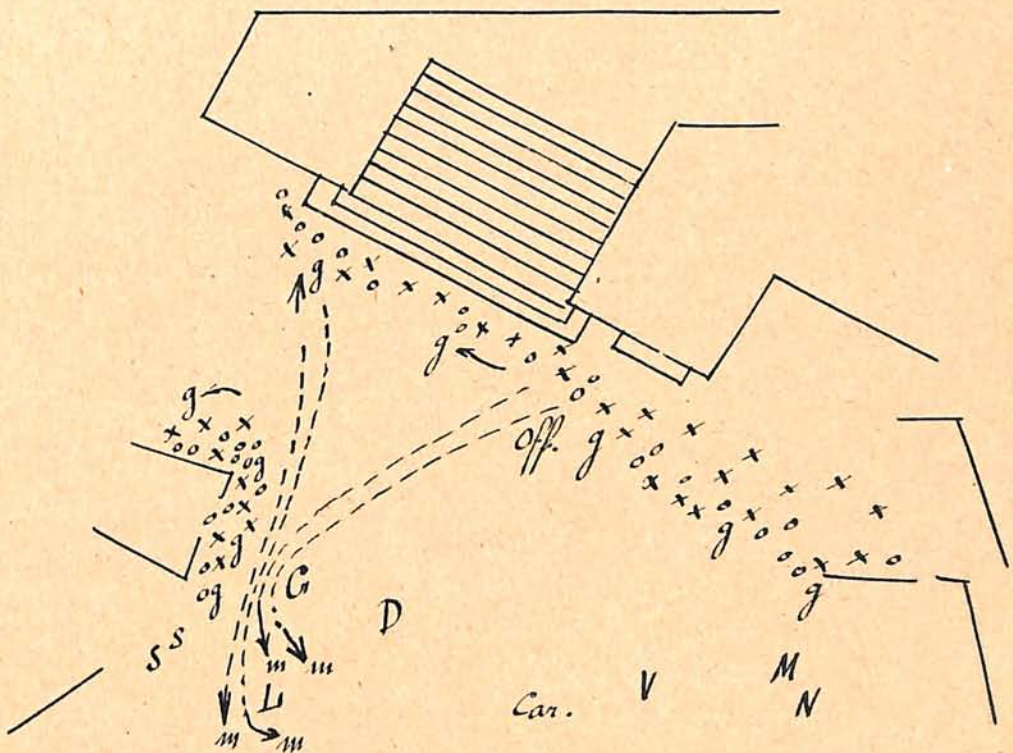

Ah! Ah! Ah! (5^e mesure, page 77)

le Duc se retourne vers le fond en faisant signe de partir,

les 2 écoliers sortent gaiement en courant par issue D.

les 4 pages se mettent en ligne et précèdent le Duc qui sort suivi de l'Officier, de Valoir, et de Giorno, de Maurizio de Nicolini et des deux autres seigneurs.

les 11 massiers viennent Renao sous les

aisselles et sous les jurets, et sortent en B.

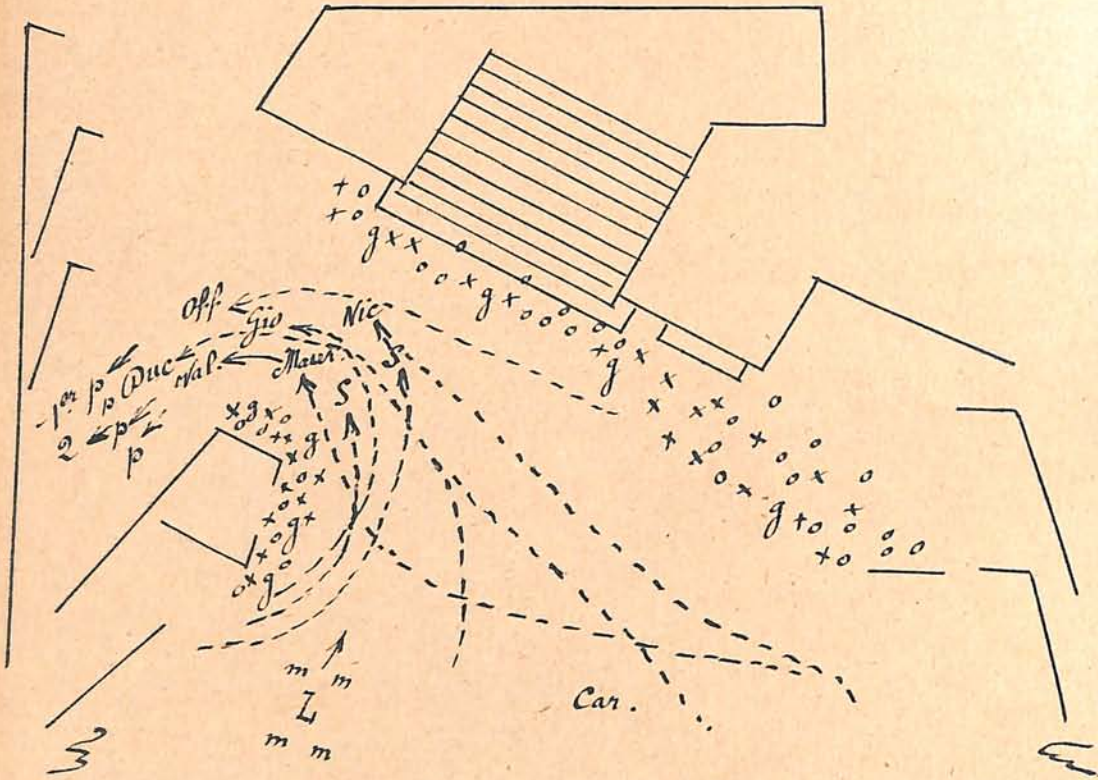

derrière eux les 8 gardes se mettent deux par deux et sortent en B, suivis de la foule qui s'écoule lentement,

le Cardinal Cibo reste à la face centre (de dos) suivant du regard tout cet exode.

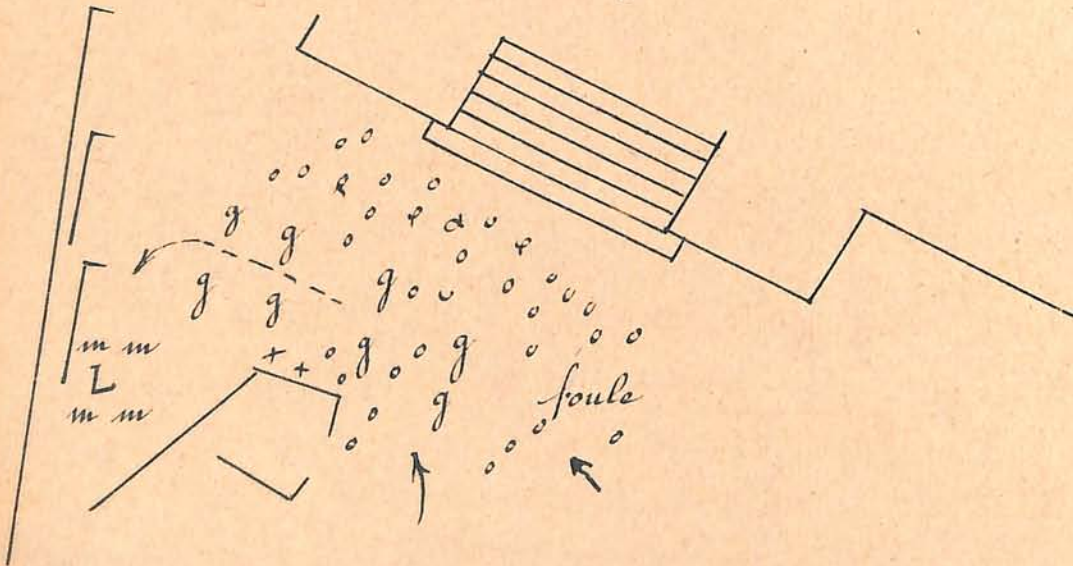

Card.

— Fin du 2^e Tableau —

3^e. Tableau4^e. mesure page 82

Au lever du rideau, Marie est assise sur un tronc d'arbre lequel est placé au 1^{er}. plan, au quart (côté cour) de la largeur de la scène Catherine est assise également sur ce même tronc mais à droite de Marie. La scène représente une sorte de promenade sur les bords de l'Arno, dont on voit la boucle et ses rivages, sur la toile de fond.

Un découpage d'arbres - dont le côté jardin est plus touffu - traverse la scène, un peu en arrière du premier plan. C'est devant et à droite de ce découpage que se trouve placé le tronc d'arbre.

Il est temps de rentrer (3^e. mesure page 83)

Marie fait mine de se lever, sa main dans celle de Catina

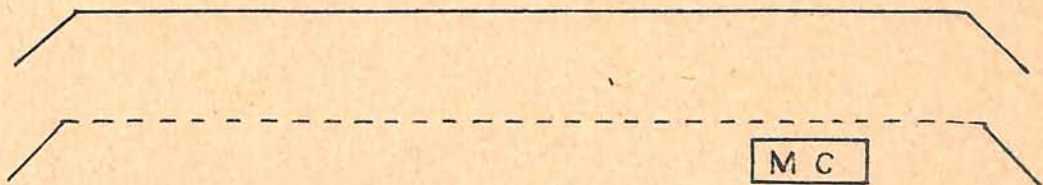

Pas encore, regardez (5^e. mesure page 83)

Catina fait rasseoir Marie

O ma mère! (1^{ère}. mesure page 85)

Catina lâche la main de Marie

Quel homme lui serrerait la main (3^e. mesure page 86)

Marie reprend la main de Catina

..... de ne pouvoir parler de son fils (dernière mesure p. 87)

Marie se penche en avant la tête dans ses mains.

M C

Ab! cette Florence (1^{ère} mesure page 88)

Catherine désigne Florence en tendant la droite vers gauche dans le dos de Marie.

..... est un abîme! (8^e mesure page 88)

Catherine, reprise comme par un espoir, tient la tête de Marie dans ses mains durant un instant

je ne veux pas parler de lui (2^e mesure page 89)

Marie penche sa tête sur l'épaule de Catherine.

Il y a certaines choses (4^e mesure page 89)

Marie se dégage de Catherine

Ab! Cattina (avant dernière mesure page 89)

Marie reprend les mains de Cattina qu'elle presse sur sa poitrine

Il est encore beau (1^e mesure page 91)

Cattina semble rêveuse

M C

..... du nom de mère (dernière mesure page 92)

Marie laisse tomber sa tête sur l'épaule de Cattina.

2^e mesure page 93

Catherine regardant à gauche aperçoit les bannis. Elle se lève fait lever Mère et la conduit à gauche se cacher derrière l'arbre après s'être retournée vers droite, suivant du regard les arrivants.

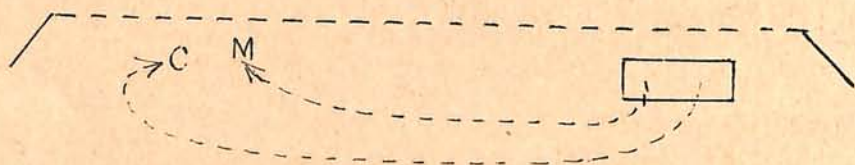

me font peur (7^e mesure page 93)

Venant de gauche issue 2^e plan, arrivent trois bannis - ceux-ci traversent lentement

la scène et sortent par droite 2^e plan (rôles muets)
 puis les 4^e et 5^e bannis
 puis les 2^{es} bannis
 puis les 1^{ers} bannis
 puis les 3^{es} bannis
 Ils avancent lentement se tenant, la
 main de l'un sur l'épaule de l'autre, l'air abattu.
 Ils s'arrêtent au milieu



Où allez-vous ? (1^e mesure page 94)

Les 2^e, 4^e, 5^e bannis se retournent vers
 gauche

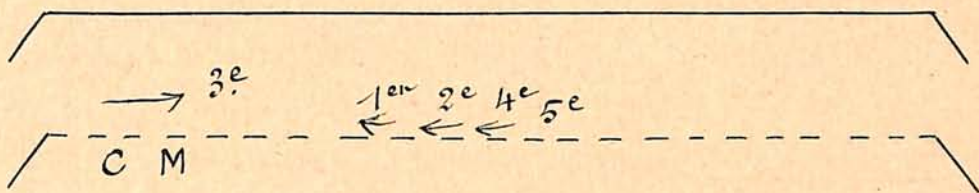

A Rome (3^e mesure page 94)

Les 2^{èmes} bannis, un peu en retard sur les
 autres, se rapprochent d'eux

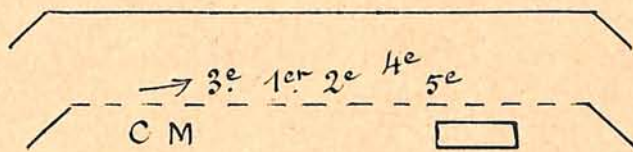

Adieu! (6^e mesure page 94)

Ils se serrent la main, à moitié enlacés
 (7^e mesure page 94)

Venant de gauche 2^e plan, Maffio entre
 à grands pas, s'arrête devant les 1^{ers} bannis

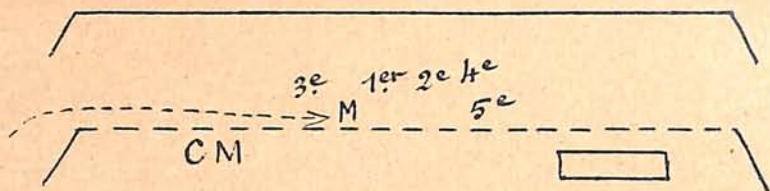

Oui le Duc..... (3^e mesure page 95)

Tous les bannis se serrent contre Maffio pour l'écouter

Marie et Cattina, à l'écart derrière le buisson se tiennent serrées l'une contre l'autre

Qu'ils crèvent tous (1^e mesure page 96)

Tous les bannis lèvent le poing vers la gauche

Maudites les prières..... (2^e mesure page 97)

Les bannis commencent à reculer peu à peu vers la droite en se tassant un peu les uns contre les autres, de telle façon que ceux de droite soient à un pas de la coulisse cour.

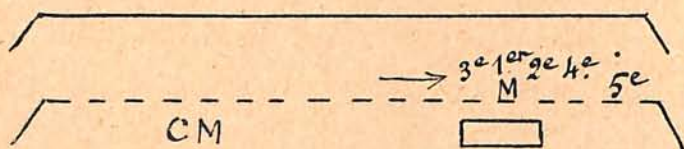

(1^e mesure page 100)

Tous poing tendu, se penchent vers la gauche, le corps en avant.

Adieu! (8^e mesure page 100)

Les bannis se donnent l'accolade par petits groupes - certains se serrent la main en se tenant à l'épaule de la main restée libre.

À des temps meilleurs (Avant dernière mesure page 100)

Les bannis, se retournant vers la droite, commencent à sortir, par issue 2^e plan droite
Marie et Catherine penchent le corps vers la droite comme pour guetter leur départ.

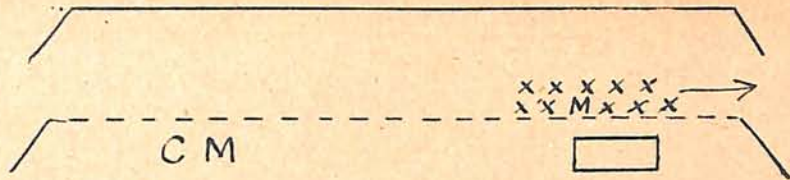

..... adieu (2^e mesure page 101)

Maffio et les bannis disparaissent complètement à droite.

Marie quittant ensuite sa cachette, remonte un peu pour voir disparaître les bannis.

Catherine la suit un peu et vient la reprendre un instant aux épaules.

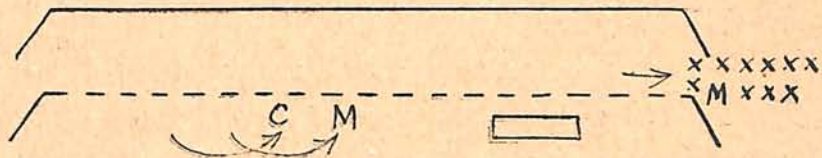

Ah! Cattina (avant dernière mesure page 102)

Marie recule un peu contre le tronc d'arbre où elle se laisse choir. Cattina vient derrière Marie et pose ses mains sur ses épaules.



Quand donc serai-je là ? (2^e mesure page 103)

Marie désigne le sol

2^e mesure page 104

Cattina fait lever Marie qui, toujours enlacée dans les bras de Cattina passe doucement à gauche pour sortir par 1^{er} plan gauche.

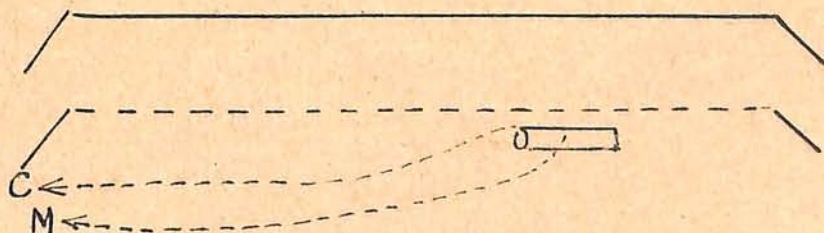

2^e Acte4^{ème} Tableau

Nous sommes au palais Cibo. La scène représente une pièce retirée de l'appartement particulier de la Marquise - c'est moitié un boudoir, moitié un oratoire. Cette pièce forme une sorte de coin. Partant de la face jardin au lointain centre, un mur garni en majeure partie d'une tapisserie flottante en forme le côté gauche. A droite, au fond, une sorte de vestibule avec porte à doubles vantaux et, plus à la face cour une baie, au-dessus d'une marche, forment le côté droit qui est d'équerre avec le côté gauche.

Contre la tapisserie : un prie-dieu et un peu plus loin un fauteuil. Tous deux tournés vers l'avant-scène.

Contre la baie, à droite un fauteuil, tourné vers l'avant-scène, et, en avant de celui-ci un tabouret.

Un coussin pour les pieds devant chaque fauteuil, et un autre pour le prie-dieu.

Dans l'encadrement de la baie de droite on aperçoit au loin Florence.

15^e mesure d'orchestre page 106

Rideau - Cardinal Cibo commence à entrer lentement, il ouvre le vantail lointain de la porte du fond, le referme sur lui en se retournant, puis pénètre lentement dans la pièce en regardant tout autour de lui avec précaution.

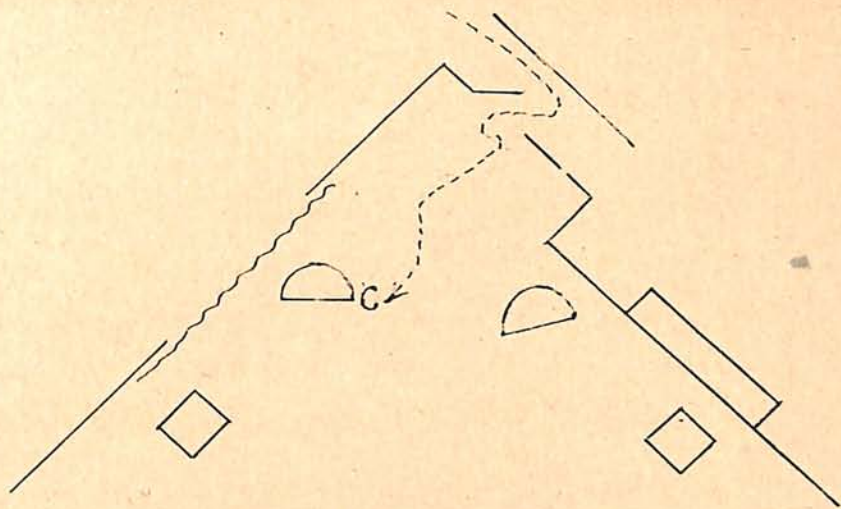

Agnolo! (13^e mesure page 107)

Cardinal s'appuyant de la main droite au dossier du fauteuil de droite se penche vers le milieu de la tapisserie.

Agnolo! (avant dernière mesure page 107)

Cardinal remonte d'un pas à reculons

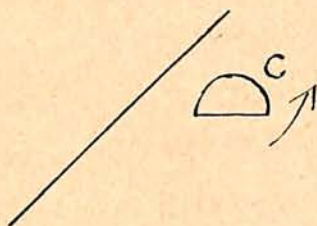

1^e mesure page 108

Agnolo écarte la tapisserie au lointain, laissant apercevoir à peine le haut du corps. Cardinal monte auprès d'Agnolo.

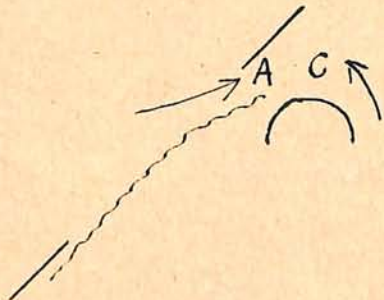

Cette lettre (3^e mesure page 108)

Agnolo montre la lettre qu'il tenait à la main.

C'est un péché (5^e mesure page 108)

Agnolo ramène contre son sein la main
qui tenait la lettre.

10^e mesure page 108

Agnolo remet la lettre au Cardinal
Cardinal s'écarte d'Agnolo en descendant
de deux pas.

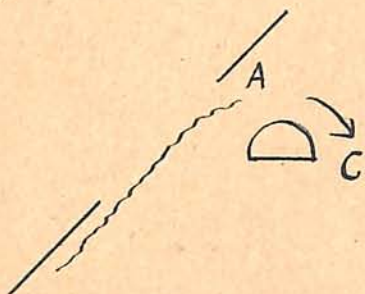

Le style du duc (4^e mesure page 109)

Cardinal se dégage d'un pas vers la droite,
s'accoudant un instant au fauteuil.

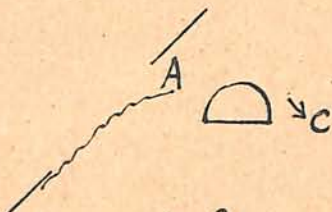

Tu es toujours muet ? (dernière mesure page 109)

Cardinal vient remettre la lettre au page

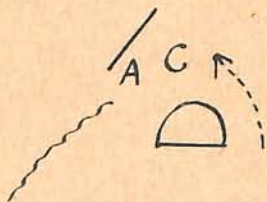

Va! (2^e mesure page 110)

Agnolo sort après avoir baisé l'anneau
du Cardinal

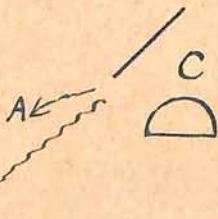

Oui..... (4^e mesure page 110)

Cardinal passe un peu vers le milieu.

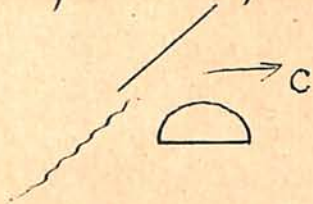

Je serai l'anneau (3^e mesure page 111)
Cardinal passe vers le milieu

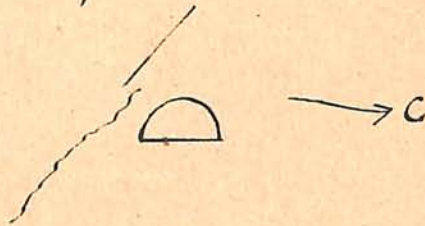

3^e mesure page 112

Cardinal reprend sa marche vers la droite



..de l'honneur conjugal (5^e mesure page 115)
Cardinal va plus près de la baie

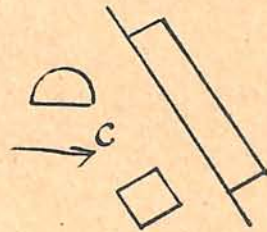

1^{ère} mesure page 116

Cardinal se tourne vers la fenêtre

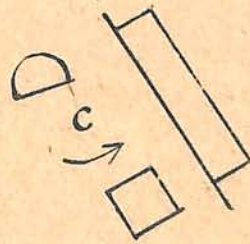

5^e mesure page 116

Marquise entre de la porte du fond, un
livre de prières à la main (santail lointain)

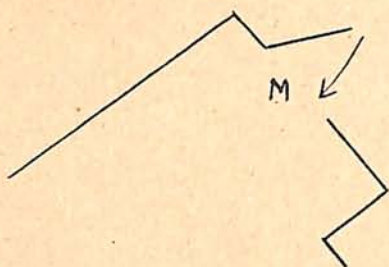

Bonjour Eminence (9^e mesure page 116)

Marquise avance dans la pièce de quelques pas (porte refermée de l'extérieur par le page.

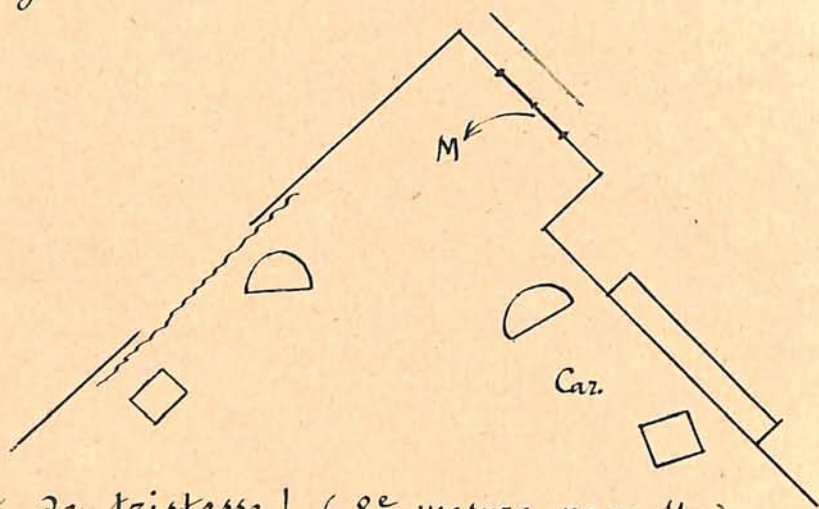

.... et tant de tristesse! (8^e mesure page 117)

Cardinal se rapproche de la Marquise qui continue à descendre.

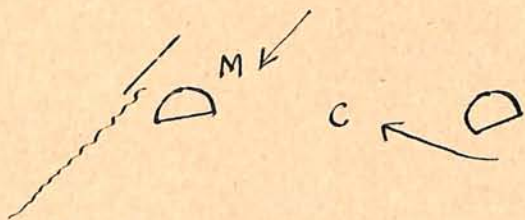

.... se faire aimer ainsi (avant dernière mesure page 117)

Marquise au lointain du fauteuil de gauche, s'y appuie au dossier, tournée vers la face

Oui, j'y étais (3^e mesure page 118)

Marquise se détourne vers Cardinal

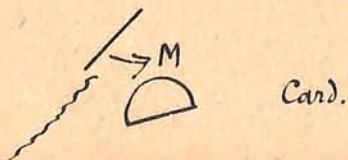

Et sous, son bras droit (4^e mesure page 119)

Marquise se recule et revient dans le dos
du Cardinal qui se tourne vers la face droite
quelque peu.

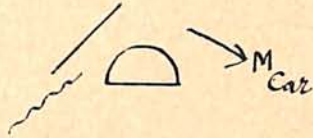

..... étouffer le bruit (5^e mesure page 120)

Cardinal lui tourne un peu le dos

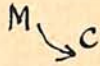

Mais laissons cela (3^e mesure page 121)

Cardinal s'avance près du fauteuil.

Marquise vient s'agenouiller au prie-dieu
en passant derrière le fauteuil; elle pose sur
le dessus du prie-dieu, son livre d'heures.

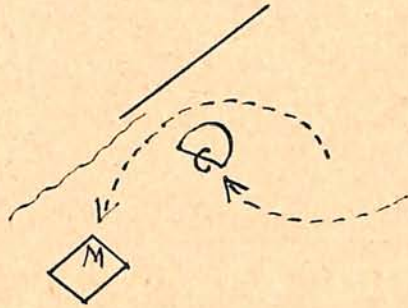

1^{ère} mesure page 122

Cardinal s'assied dans le fauteuil de
gauche

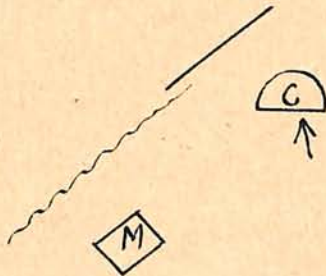

7^e mesure page 122

Elle se signe, tournée vers la face

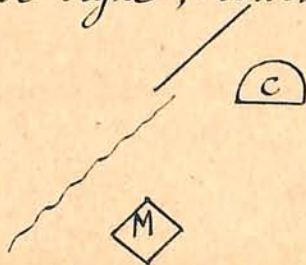

... pour N.S. Père le pape (2^e mesure page 123)

Geste d'indifférence du Cardinal

... à la fidélité que j'ai jurée (6^e mesure page 123)

Cardinal, plus intéressé se tourne davantage vers elle.

... une lettre dans cette pensée (avant dernière mes. p.123)

Cardinal se penche en avant vers elle.

Je m'accuse..... (1^{ère} mesure page 124)

Marquise se redresse un instant, à moitié tournée vers Cardinal

Ma fille (3^e mesure page 124)

Cardinal énergiquement

Avant tout (8^e mesure page 124)

Cardinal, avec plus d'insistance

Non, mon père (7^e mesure page 125)

Marquise, émotionnée

Je n'ai pas l'habitude (dernière mesure page 125)

Marquise, tournée vers le Cardinal d'un air choqué.

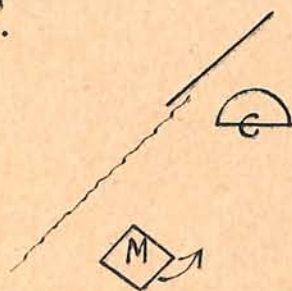

Pourquoi cela (5^e mesure page 126)

Marquise étonnée

Malaspina (dernière mesure page 126)

Marquise se dresse brusquement et recule contre la tapisserie

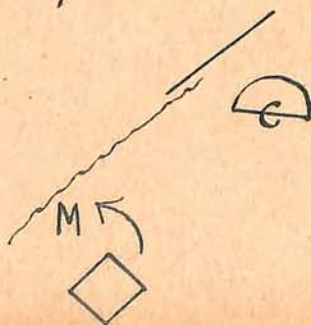

Refusez-la moi (3^e mesure page 127)

Elle passe derrière le Cardinal et monte
comme pour sortir

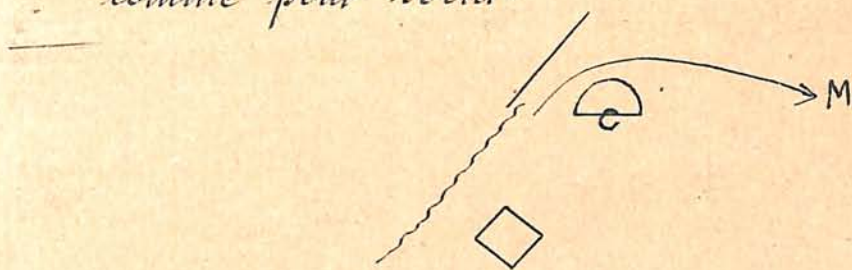

... que vous voulez parler? (dernière mesure page 127)

Marquise s'arrête et se retourne vers le
Cardinal



Est-ce pour le répéter? (avant dernière mesure page 128)

Marquise descend de deux pas et se retourne
vers lui

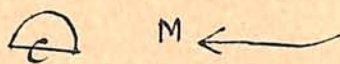

Resenez donc (5^e mesure page 129)

Marquise se tourne et passe de quelques
pas à droite

Cardinal montre le prie-dieu à gauche.



Que voulez-vous dire? (1^e mesure page 130)

Elle se recule un peu à droite
Cardinal se lève et passe vers elle qui re-
cule peu à peu vers droite

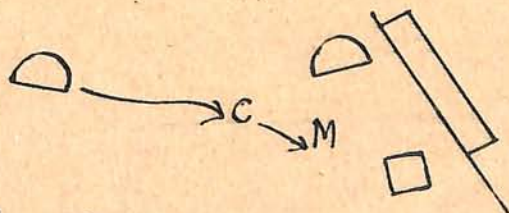

Quelles conditions? (3^e mesure page 131)

Elle recule à droite d'un pas en lui faisant
face, d'un air étonné.

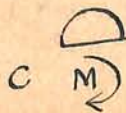

.... je me trompe de mok (5^e mesure page 131)

Cardinal, plus doucereux, se rapproche
d'un pas vers elle.

... des moins expérimentées (3^e mesure page 132)

Marquise recule d'un pas à droite en sur-
sautant

Que courses - tu donc (1^{ère} mesure page 133)

Marquise vient à la face du tabouret

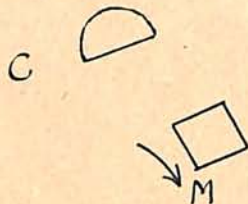

Il y a certains assemblages (3^e mesure page 133)

Marquise remonte un peu, marchant sur
lui qui recule



Revenez donc là... (dernière mesure page 133)

Cardinal se tourne vers la gauche qu'il
lui désigne

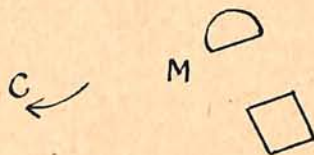

.... l'absolution (3^e mesure page 134)

Marquise, passant devant le Cardinal, se
porte à gauche en faisant un tour sur elle-
même



Ab! (6^e mesure page 134)

Après un recul à droite, Cardinal monte
vers le fond

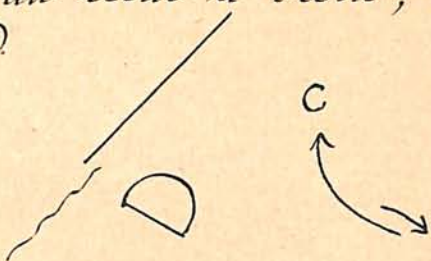

..... et sans défaut (avant dernière mesure page 135)
Cardinal dans l'embrasure de la porte,
tend le bras vers la Marquise

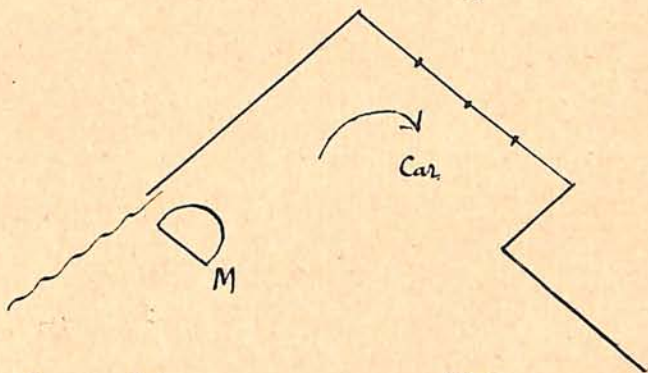

..... prenez garde (4^e. mesure page 136)
Cardinal sort rageusement, refermant
la porte sur lui, de l'extérieur

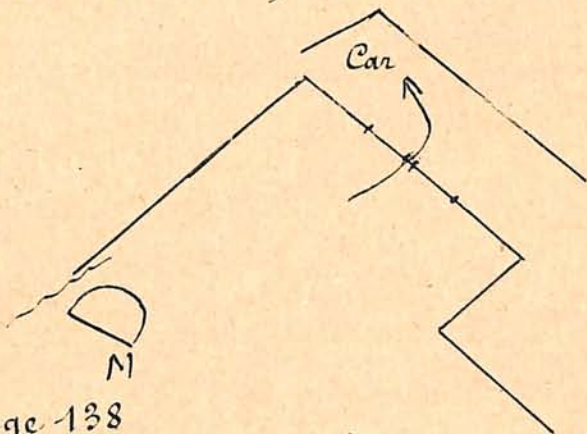

4^e. mesure page 138

Marquise se laisse choir dans son fauteuil
de gauche

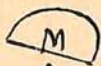

Non, non (3^e. mesure page 139)

Marquise se lève et passe au milieu pro-
gressivement



..... qui m'attire? (dernière mesure page 139)
Elle se rapproche de la fenêtre.

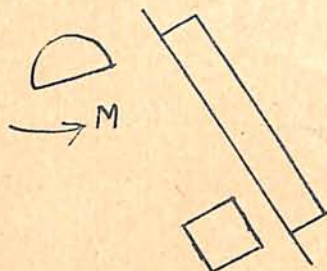

4^e mesure page 140

Marquise met un pied sur la marche de la baie - fenêtre

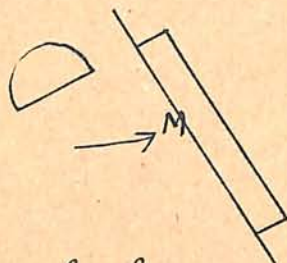

7^e mesure page 141

Ouvrant le vantail lointain de la porte du fond, Agnolo arrive en scène, s'adosse presque au mur lointain - puis il sort

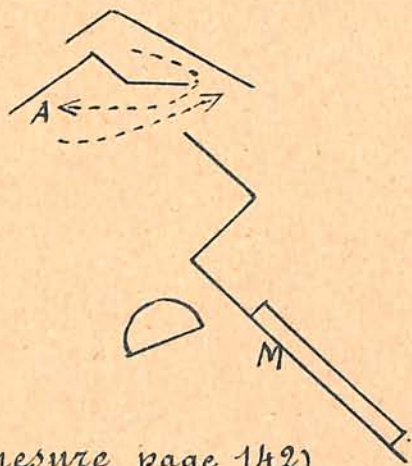

.... toute tremblante (3^e mesure page 142)

Marquise descend la marche et tombe assise dans le fauteuil de droite

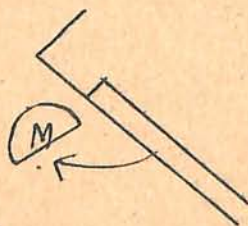

Rideau

— Fin du 4^e Tableau —

5^{ème} Tableau

Nous sommes au palais Soderini. La scène représente une grande salle, pauvrement meublée.

À gauche et à droite, une porte à deux vantaux.

Au fond, une baie, très large, devant laquelle court un rideau double.

Au lointain de cette baie, on aperçoit un balcon fleuri faisant partie d'un autre corps de bâtiment.

Au premier plan à droite, une grande table avec une chaise à droite, un fauteuil au lointain et un fauteuil à gauche.

À gauche de la baie et un peu en avant d'elle, un fauteuil tourné vers le lointain droite.

Entre la baie et le mur de gauche, adossé au mur, un canapé.

7^e mesure page 116

Au lever du rideau, Rengé est assis dans le fauteuil, près de la baie: il tient un livre en main. Le rideau de la baie est tiré ouvert de chaque côté.

Mère, assise dans le fauteuil qui est à gauche de la table fait de la dentelle sur un métier qu'elle tient sur ses genoux.

Catherine, assise à droite de la table, y cherche dessus un livre parmi ceux qui y sont éparés.

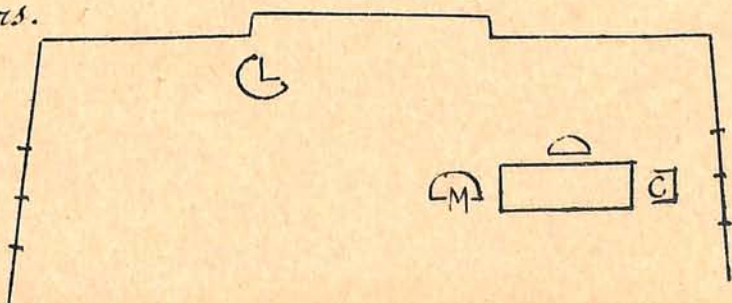

Celui-ci.... (3^e mesure page 147)

Catherine montre à Marie le livre qu'elle
tenait en main

Je suis très fort (7^e mesure page 147)

Renzo se retourne vers elles

Pas du tout (6^e mesure page 148)

Renzo se penche sur l'appui-bras de son
fauteuil

Tarquini.... (2^e mesure page 149)

Renzo se lève et descend au lointain de
Marie

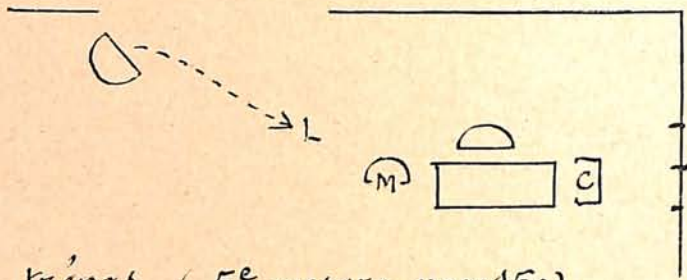

.... et la gloire du trépas (5^e mesure page 150)

Renzo arrive derrière sa mère qu'il baise
au front

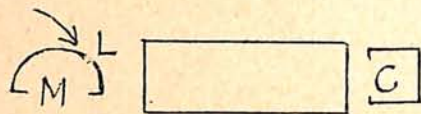

11^e mesure page 150

Renzo tient la tête de sa mère dans son
bras droit replié, puis tend la main gauche à
Catherine qui la lui prend dans ses deux mains

Hors de là (2^e mesure page 151)

Renzo se dresse

10^e mesure page 151

Renzo passe s'accroupir à gauche de
sa mère, la tête presque posée contre son sein.

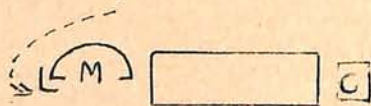

.... mon Lorenzino (8^e mesure page 152)

Mère pose sa main droite sur la tête de

Renzo toujours accroupi - de sa main gauche, elle lui tient la main droite.

Tout à coup (1^{ère} mesure page 154)

Mère le lâche et désigne la gauche.

Renzo se recule un peu, toujours accroupi, le corps penché en arrière, se tenant d'une main appuyée à plat à terre



... mon Lorenzino d'autrefois (6^e mesure page 155)

Mère a le regard vague du souvenir attaché à l'avant-scène.

Renzo se redresse un peu de dessus ses talons.

Catherine écoute tendue, impressionnée.

3^e mesure page 156

Renzo se lève, recule et revient sur Mère

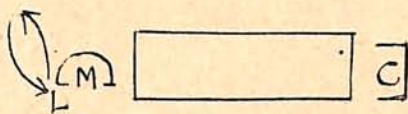

2^e mesure page 157

Renzo passe s'asseoir, la main tendue vers le livre que tient Catherine; les deux femmes intriguées se penchent vers lui.

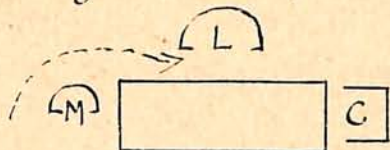

Ma mère (1^{ère} mesure page 158)

Renzo se tourne vers sa mère le corps tendu vers elle, quittant un peu son fauteuil, ses mains posées sur l'avant-bras de Mère

5^e mesure page 159

Renzo se renverse dans sa chaise comme épuisé.

On frappe un peu à la porte de gauche et aussitôt entrent Bindo et Vinturi.

Catherine se lève et passe au lointain droite de la table en contournant sa chaise

Mère se lève en même temps et monte au devant de Bindo.

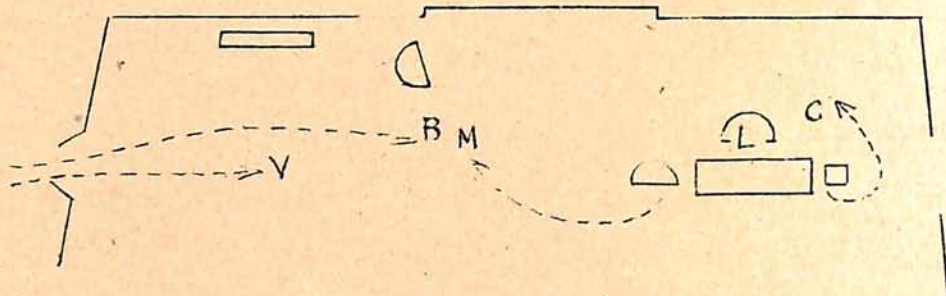

Je vais tenter..... (4^e mesure page 160)

Bindo vient sur Marie comme pour lui parler en confidence, il lui serre la main.

↗ B
M

Puissiez-vous réussir (7^e mesure page 160)

Regardant de loin Renzo, Marie monte un peu au-dessus de Bindo.

Bindo l'accompagne un peu vers la droite où il serre la main de Catherine

Mère et Catherine sortent par la porte de droite

Bindo ferme les battants de la porte sur elles.

Vinturi avance un peu vers le milieu.

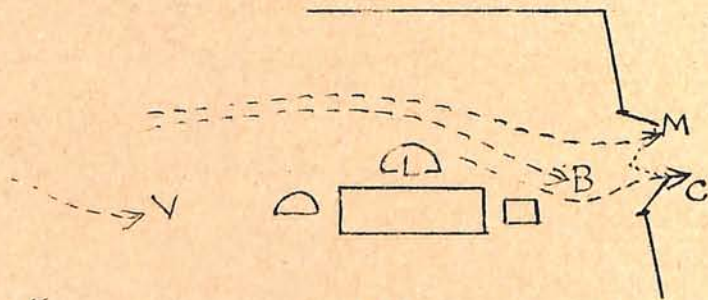

Lorenzo..... (1^{ère} mesure page 161)

Bindo vient à la droite de la table

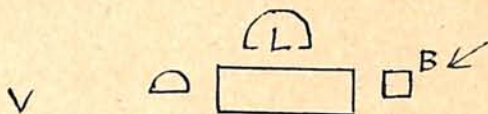

Quelle histoire ? (3^e mesure page 161)

Bindo s'assied à chaise de gauche

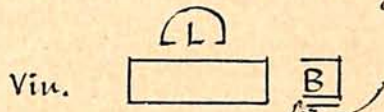

L'histoire est vraie (1^e mesure page 162)

Renzo se renverse en arrière dans sa chaise

Bonjour Venturi (5^e mesure page 162)

Renzo se tourne vers Venturi (à gauche)
accoude sur l'appui bras gauche du fauteuil

Venturi sursaute d'un air indigné

Seigneur (8^e mesure page 162)

Venturi descend d'un pas d'un air vexé

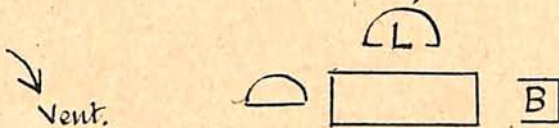

Le temps de plaisanter (2^e mesure page 164)

Bindo se lève et passe derrière sa chaise
sur laquelle il appuie sa main gauche comme
un orateur

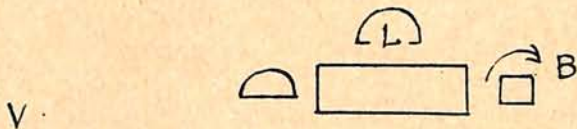

Le despotisme ... (8^e mesure page 164)

Bindo : emphatique, dantonnesque, en tribun

Qu'en dites-vous ... (5^e mesure page 165)

Renzo tourne la tête d'un air narquois vers
Venturi

..... la véritable éloquence (3^e mesure page 166)

Renzo se lève et vient s'appuyer au dos-
sier du fauteuil. Bindo descend un peu.

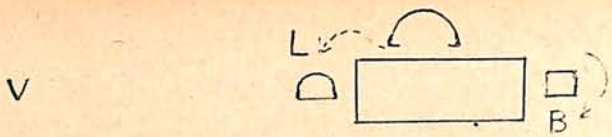

comme une toupie (avant dernière mesure page 166)

Renzo descend plus à la face faisant le geste de jouer avec une toupie

Bindo descend un peu à la face de droite en croisant les bras

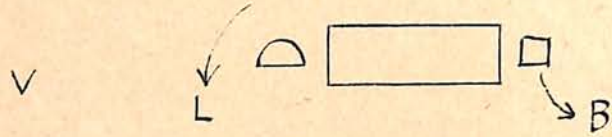

... avec un murmure délicieux (10^e mesure page 167)

Venturi aburi descend un peu à la face en suivant du regard les gestes de Renzo

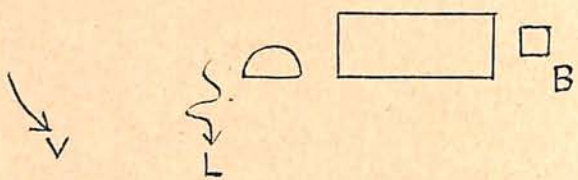

.... dans le creux de la main (2^e mesure page 168)

Renzo met un genou en terre, tendant en avant la main comme si elle contenait une toupie

Tu es un insolent (6^e mesure page 168)

Bindo fait un pas vers Renzo

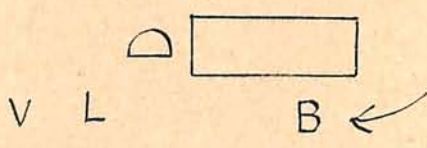

Je suis des sôtres (10^e mesure page 168)

Renzo se lève et remonte de quelques pas vers fond, à reculons

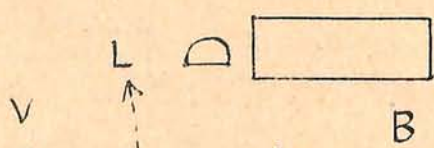

... sêtements les plus cachés (7^e mesure page 169)

Entrée des 4 pages qui se rangent de chaque côté de la porte de G.
 puis sientk Giozno qui annonce le Duc.

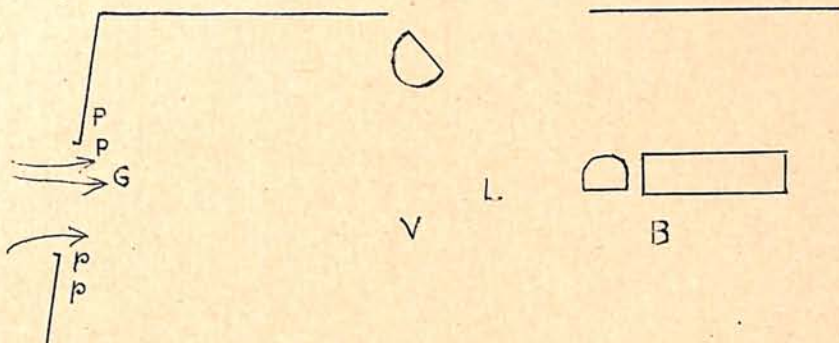

Son Altesse le Duc (10^e mesure page 169)

Duc apparaît de gauche.

Renzo monte auprès de lui et met un genou en terre.

Venturi monte un peu et avec Bindo, fait des profonds saluts

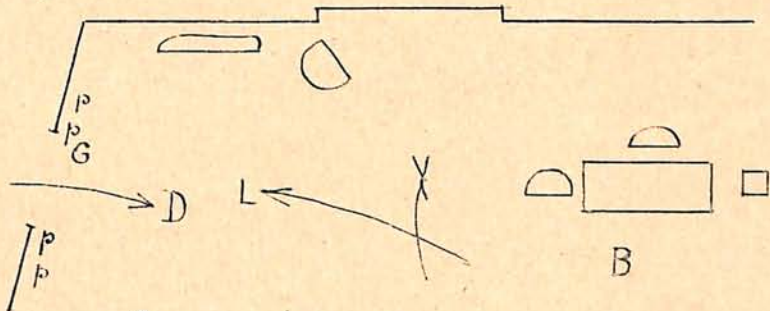

Quels sont ces hommes? (8^e mesure page 170)

Le Duc descend à la face

Renzo se relève et descend d'un pas

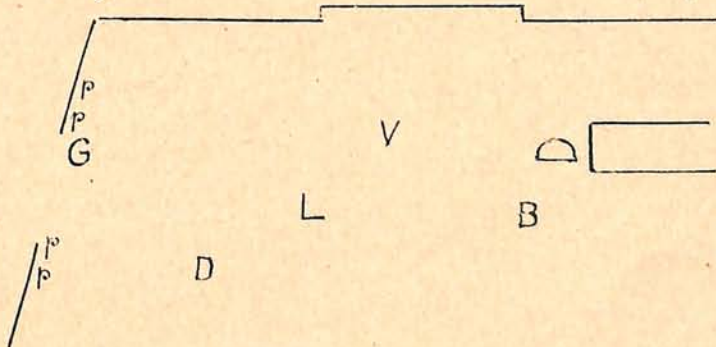

Cet autre seigneur (4^e mesure page 171)

Renzo monte à gauche de Venturi.

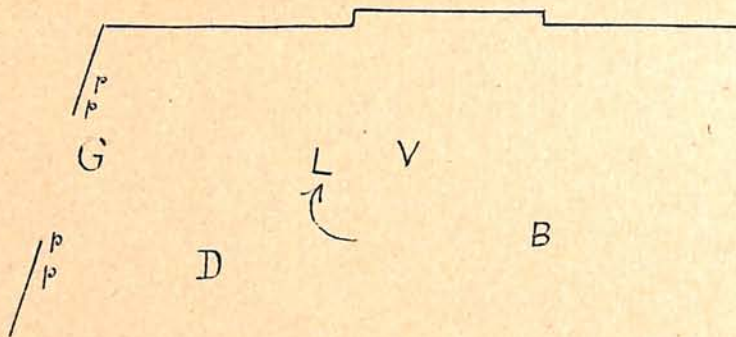

Ne vous troublez pas (11^e mesure page 171)

Renzo vient à Bindo puis à Venturi



..... sous sera accordé (2^e mesure page 172)

Renzo remonte un peu et fait signe à Bindo d'avancer

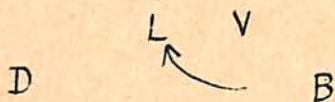

..... que mon neveu (7^e mesure page 172)

Coupant la parole, Renzo descend sur Duc

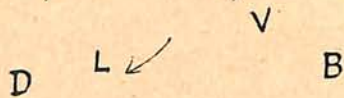

Le seigneur Venturi (4^e mesure page 173)

Renzo fait passer Venturi devant lui



Lequel (7^e mesure page 173)

Blagueur, le Duc remonte un peu vers Venturi qui fait une profonde courbette



Voilà qui est fait (dernière mesure page 173)

Duc passe à droite

Venturi fait des courbettes

Pendant que le Duc passe, Bindo et Venturi font des reproches à Renzo qui se laisse choir, rieur dans fauteuil du fond.

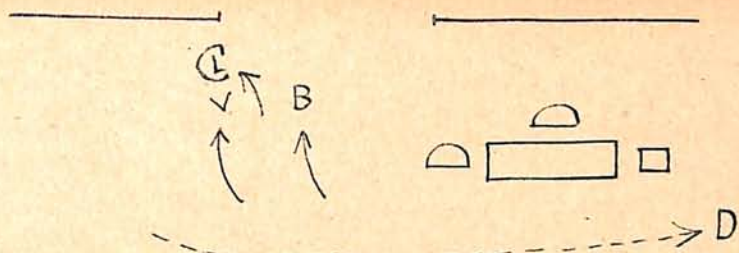

Altesse (4^e mesure page 174)

Bindo et Venturi reculent vers gauche en faisant des grandes courbettes, puis se retournent

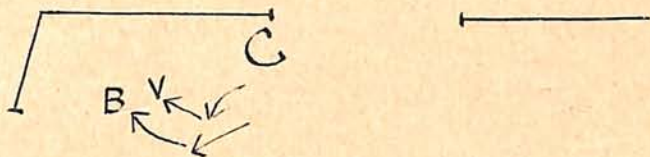

Qu'on laisse passer (8^e mesure page 174)

Duc s'assied à chaise de droite de la table, il prend durant un instant le livre qui est sur la table.

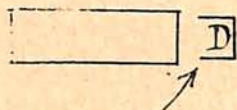

Cela est terrible (4^e mesure page 175)

Bindo et Venturi sortent par porte de gauche. Renzo se lève et vient s'asseoir sur chaise au lointain de table.

Giorno et les pages sortent derrière Bindo et Venturi.

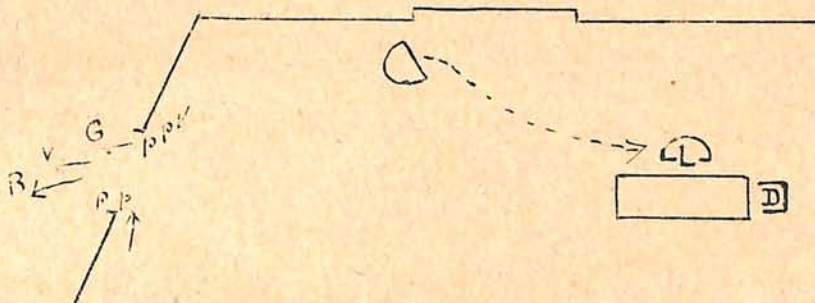

Ma foi, non (1^{ère} mesure page 176)

Duc se lève en jetant le livre à gauche de la table.

Catherine apparaît au balcon du fond

à gauche, elle arrose les fleurs
Duc passe vers milieu.

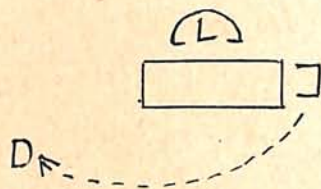
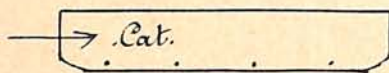

Dis-moi, mignon (5^e mesure page 176)

Duc s'arrête un instant en regardant
la baie du fond

Cat

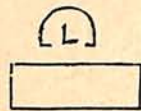
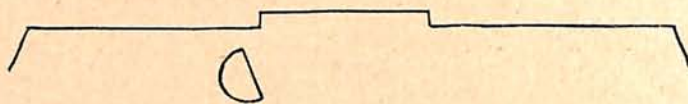

D

Là-bas..... (9^e mesure page 176)

Duc continuant à monter, vient à gauche
lointain du fauteuil près baie

Renzo se lève et monte à droite de la baie

Catb.

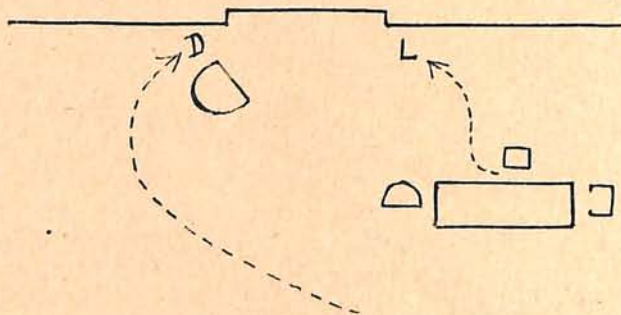

Oh! ce n'est rien (1^{ère} mesure page 177)

Renzo recule effrayé, adossé un instant au
mur, et descend à la face par la droite de

la table.

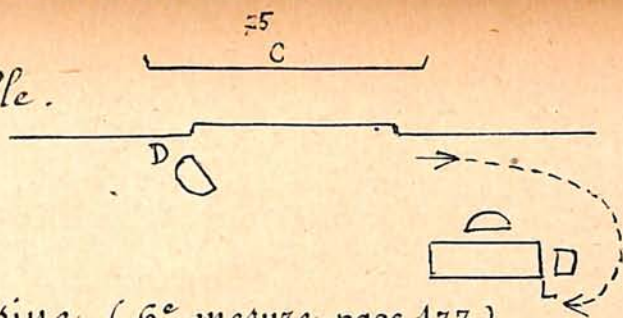

.... à cette saisine (6^e mesure page 177)

Catherine lève la tête, semblant regarder le temps qu'il fait (à droite).

Duc la reconnaît passe au lointain du fauteuil par la gauche.

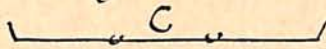

.... c'est ta tante (2^e mesure page 178)

Catherine disparaît par la droite.

Duc descend à la face de la table

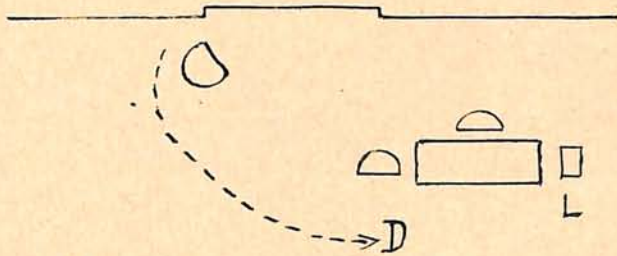
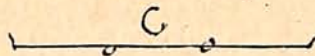

Viens donc (1^e mesure page 179)

Duc prenant Renzo par la main, l'entraîne vers le fond, en arrière gauche du fauteuil

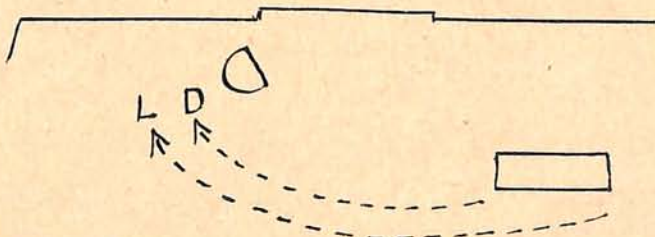

chez le Strozzi (5^e mesure page 179)

Renzo quitte la main du Duc et cherche à l'entraîner vers porte de gauche en faisant mine de sortir par porte de G.

Si vous saviez (8^e mesure page 180)

Nez à nez avec le Duc.

... jamais essayé (4^e mesure page 181)

Venant de droite, Catherine réapparaît dans l'intercolonne de droite, arrosant toujours Duc se retourne vers le fond

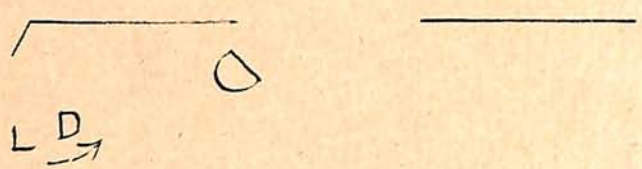
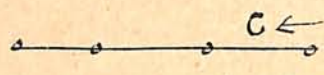

Et la Cibo? (dernière mesure page 181)

Suivant toujours du regard Catherine, Duc remonte encore un peu.

Renzo tournant autour de lui, vient se placer face à lui

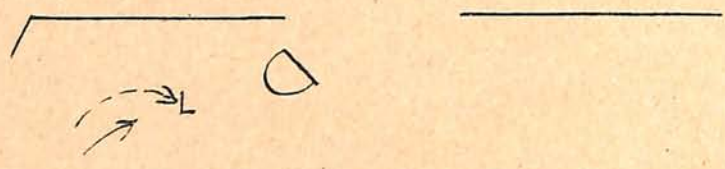
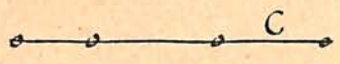

Puisque vous y tenez (2^e mesure page 182)

Renzo marche sur le Duc comme pour l'inciter à sortir.

Duc recule un peu, toujours guettant le balcon par dessus l'épaule de Renzo

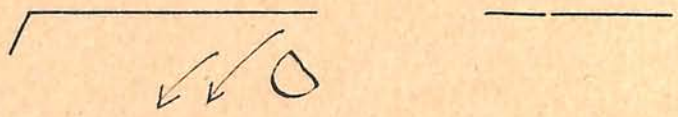
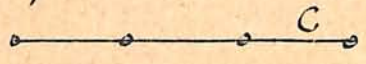

Je m'en rapporte à toi (1^e mesure page 183)

Duc commence à sortir Renzo le suit d'un pas.

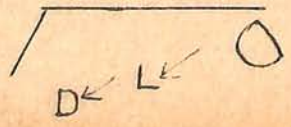
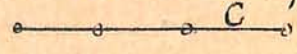

..... jamais passé.... (5^e mesure page 183)

Duc se retourne avant de sortir

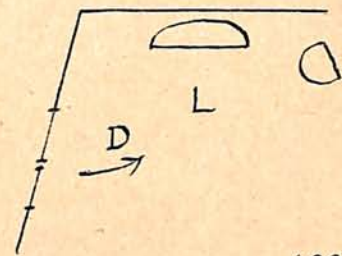

Entrailles du diable (7^e mesure page 183)

Duc revient plus près du fauteuil pour recevoir Cattina.

Renzo passe sivement auprès de la baie et y pousse le rideau de gauche, un peu, de gauche à droite

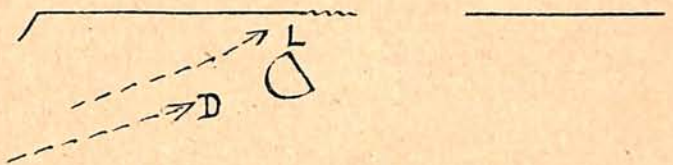
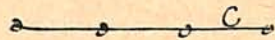

4^e mesure page 184

Duc sort par porte de Gauche

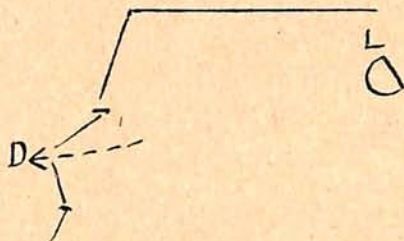

Oui, oui Alexandre (6^e mesure page 184)

Renzo descend peu à peu vers porte de gauche.

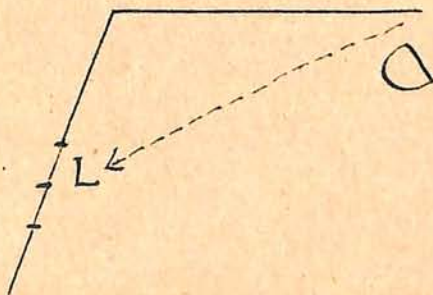

..... dans le cauchemar (dernière mesure page 184)
Renzo remonte lentement - presque à
reculons - vers la baie

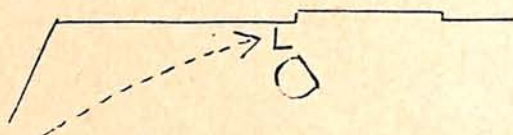

toutes, toutes... (6^e mesure page 185)
Renzo revient contre la tapisserie qu'il
écarte un peu sur la gauche

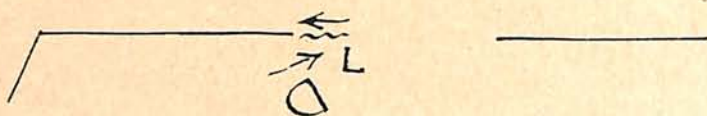

..... y échapper (dernière mesure page 185)
Catherine disparaît par la gauche du
balcon

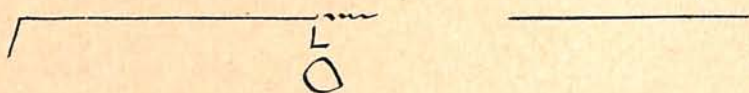
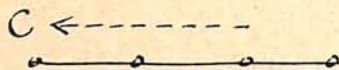

2^e mesure page 186
Renzo reste un peu contre la gauche de
la baie

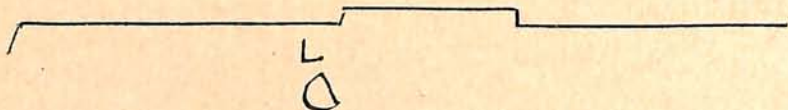

De quelles entrailles (9^e mesure page 186)
Renzo descend peu à peu auprès de la
table.

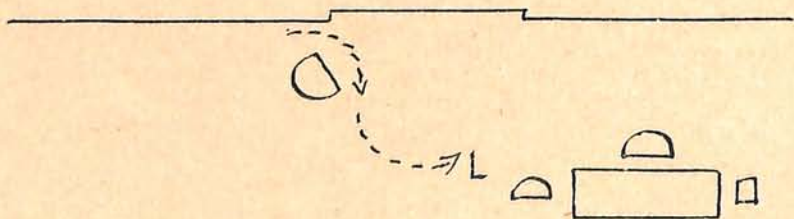

..... et moi (avant dernière mesure page 187)
 Il passe auprès du fauteuil se tenant
 au dossier un instant

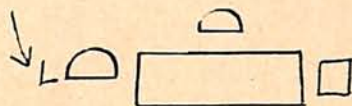

Et pour cette action (2^e mesure page 188)
 Renzo s'assied dans fauteuil à gauche
 de table

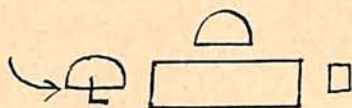

Ab! (7^e mesure page 190)
 Renzo qui était accoudé sur son avant-
 bras droit, laisse tomber le bras et avance
 la tête comme s'il cherchait à définir son
 rêve.

..... depuis quelque temps (dernière mesure page 190)
 Il tire à lui le livre qui est sur la
 table; il le tient à bout de bras et semble
 réfléchir par dessus son livre.

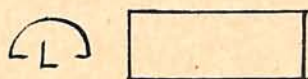

pourquoi? (5^e mesure page 191)
 Il lit avec effroi.

— Rideau —

Fin du 5^e Tableau

80
6^{ème} Tableau

La scène représente la chambre de Renzo.
Au 1^{er} plan, côté jardin, une porte - plus au lointain, une baie large, laissant apercevoir le panorama de Florence, au printemps. On accède à cette baie - fenêtre au moyen d'une marche qui est également en pan coupé avec le mur du fond.

Au milieu du mur du fond, une cheminée très haute.

À la cour, placé de biais, la tête contre le mur, un lit de grandes dimensions, à colonnades et fermé au moyen de courtines sombres.

Au 1^{er} plan (cour) une autre porte dissimulée par une portière.

Des statues sont çà et là sur des sellettes ou sur le rebord de la cheminée.

En avant (c'est-à-dire au pied du lit) une banquette posée sur la marche qui exhausse le lit - plusieurs coussins y sont éparpillés.

Un fauteuil devant l'angle gauche de la cheminée

Une table - bureau placée en long (de face à lointain) se trouve à quelques pas de la porte de gauche.

Une chaise renversée entre cette porte et la table; un autre fauteuil, renversé aussi, se trouve au centre entre la table et le pied du lit.

1^{ère} mesure page 198

Au lever du rideau, Renzo et Scoronconeolo

ayant en mains des épées, ferrailent, croi-
sant le fer avec acharnement, ils font
beaucoup de bruit, tapent du pied, et conti-
nuent le tapage et les vociférations indiquées
p. 195

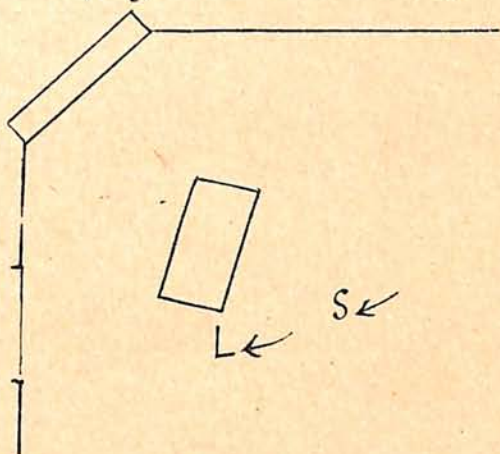

Ils viennent frapper sur la table avec
les épées

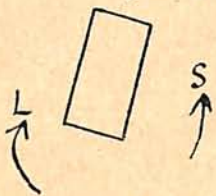

Ils sont à la fenêtre vociférer.

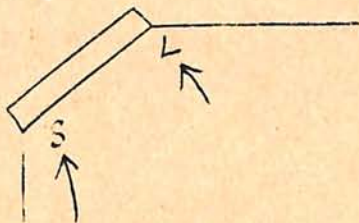

Scoronconeolo fait reculer Renzo en ferrail-
lant (cris, appels de pied)

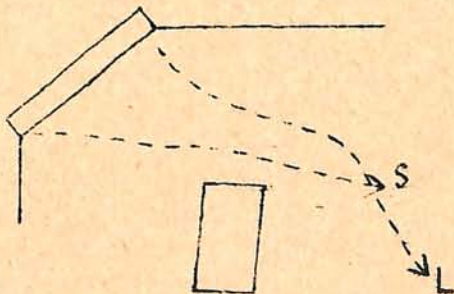

Renzo fait reculer Scoronconeolo contre table

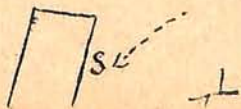

Scoronconcolo recule à la face de la table

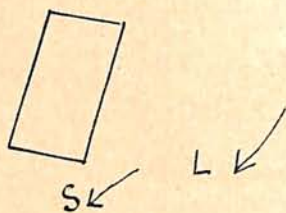

Scoronconcolo revient charger Renzo qui remonte en reculant

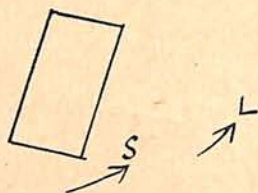

tiens, tiens! (5^e mesure page 202)

Renzo laisse tomber son épée à terre et se laisse choir sur la marche devant la banquette du pied du lit.

Scoronconcolo tombe assis sur fauteuil

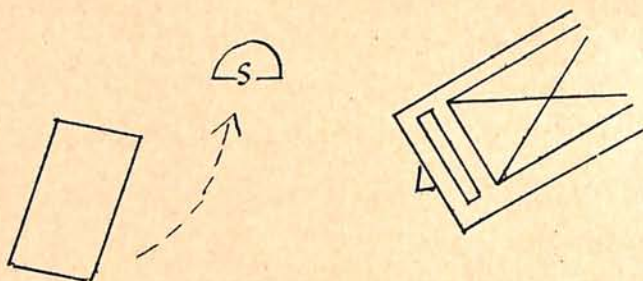

O jour de sang! (6^e mesure page 203)

Renzo se redresse légèrement peu à peu
..... à'en enistera (2^e mesure page 205)

Scoronconcolo observant de loin Renzo, se lève et vient poser son épée sur la table.

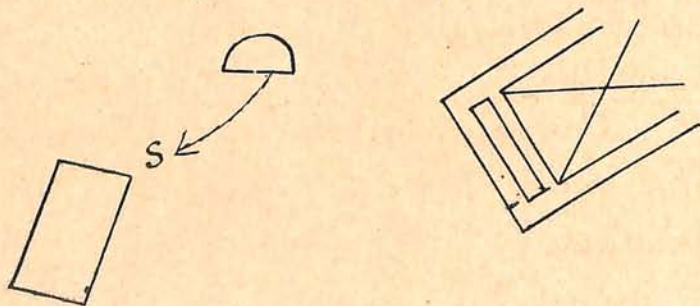

O dents d'Ugolin (7^e mesure page 206)

Renzo, toujours accroupi s'appuie un instant sur sa main droite posée à terre, le bras raidi

Scoronconcolo vient auprès de Renzo s'agenouiller

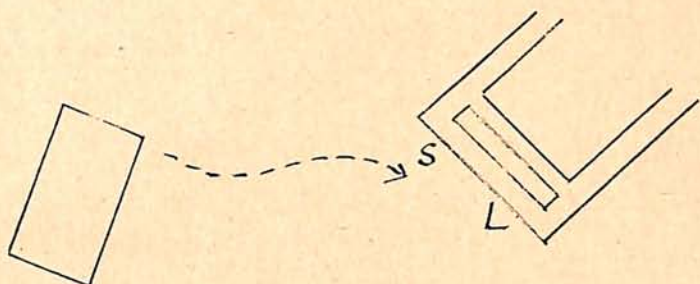

Ab! (2^e mesure page 208)

Après s'être dressé un instant sur ses genoux, Renzo tombe évanoui, étendu devant le banc, la tête sur le banc, les genoux entièrement fléchis, les pieds un peu de côté vers le fond

7^e mesure page 208)

Scoronconcolo, auprès de Renzo, dispose autour et sous lui des coussins (très maternellement) Scoronconcolo un genoux sur la marche.

est dans ma gaine (11^e mesure page 208)

Scoronconcolo porte la main à sa dague.

Vraiment ? (1^{ère} mesure page 209)

Scoronconcolo tire sa dague. Renzo prend en main la dague de Scoronconcolo qu'il contemple un instant et la rend à Scoronconcolo qui la rengaine.

..... je remettrais le Christ en croix (dernière mes. p. 210)

Scoronconcolo soulève Renzo et le fait asseoir plus haut sur la marche, déplaçant les coussins.

Ecoute (1^{ère} mesure page 211)

Renzo, assis sur ses talons, renversé en arrière comme parlant au dessus de lui.

Scoronconcolo assis sur son talon droit, le genou gauche moins fléchi et plus en scène

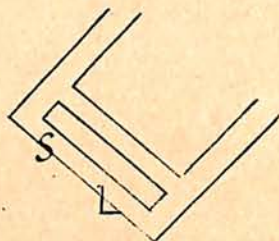

rien de plus (6^e mesure page 212)

Renzo plus renversé en arrière

Amen (9^e mesure page 212)

Scoronconcolo se signe

———— Rideau ————

Fin du 6^{ème} Tableau.

————

III^e Acte

Une place à Florence, à droite et à gauche des maisons ; au fond une église vue de face dont le portail modeste est accessible par quelques marches. On arrive à cette place par différentes issues à gauche et à droite entre les maisons ainsi que par le côté de l'Église, au lointain

Au milieu de la place une fontaine avec bassin à rebord.

1^{ère} mesure page 213

Au lever, du rideau Gebaldeo est en train de prendre une esquisse. Il est debout derrière son chevalet placé entre la fontaine et le côté Jardin. Il est tourné face à l'avant-scène Cour.

Une toile déjà ébauchée est debout contre le montant du chevalet.

Pour son tracé, il s'écarte par moments de son chevalet, le crayon à bout de bras horizontalement, puis verticalement, au niveau des yeux.

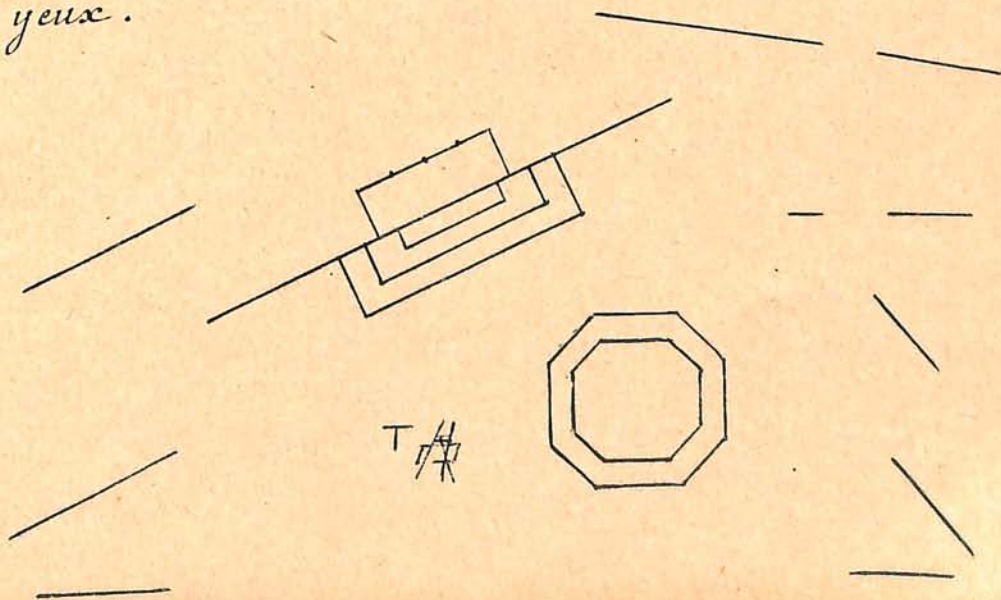

Ab! (12^e mesure page 215)

Lorenzo arrive du fond (issues D et D")
il vient en arrière de Cebaldeo, s'arrête.
Cebaldeo fait une inclinaison de tête et
continue à dessiner

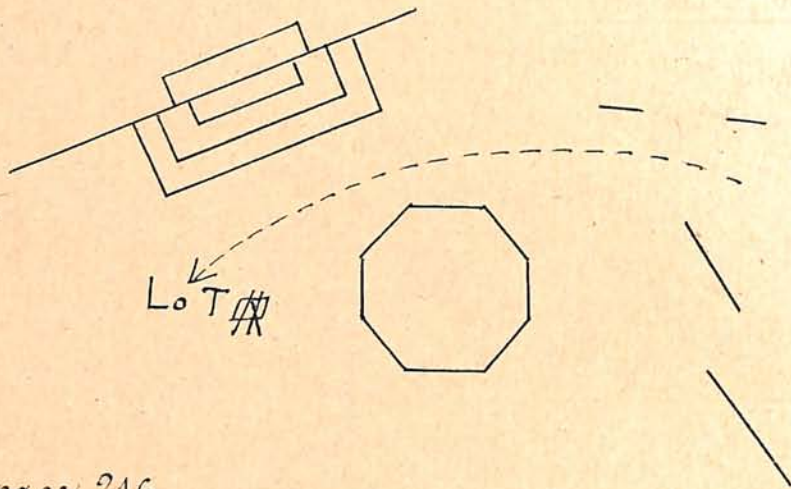

1^{ère} mesure page 216

Renzo s'arrête dans le dos de Cebaldeo
et regarde par dessus son épaule ce qu'il fait.
Il passe devant lui en s'écartant un
peu, puis jette encore un regard sur l'ouvrage
de Cebaldeo. Il prend la toile qui est debout
à terre et l'examine dans tous les sens.

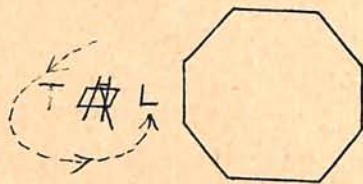

.... Campo Santo (6^{ème} mesure page 217)

Renzo remet à terre la toile ébauchée,
s'accoude au chevalet

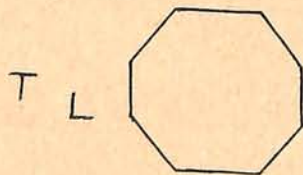

.... Mazzafira toute nue (7^e mesure page 218)

Renzo vient s'asseoir, renversé en?

arrière, appuyé sur ses mains.

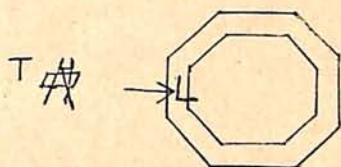

Alors, tu n'es qu'un bâtard (av. dernière mes. p. 220)
Renzo se lève et monte à gauche comme
pour sortir

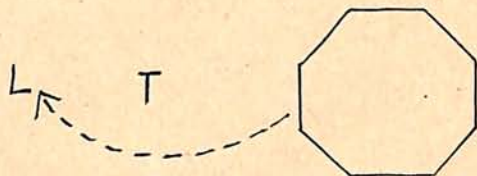

.... le sol qui la porte (6^e mesure page 221)
Renzo revient un peu

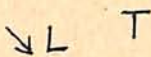

C'est-à-dire (7^e mesure page 223)
Renzo remonte un peu

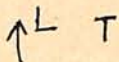

Par la mort..... (10^e mesure page 224)
Renzo prend Tebaldeo aux épaules

..... jour de mes noces (5^e mesure page 225)

Renzo s'écarte un peu de Tebaldeo.

Venant des issues (D. D'. D". E. F) la foule
vient petit à petit et se
masse devant l'issue.

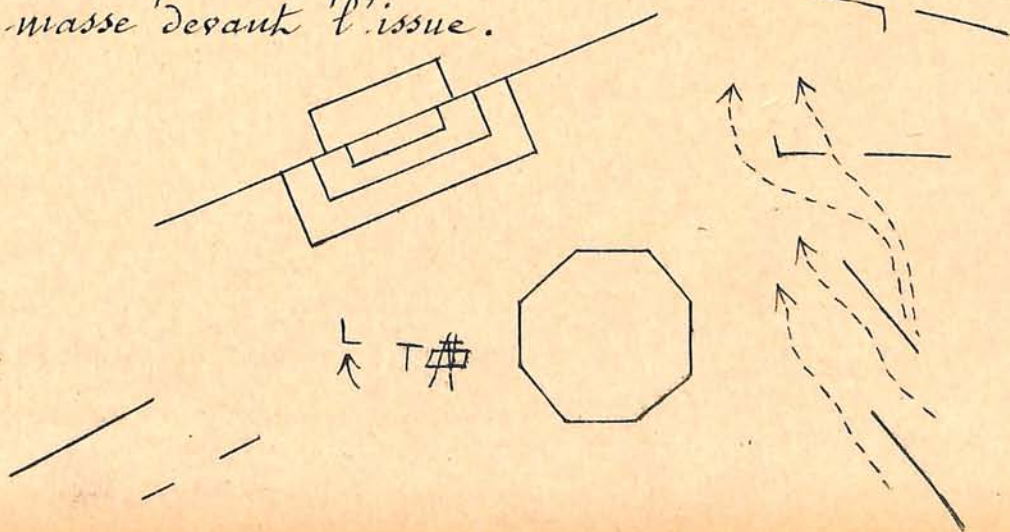

Qu'est-ce cela ? (2^e mesure page 226)

Èbaldeo range son chevalet, ramasse ses affaires

... rien, rien (dernière mesure page 227)

Renzo monte sous le péristyle de l'église se cacher.

Èbaldeo sort par 1^{er} plan gauche en emportant son matériel de peintre (issue A)

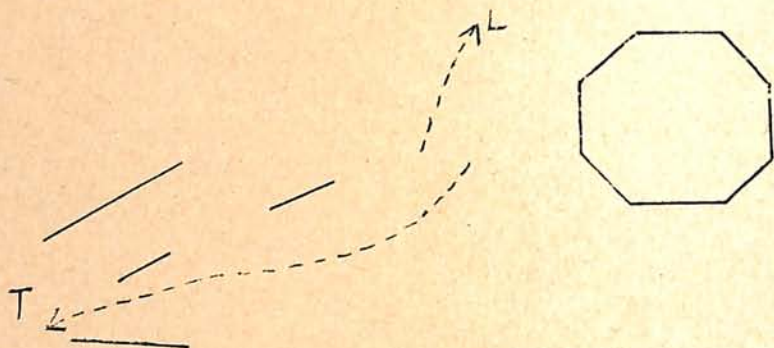

Allons ! (2^e mesure page 228)

Marchant à reculons et semblant repoussés par les soldats, des hommes apparaissent en C - ils semblent s'opposer à la marche des soldats, mais sont rejetés et mêlés à la foule qui y vient se masser.

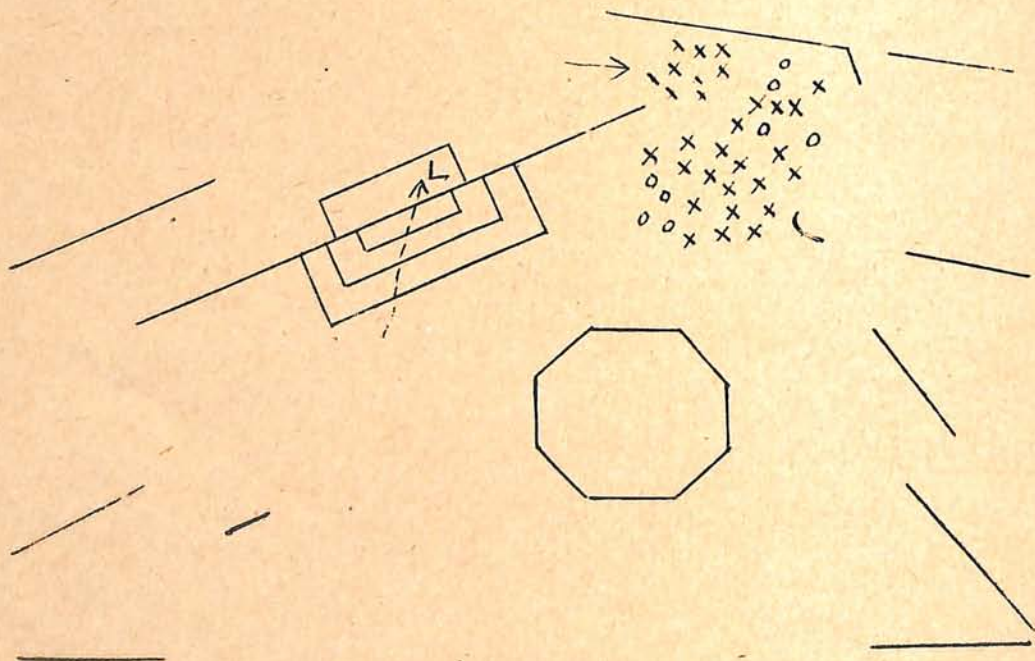

Prends garde (2^e mesure page 229)

Repoussant toujours la foule, 4 gardes armés de halberdards, puis l'officier, apparaissent en C, puis ensuite Thomas Stozzi, encadré de deux gardes, puis deux autres gardes qui ferment la marche et aident leurs camarades de devant à isoler leur prisonnier de la foule.

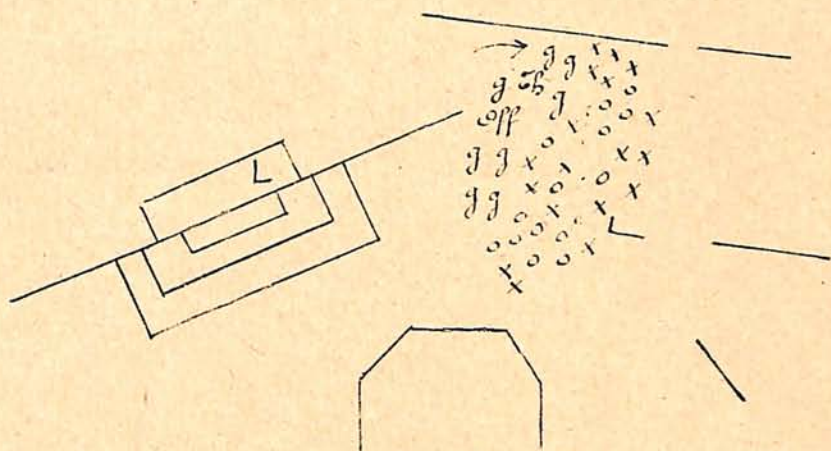
..... La justice du duc (dernière mesure page 232)

Repoussée, la foule descend plus à la face par la droite de la fontaine (notamment les femmes).

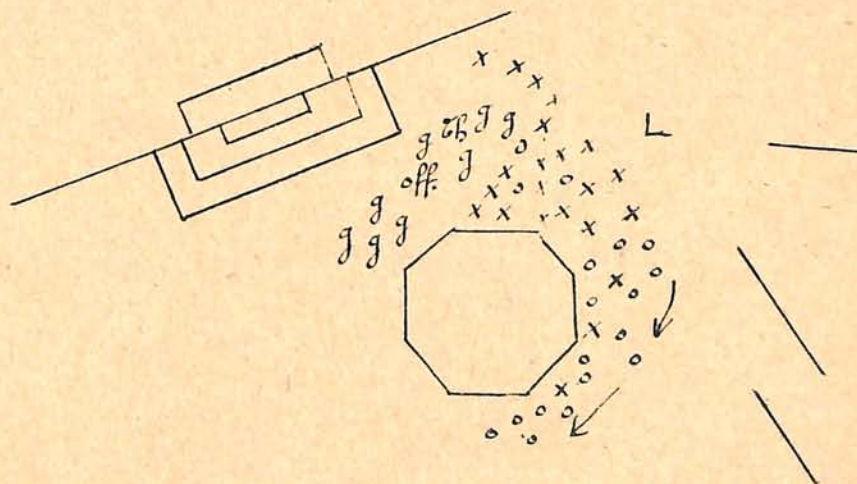
Imbécile (2^e mesure page 233)

Une partie de la foule revient devant les gardes s'opposer à leur avance, en remontant par la gauche de la fontaine.

Schema

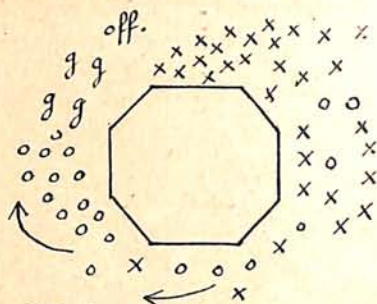

En marche (dernière mesure p. 234)

Sur un geste de l'Officier, les 4 gardes de devant chargent la populace qu'ils refoulent jusqu'à la face de la fontaine et où ils la maintiennent en croisant leur hallebarde devant elle.

Philippe et Pierre Strozzi arrivent par issue A et restent un instant interdits.

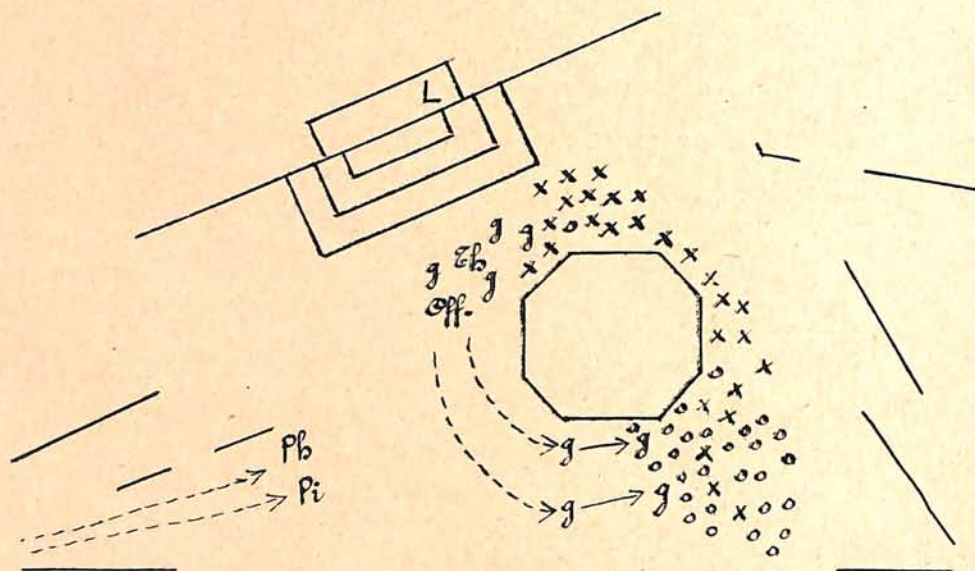

Sais-tu à qui tu as affaire ? (1^{ère} mesure p. 236)

Pierre monte de deux pas vers l'officier.

L'Officier fait quelques pas vers les gardes qui sont devant la fontaine en leur désignant Pierre.

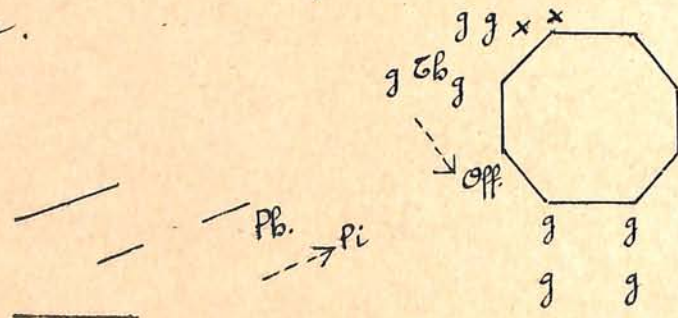

Un pas et je sous éentre (1^{re} mesure page 237)

Pierre reculant un peu à la face gauche prend du champ et dégaine

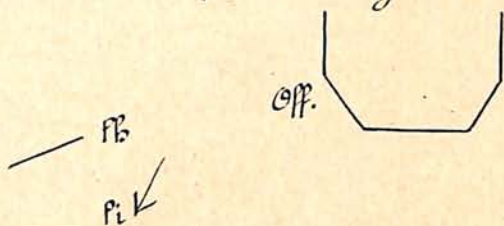

Arrêtez-le! (3^e mesure page 237)

L'Officier remonte devant Thomas.

Les deux gardes le plus à gauche de ceux qui sont devant la fontaine se précipitent sur Pierre.

Pierre les charge l'épée haute.

Les deux gardes s'écartent, continuant son élan, Pierre tombe dans les bras des deux autres gardes qui maintenaient la foule, juste au moment où celui-ci se retournait pour refaire front aux deux qui s'étaient écartés.

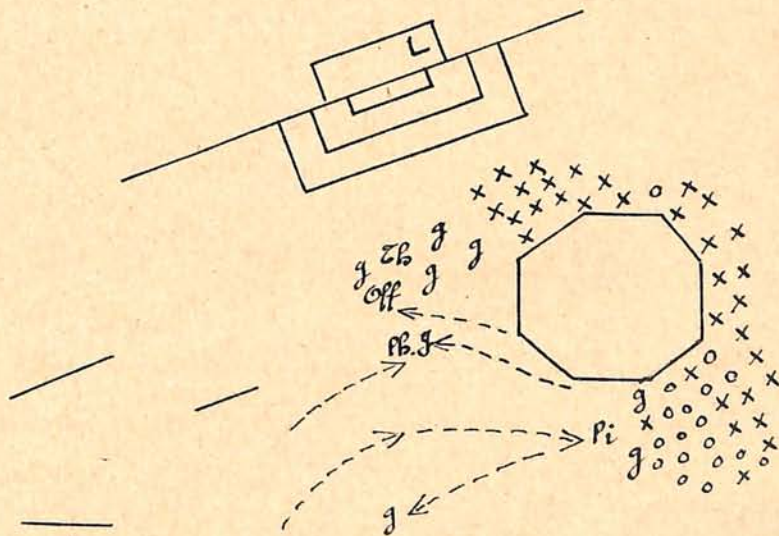

En avant (1^e mesure page 238)

Renzo passe lentement du péristyle à la colonne de droite (entre issues D' et D'') contre

et en arriere de laquelle il s'appuie, visible à
demi.

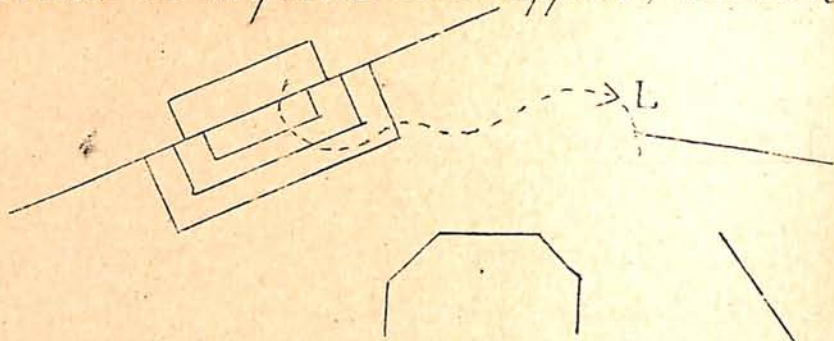

En marche (1^{re} mesure page 239)

Les deux gardes qui s'étaient dégagés se
saisissent de Philippe, le tiennent en respect
et le font reculer contre la gauche de la
fontaine où il tombe assis

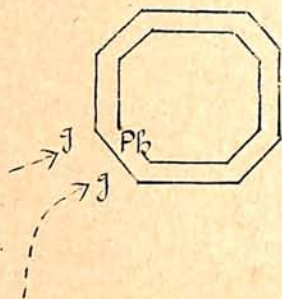

En avant! (2^e mesure page 240)

L'Officier fait signe de reprendre la
marche et sort par l'issue de gauche 2^e plan
(issue B) suivi des deux qui tiennent Pierre,
lequel se débat, — puis des deux gardes tenant
Thomas ; — les deux gardes qui tenaient Philippe
en respect le laissent se noyer dans la foule
et se joignant aux deux autres du fond
protègent la capture
de leurs prison-
niers.

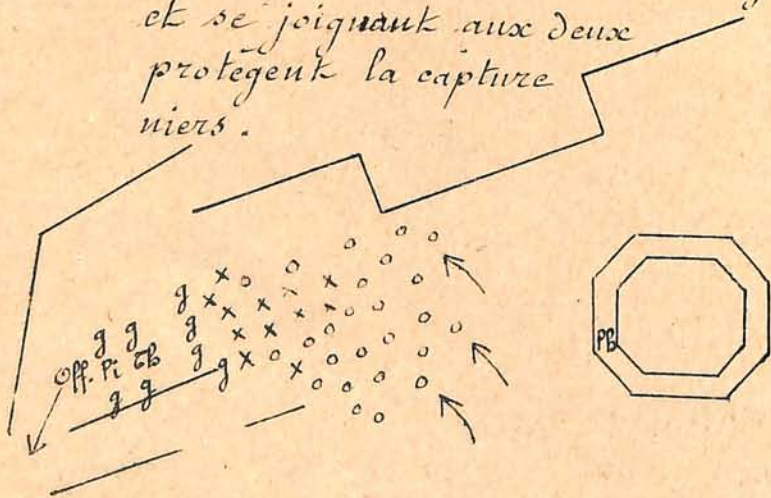

La foule suit la police en passant soit par

la face, sort par le lointain de la fontaine et
sort par même issue

J'ai beaucoup d'enfants (3^e mesure page 242)

Philippe qui, à la sortie de la foule s'é-
tait levé les mains tendues vers gauche, tombe
assis sur fontaine.

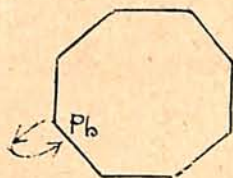

..... qu'on me donne à manger (5^e mesure page 243)

Renzo vient lentement auprès de Philippe
toujours assis à gauche du bassin

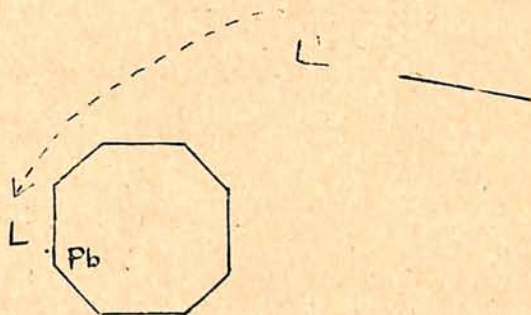

Je demande l'aumône (2^e mesure page 244)

Philippe se lève.

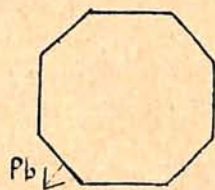

.... forteresse (7^e mesure page 245)

Philippe passe un peu à droite

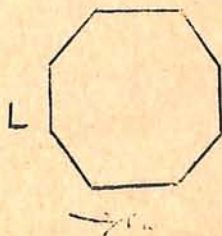

Parle (3^e. mesure page 246)

Renzo s'assied à la face de la fontaine.

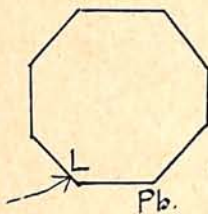

Moi, un banni (2^e. mesure page 249)

Philippe passe devant lui et se retourne vers Renzo

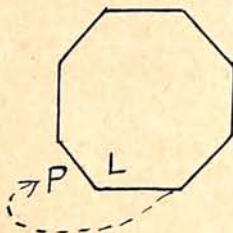

Adieu! (6^e. mesure page 249)

Philippe commence à sortir vers gauche.

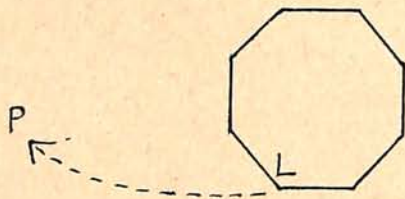

Prends garde à toi.... (avant dernière mesure page 249)

Philippe s'arrête et se retourne

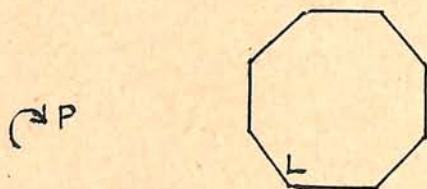

Que veux-tu dire? (6^e. mesure page 250)

Philippe se rapproche peu à peu de Renzo

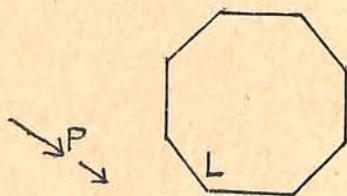

Pause humanité (1^{ère}. mesure page 252)

Philippe se tourne vers l'avant-scène.

Prends garde (8^e mesure page 254)

Renzo, une jambe sur l'autre, mains jointes sur son genou - Philippe se tourne vers lui étonné.

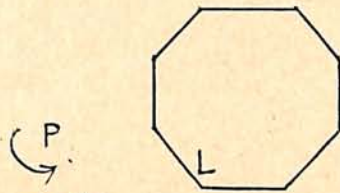

Es-tu dedans comme dehors (1^e mesure page 258)

Philippe se rapproche de Renzo qui se recule un peu à droite

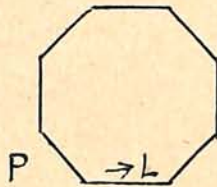

Que dis-tu là ? (2^e mesure page 259)

Philippe s'assied brusquement à gauche de Renzo.

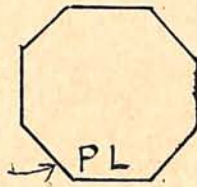

Une nuit (6^e mesure page 259)

Philippe passe sa main gauche à l'épaule gauche de Renzo, par derrière, et prend sa main droite dans sa main libre.

Non, je ne rougis point (5^e mesure page 261)

Renzo se lève brusquement, Philippe aussi.

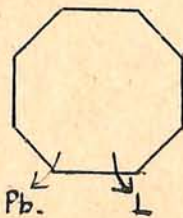

..... tu es notre sauveur (dernière mesure page 262)

Philippe prend Renzo dans ses bras

↳ PLK

Crois-tu donc (9^e mesure page 263)

Renzo se dégage. d'un air fier.

P → L

..... c'est tout ce qui me reste. (10^e mesure page 264)

Renzo revient sur Philippe qu'il prend par l'épaule de ses deux mains.

PLK

Va quitte Florence (7^e mesure page 268)

Renzo pousse Philippe vers gauche un peu.

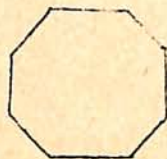

LK
PK

c'est tout ce que je te demande (5^e mesure page 269)

Ils sortent par issue A, Renzo poussant Philippe

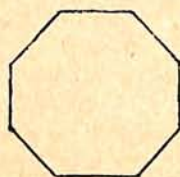

PB: LK

6^e mesure page 270

Deux jeunes filles portant des gerbes de fleurs venant de D et D', entrent à l'église.

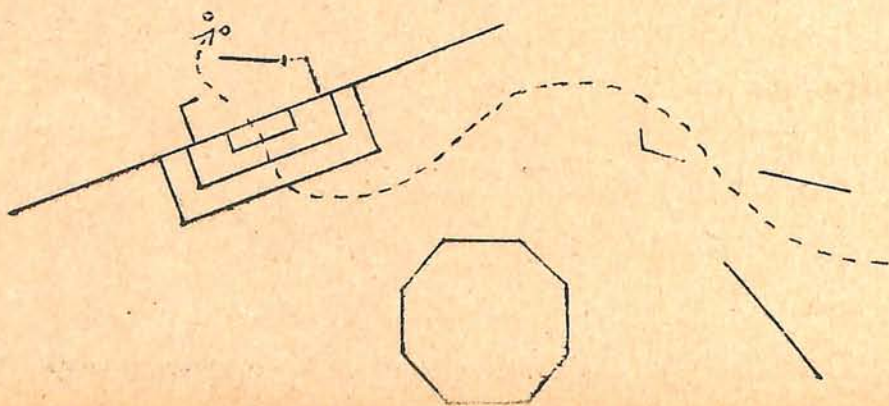

12^e mesure page 270

Deux petites filles venant de F, montent
lentement vers l'église.

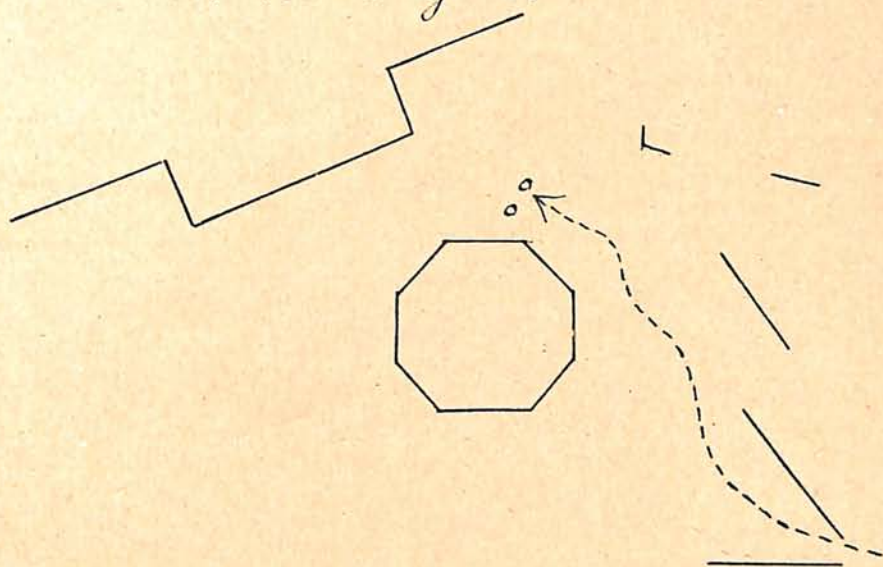

6^e mesure page 271

Trois jeunes filles, venant de B, vont
directement à l'Eglise en passant devant les
petites filles qui n'entrent que derrière elles

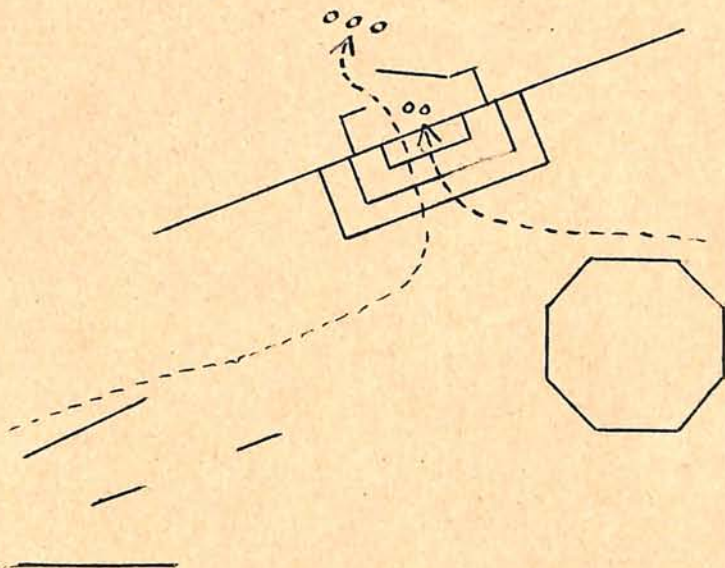

3^e mesure page 272

Deux moines venant de B montent len-
tement vers l'église,

Deux jeunes filles venant de F, montent
vers l'église, s'arrêtent et s'agenouillent à
droite des marches en apercevant les moines,

les moines se tournent un peu vers elles, les bénissent et entrent à l'église - les deux jeunes filles gravissent les marches derrière eux et entrent également à l'église

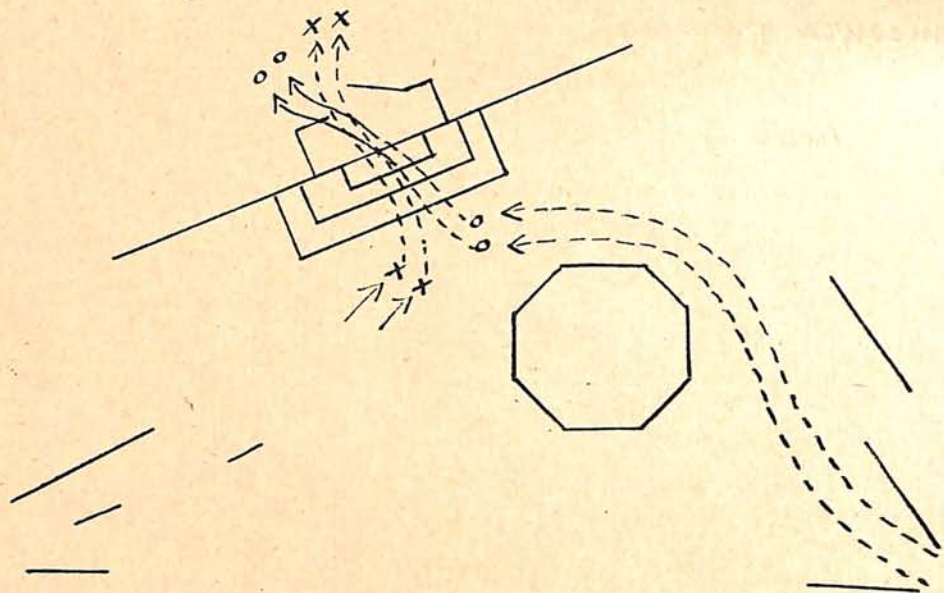

1^{ère} mesure page 273

Deux jeunes filles venant de B, entrent directement à l'église derrière les jeunes filles précédentes

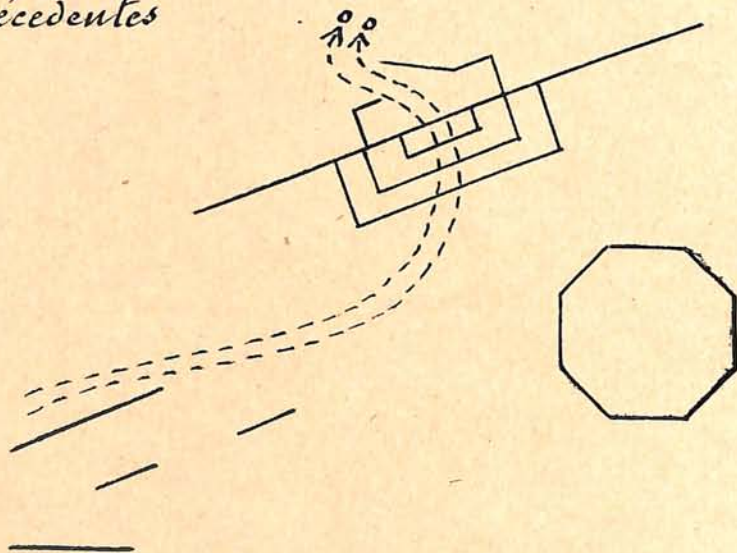

6^e mesure page 273

— Rideau —

Fin du 7^{ème} Tableau

8^e Tableau

La scène est la même que pour le 4^{ème} tableau. Au lever du rideau la

2^e mesure page 276

Marquise assise sur fauteuil de droite tient par les mains le Duc qui est assis face à elle sur le tabouret

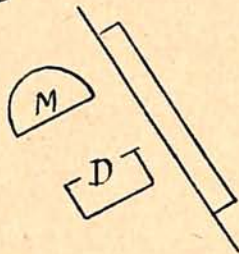

Assez, assez (7^e mesure page 276)

Duc se détourne vers gauche, ennuyé

Marquise glisse un peu sur genoux sans lui lâcher les mains

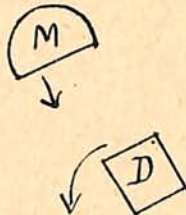

.... une liste infâme (1^e mesure page 277)

Duc se lève et remonte à gauche du fauteuil sans qu'elle lui lâche les mains - Il tourne malgré lui. Elle s'est rassise

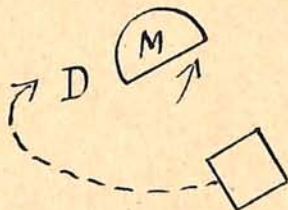

se donner enfin (dernière mesure page 277)

Elle lui lâche les mains et le prend légèrement aux avant-bras - elle penche un peu la tête contre lui

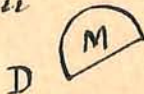

Cela ne compte pas pour vous (3^e mesure page 278)

Duc lui baise chaque main et recule de deux pas en la lâchant

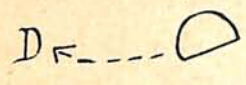

Oui par le ciel (5^e mesure page 278)

Marquise se lève et vient à gauche du fauteuil, tournée face à l'avant-scène.

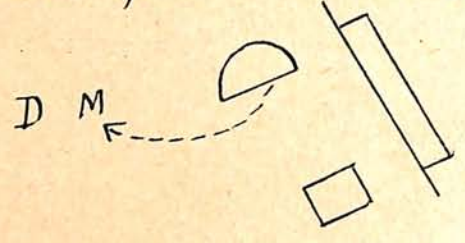

N'en parlons plus (avant dernière mesure page 278)

Marquise vient au duc qu'elle prend aux épaules - Duc se dégage, remonte vers le fond - Marquise recule en cherchant à lui barrer la route.

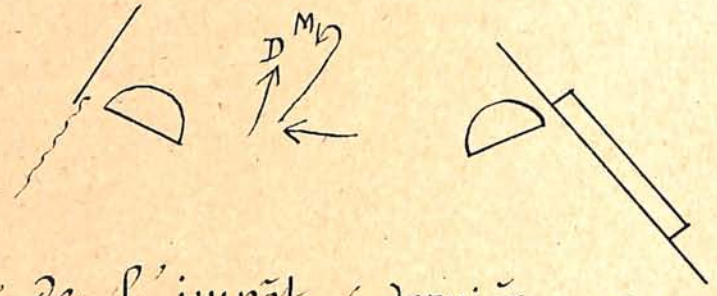

Je me soucie de l'impôt (dernière mesure p. 280)

Duc d'un air badin cherche à l'embrasser, tout en montant un peu vers le fond.

Mais on l'assassinera (7^e mesure page 281)

Se dégageant, elle lui lâche les mains en reculant d'un pas.

Duc se retourne, moqueur vers la face

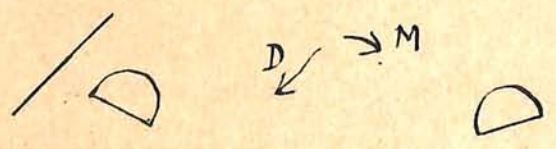

Les parés..... (9^e mesure page 281)

Duc vient s'asseoir négligemment à fauteuil de gauche.

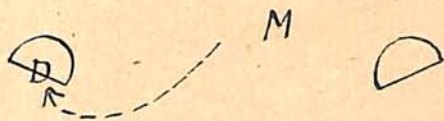

Es-tu sûr (avant-dernière mesure page 282)
Elle s'approche du fauteuil sur lequel elle se penche



Tu as une jolie jambe (5^e mesure page 283)
Duc cherche à lui étreindre les jambes

Ecoute-moi (7^e mesure page 283)
Elle se dégage d'un pas en arrière, puis faisant le tour derrière, vient à gauche du fauteuil, une main sur l'épaule du duc.

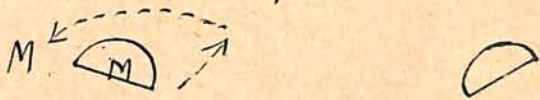

Ab! tu crois avoir tout fait (5^e mesure page 284)
Elle le lâche, et se dressant, recule d'un pas.



..... une cotte de mailles (11^e mesure page 284)
Le cardinal, écoutant derrière la tapisserie, fait une bosse dans la tapisserie

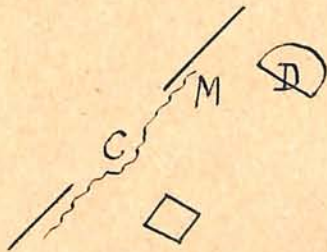

Paix (12^e mesure page 284)
Duc se lève brusquement et passe en

arrière (droite) du fauteuil - Marquise marche un peu vers lui entre baie et fauteuil.



Prends garde (2^e mesure page 285)

Duc recule un peu vers fond suivi à quelques pas de Marquise



Adieu (1^{ère} mesure page 287)

Duc sort à grands pas par porte du fond

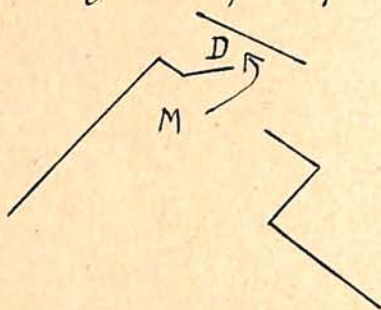

7^e mesure page 287

Cardinal apparaît en écartant le rideau (à la face)

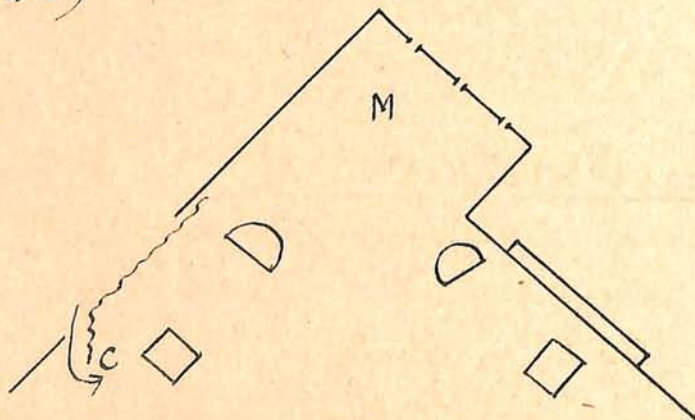

Vraiment! (8^e mesure page 287)

Marquise, alors, se retourne vers lui et recule adossée presque au mur lointain en faisant un "Ah!" étouffé.



Vous le rassasiez (2^e mesure page 288)

Cardinal s'avance petit à petit devant fauteuil de gauche

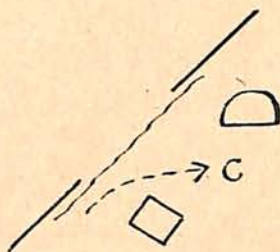

Qu'un prêtre..... (avant dernière mesure page 288)

Marquise descend doucement au centre.
Cardinal croisant les bras lui tourne un peu le dos.

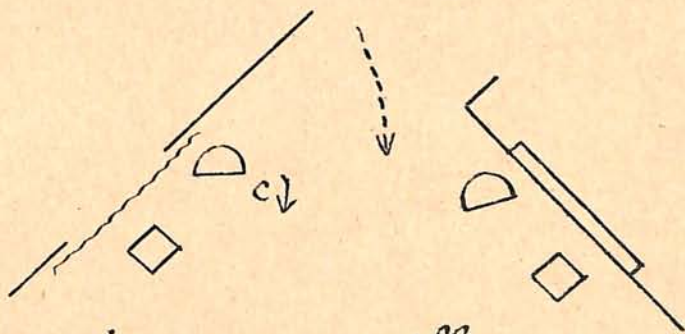

Voulez-vous que je vous conseille (4^e mesure p. 289)

Cardinal vient au milieu onctueusement



.... dans l'alcôve du duc (9^e mesure page 289)

Marquise susante et d'un pas à droite vient appuyer sa main droite au dossier du fauteuil de droite



O ciel! (dernière mesure page 289)

Marquise recule d'un pas à droite derrière
fauteuil de droite



Étes - vous sûr (2^e mesure page 290)

Marquise descend le long de la baie, se
retourne en faisant face au Cardinal

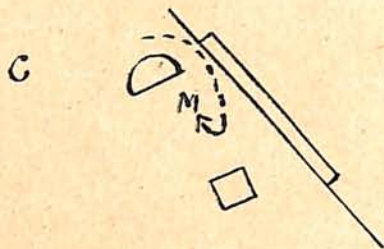

Oui, je l'ai été

Marquise tombe assise à la face du tabou-
ret (tournée vers l'avant-scène) en laissant
peu à peu tomber sa tête dans ses mains.

Cardinal le lointain du fauteuil

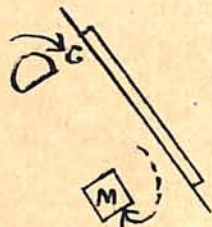

Allons Ricciarda (3^e mesure page 292)

Cardinal vient dans son dos

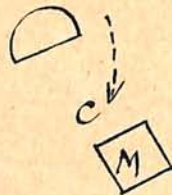

si vous le voulez (8^e mesure page 292)

Marquise, penchée en avant, à les mains
jointes, serrées entre ses genoux, - tourne la tête
comme pour baiser le Cardinal par dessus son
épaule.

Caisez - vous (5^e mesure page 293)

Marquise se lève vivement - vient au milieu.
puis au fond comme pour sortir?

Pas si vite (dernière mesure page 293)

Cardinal passant entre le fauteuil de droite
et la baie vient lui barrer le chemin

Il se tourne un instant vers le fond.

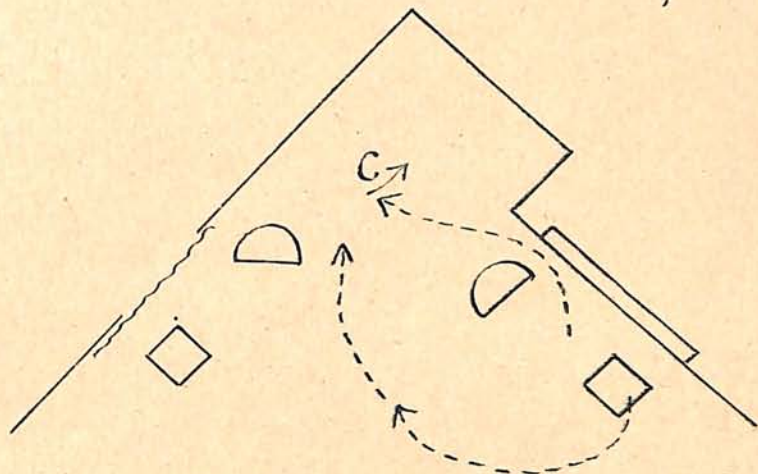

Allez au palais (4^e mesure page 294)

Traites - le, je me tuerai (avant dernière mesure p. 294)

Marquise recule à la face se tenant au prie-
Dieu.

Cardinal marche sur elle.

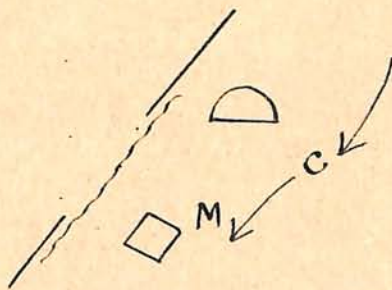

Non, non, non (dernière mesure page 295)

Marquise fait de grands gestes de dénégation
avec le bras droit - Ouvrant le vantail lointain
de la porte du fond, le Marquis entre et repous-
sant la porte dans son dos sans se retourner, reste
planté devant un instant, face à la Marquise,

puis vient au lointain du fauteuil de droite à
grands pas lents.

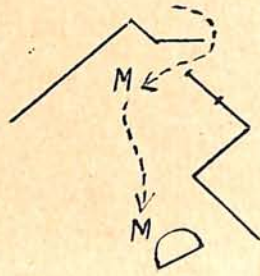

Cardinal recule jusqu'au lointain du fau-
teuil de gauche

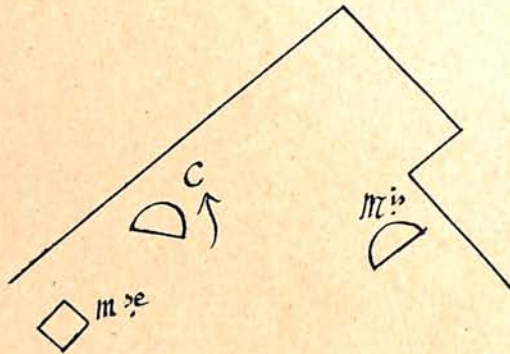

Qu'y a-t-il ? (3^e mesure page 296)

Marquise avance d'abord d'un pas vers Mar-
quis, puis se laisse tomber sur les genoux, la
tête inclinée en avant semblant ne pas oser regar-
der du côté de son mari.

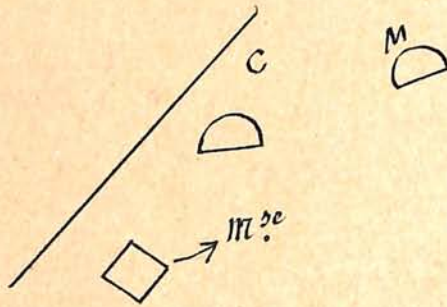

Je me suis livrée (2^e mesure page 297)

Marquis descend brusquement à la face, un
peu à droite - se retournant vers elle.

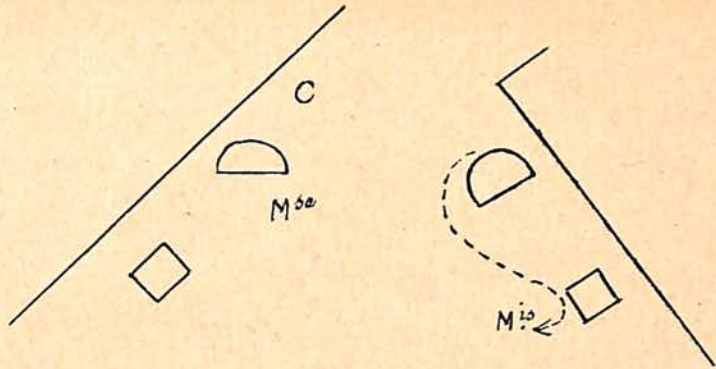

Ab! corps du Christ! (4^e mesure page 298)

Cardinal sort par porte du fond rageusement
à grands pas.

Marquise se renverse, la tête appuyée sur
le fauteuil de gauche, près duquel elle est à
genoux.

Marquis monte en arrière du fauteuil de
gauche et se retourne vers la Marquise.

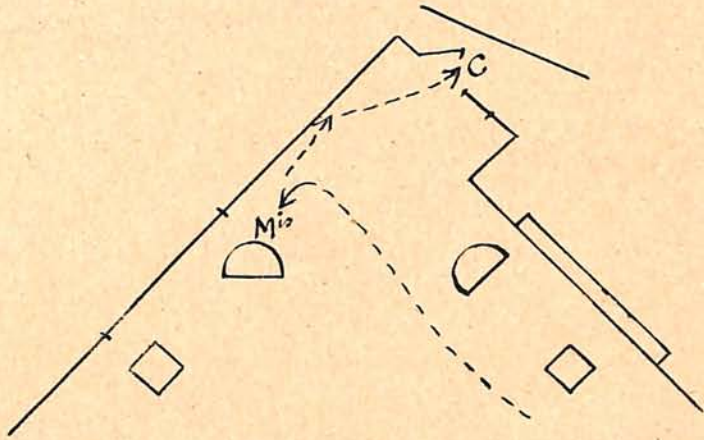

— Rideau —

Fin du 8^{ème} Tableau

IV^e Acte9^{ème} Tableau

La scène représente une sorte de galerie fermée à gauche et à droite par une portière. Au fond, (entre 1^{er} et 2^e plan) une sorte de balcon à balustras, avec de loin en loin des colonnes, traverse la scène. Au delà de cette sorte de balcon, on sent en contrebas, un jardinet dont la frondaison des arbustes dépasse un peu. La colonnade de la galerie revient à gauche et à droite pour former avec celle du lointain visible au-delà du jardinet, un carré parfait.

Un lit de repos, un fauteuil, une pile de coussins et un tabouret meublent seuls la scène.

2^e mesure page 299

Au lever du rideau, on voit *Giorno* accroupi (le pied droit en arrière) sur les coussins, il tient en main une guitare dont quelques accords ont précédé le lever du rideau. Il est tourné face à l'avant - scène

Duc est assis dans le fauteuil de droite, face au côté jardin (un peu vers le lointain). Il a le buste découvert. Sa cotte de mailles, ses gants et son manteau sont sur le lit de repos.

Tebaldo, assis sur tabouret, presque contre la balustrade, légèrement plus à gauche qu'au milieu, fait face au *Duc* dont il prend un croquis, tenant d'une main posée en haut un carton et un fusain de l'autre.

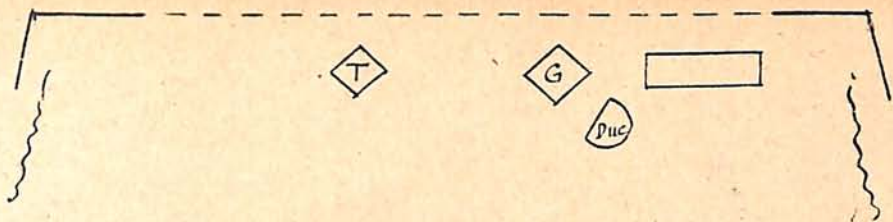

Dis-moi, Hongrois (avant-dernière mesure page 301)

Duc penche la tête à peine vers Giorgio
1^e mesure page 301 (de l'ajout.)

Renzo entre par porte de gauche et vient en arrière de Tebaldeo par dessus l'épaule duquel il regarde son croquis

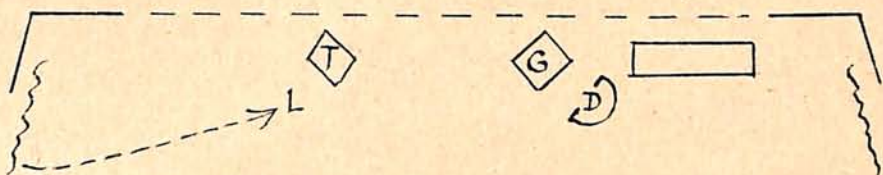

Ab! c'est vraiment fort bien (6^e mes. page suiv. de l'ajout.)

Renzo remonte jeter un regard par dessus la balustrade, puis se retourne un instant vers Tebaldeo

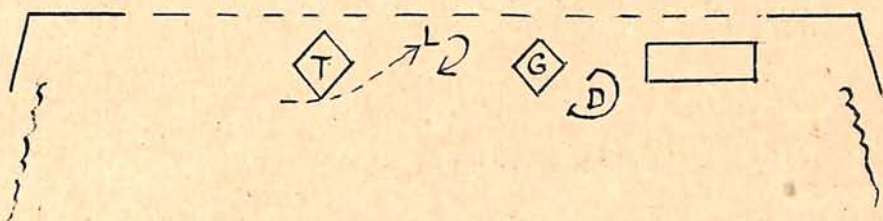

... le portrait de tes tantes (3^e mesure page 3 de l'ajout.)

Renzo passe au lointain du lit regardant ce qu'il y a dessus

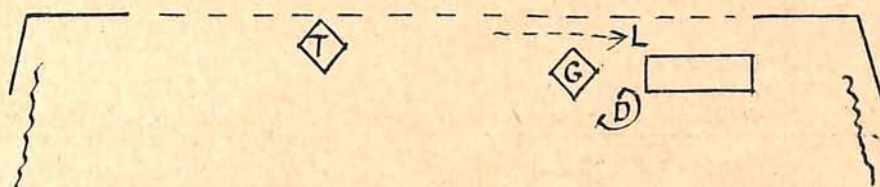

9^e mesure page 3 de l'ajout.

Renzo vient à droite du lit et soulève la cotte de mailles

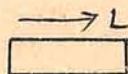

Non! (4^e mesure page 3 de l'ajout)

Duc sans se retourner - Renzo vient dans le dos du Duc par la gauche du lit

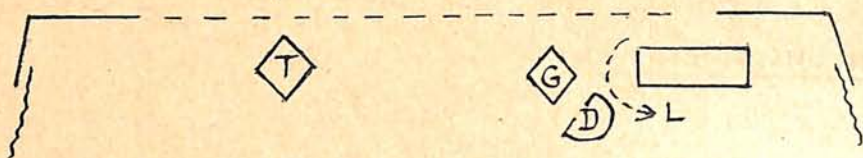

Notre habit (7^e mesure page 303)

Renzo se retourne vers le lit et y pose la cotte de mailles

Quel parfum (9^e mesure page 303)

Renzo vient de prendre les gants et les élève à la hauteur du nez - se retourne un instant vers le Duc

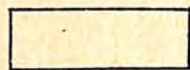

D) ↙

Pourquoi posez-vous (12^e mesure page 303)

Renzo se retourne vers lit et y pose les gants

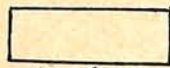

L) ↗

Cette cotte (1^e mesure page 304)

Renzo reprend la cotte en main

Tu crois? (5^e mesure page 304)

Renzo se retourne vers Tebaldeo, jette un regard circulaire pour voir si on l'observe, puis dissimule celle-ci dans son habit, contre son sein.

..... un second dessus à giorno (dernière mesure p. 304)

Renzo sort par portière de droite qu'il soulève par le lointain



.... Tu crois que ce garçon est mort (2^e mesure page 306)

Trouble de Tebaldeo qui détourne momentanément son regard vers la gauche

Mon monseigneur (6^e mesure page 307)

Tebaldeo se lève avec son carton en main, et recule à gauche en s'inclinant, puis se tourne vers gauche.

..... à demain (dernière mesure page 307)

Tebaldeo sort par portière de gauche.

Giorno s'est levé, l'a salué tout en remuant à reculons contre la balustrade.

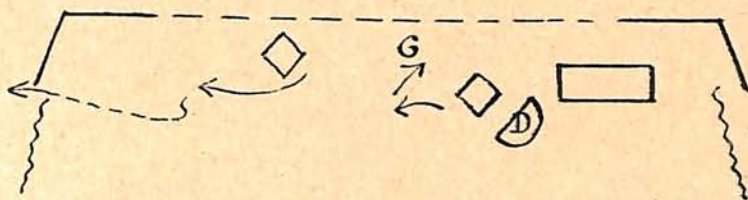

Que fait donc Renzo (1^{ère} mesure page 308)

Arrêté contre la balustrade, Giorno laisse tomber son regard en arrière à gauche, comme au-dessous de lui. Duc se lève

Giorno vient ensuite poser sa guitare sur coussins

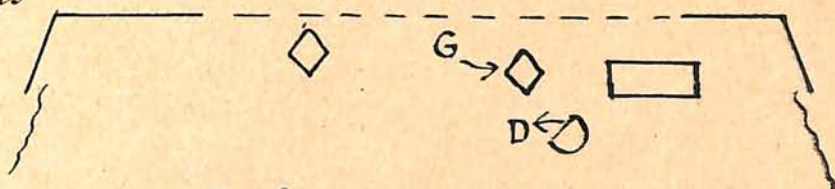

..... donne-moi mes habits (6^e mesure page 308)

Giorno vient prendre le fauteuil qu'il va porter à la face Cour.

Duc passe derrière le lit par la gauche
Giorno revient au lit où il soulève le manteau du Duc

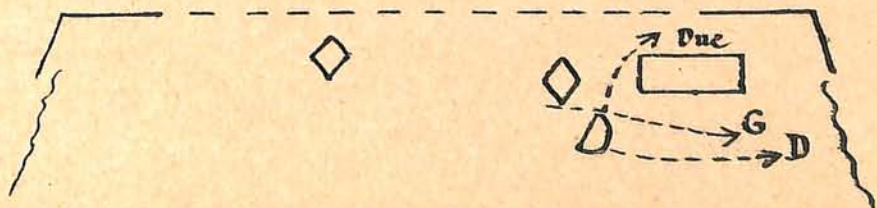

..... dans un coin (3^e mesure page 309)
 Ils cherchent tous deux. *Giorno* passe der-
 rière *lik* par la droite

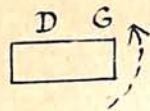

J'ai beau chercher (dernière mesure page 309)
Giorno vient à la face du *lik* (par la
 droite) chercher à terre, à genoux
 Duc soulève à son tour le manteau.

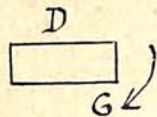

2^e mesure page 310

Renzo entre de droite (soulevant la face
 de la portière) - il a une guitare à la main
 et va de droite à gauche vers milieu

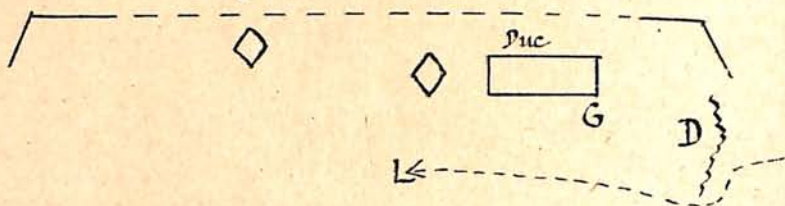

Qu'as-tu fait de ma cotte (4^e mesure page 310)



Attendez, non (8^e mesure page 310)

Renzo fait quelques pas à droite

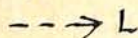

..... je n'en sais rien (1^e mesure page 311)

Renzo se retourne et vient de gauche en
 se pavanant - il s'y assied

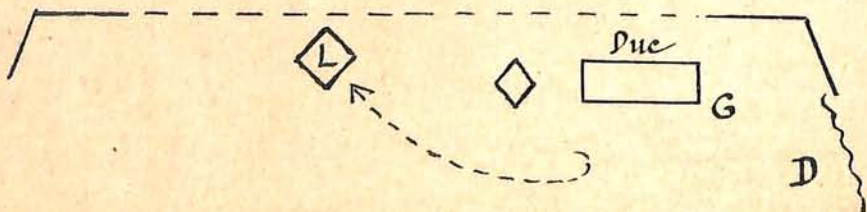

..... abbesse de mon coeur.... (7^e mesure page 311).

Ayant passé par la face du lit et la gauche, *Giorno* s'approche de *Renzo*

Duc descend à la face du lit par la droite

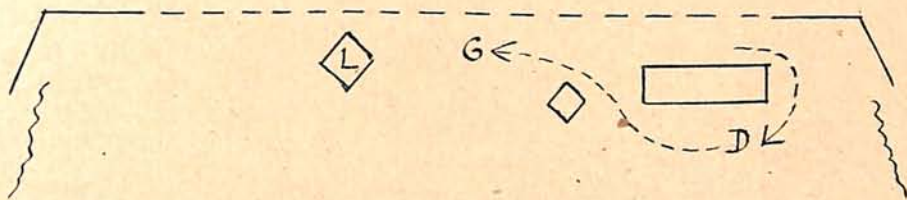

2^e mesure page 312

Renzo d'abord sombre, répond railleusement
..... pas d'autre occupation (dernière mesure page 312)

Giorno revient de gauche à droite au lointain du lit

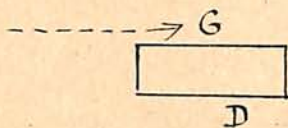

C'est inouï (4^e mesure page 313)

Duc remonte un peu à droite du lit

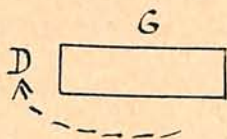

Laissez donc (avant dernière mesure page 313)

Renzo pose sa guitare à terre contre le tabouret - *Giorno* passe à la droite face du lit

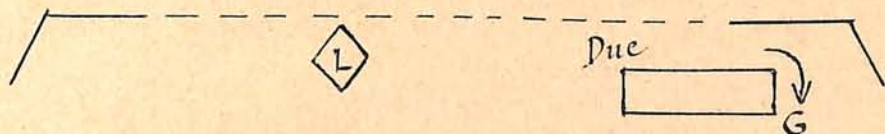

Que le diable t'emporte (1^e mesure page 314)

Duc va près de *Renzo*

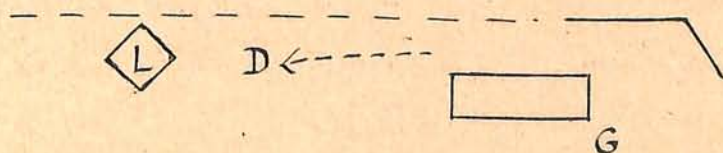

Vraiment ? (8^e mesure page 314)

Renzo se lève
 Duc se tourne vers la face
 Giorno faisant le tour du lit lui fait signe
 qu'il veut lui parler confidentiellement

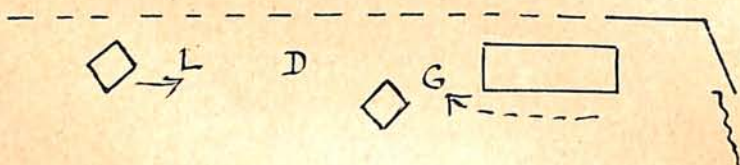

On la retrouvera

Duc se tourne un instant vers la gauche
 en haussant les épaules
 Renzo vient prendre le manteau sur le lit
 Giorno passe à droite

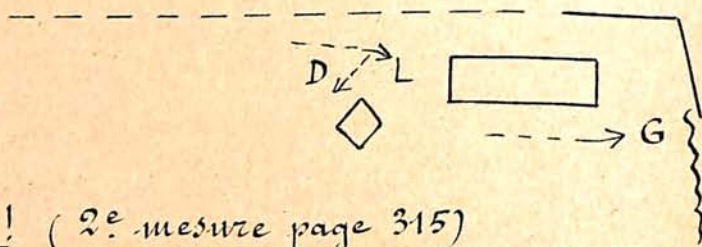

..... un Lorenzaccio! (2^e mesure page 315)

Giorno sort par droite (portière lointain)
 Renzo habille le Duc

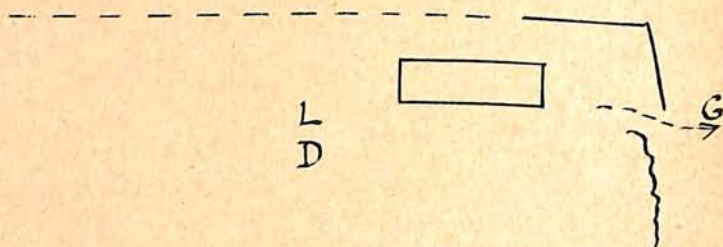

Comme la mort (avant dernière mesure page 315)

Renzo aide le Duc à mettre son manteau
 il est dans son dos et semble mettre un sous-
 entendu dans sa réponse.

↘ L
 D

Je vous dirai celā (1^e mesure page 317)

Continuant à lui attacher son pourpoint,
 Lorenzo entraîne le Duc vers le centre en descen-
 dant de deux pas.

Giorno est revenu de droite (soulevant la

portière au lointain) - il porte le chapeau et l'épée du Duc qu'il pose sur le lit tout en observant de loin Renzo

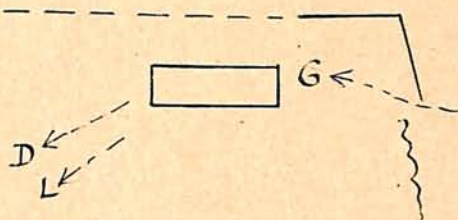

..... facbeux pour sous! (dernière mesure page 317)

Renzo se recule un peu vers le lit

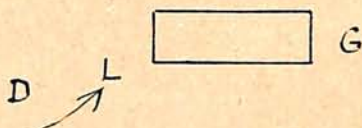

Catherine sous attendra (4^e mesure page 318)

Renzo se retourne et y prend les gants

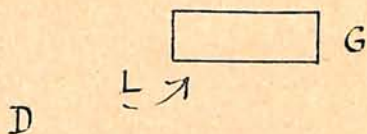

Et ses gants (9^e mesure page 318)

Il lui passe ses gants qu'il a sentis avant de les lui remettre

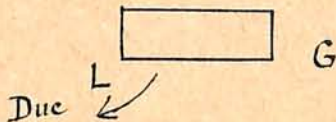

avant dernière mesure page 318

Renzo monte rapidement contre la balustrade, s'y arrête un instant, tournant le dos au Duc.

Duc se rapproche de Giorgio qui l'aide à mettre ses gants. Ils descendent d'un pas à la face.

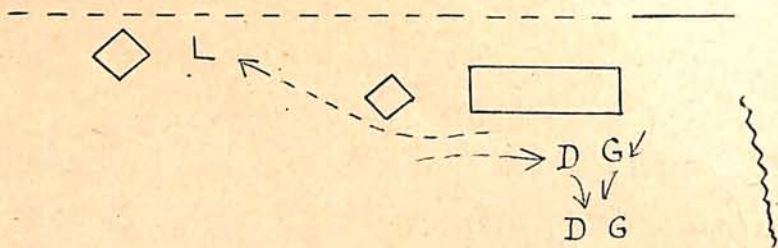

.....cette nuit le dira demain (5^e mesure page 318)
 Renzo sort rapidement par portière de
 gauche

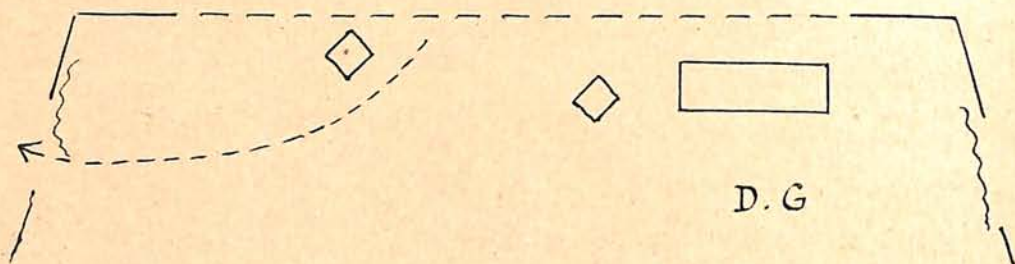

— Rideau —
 Fin du 9^e Tableau
 —————

10^e Tableau

La scène représente un pont sur l'Arno au 1^{er} plan. A la face Jardin, une maison avec fenêtre praticable au 1^{er} Étage (A). A la face Cour une autre maison trouée en son milieu d'une voûte (E) permettant d'accéder au pont. Au deuxième plan, parallèlement à l'avant-scène, un parapet au-dessus duquel on aperçoit en perspective l'Arno et les maisons riveraines. La lune se reflète dans le flot, à sa courbe. Ce parapet est sondé à une bâtisse riveraine à gauche, laquelle est percée d'une voûte (B) au-dessus de laquelle on remarque une fenêtre praticable (C) au 1^{er} Étage. La rue qui se semble se former au delà de la voûte B, conduit au lointain Jardin par l'issue D.

Un réverbère, scellé à la pierre, est placé à la gauche du parapet, à faible distance du bâtiment riverain. De chaque côté de l'Arno, on remarque des maisons dont les fenêtres sont éclairées.

Avant-dernière mesure page 323

Renzo entre par issue D, passe sous voûte B. Il est vêtu d'un long manteau. Il marche doucement comme à pas comptés, s'arrête d'un air méditatif, puis se retourne et lève la tête vers le

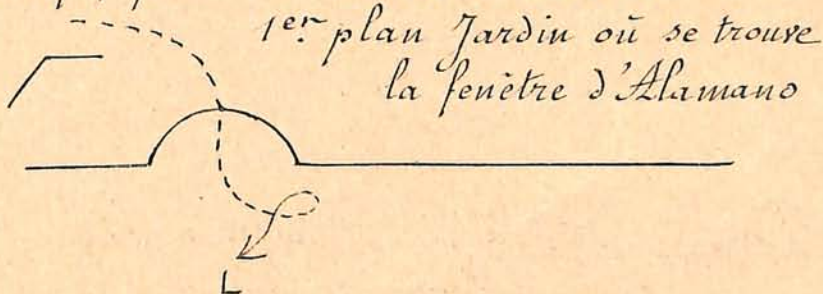

..... à du temps perdu (dernière mesure page 324)

Renzo remonte guetter et redescend aussitôt à la face

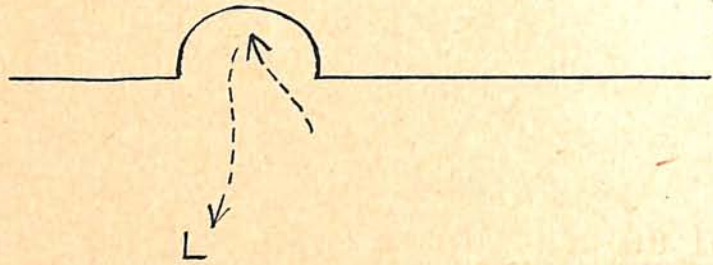

Holä! (4^e mesure page 325)

Renzo se tourne vers la gauche face, le regard levé vers le 1^{er} étage d'une maison.

Alamanno apparaît à la fenêtre de gauche 1^{er} plan (A).

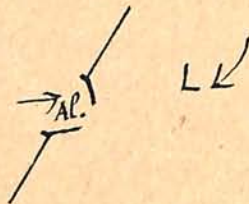
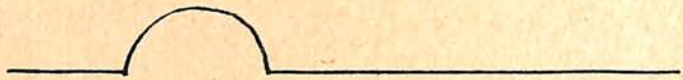

Ab! Ab! (2^e mesure page 326)

Alamanno disparaît chez lui en refermant les volets de sa fenêtre

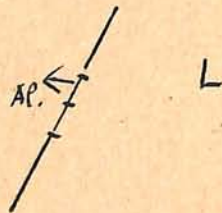

Pazzi. Holä! (1^e mesure page 327)

Renzo se tourne vers le fond et lève la tête.

Pazzi apparaît à la fenêtre (C) qui est au-dessus de la voûte (B).

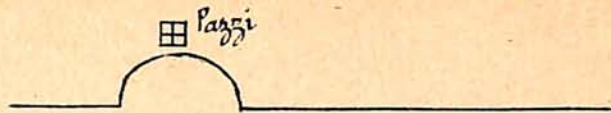

Va-t'en au diable (3^e l. page 327)

Pazzi disparaît en refermant la fenêtre sur lui.

Renzo revient en scène

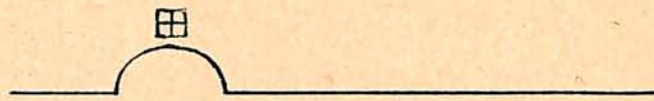

..... Bien moins encore (dernière mesure page 327)

Renzo passe s'accouder au parapet

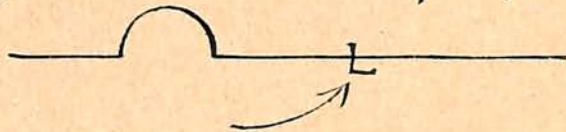

3^e mesure page 328

Venant de la voûte (E) de droite, Corsini traverse la scène sans voir Renzo devant lequel il passe.

Renzo, longeant de quelques pas le parapet de gauche à droite, laisse un peu passer Corsini devant lui, puis il le suit revenant un peu dans son dos.

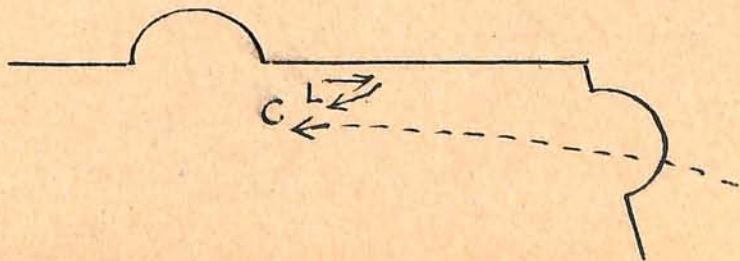

..... seigneur Corsini (5^e mesure page 328)
 Corsini se retourne vers Renzo

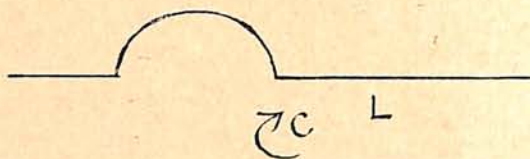

..... sa plaisanter ailleurs (dernière mesure page 328)
 Corsini sort par route B et issue D.

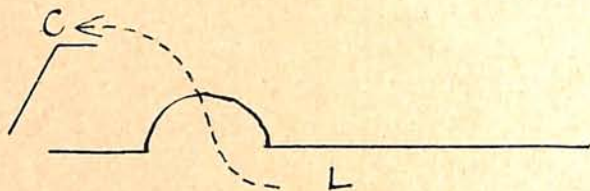

Pause Florence (2^e mesure page 329)
 Renzo se tourne vers la face

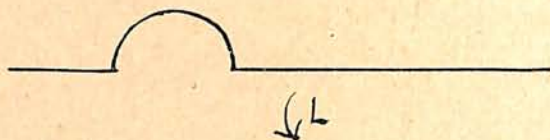

Ab! (8^e mesure page 329)
 Renzo vient s'accouder au parapet et tourne
 son regard vers lune, lointain droite

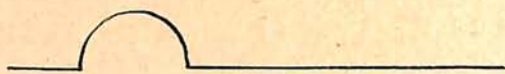

Non, non (1^e mesure page 330)
 Renzo se tourne vers la face

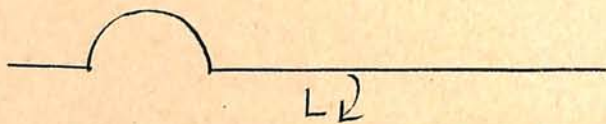

Quant au baudrier (10^e mesure page 331)
 Renzo fait le geste d'entortiller
Je commencerais par sortir (6^e mesure page 332)
 Renzo passe un peu à face Cour

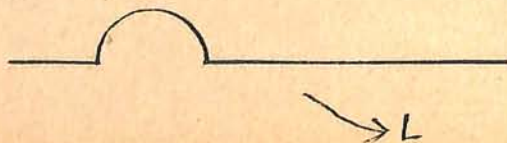

..... nous s'enons (10^e mesure page 332)

Renzo remonte comme s'il s'approchait
de son propre lit.

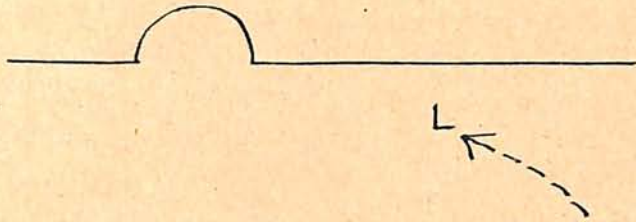

aux fenêtrés demain (8^e mesure page 333)

Renzo descend un peu au milieu et remonte

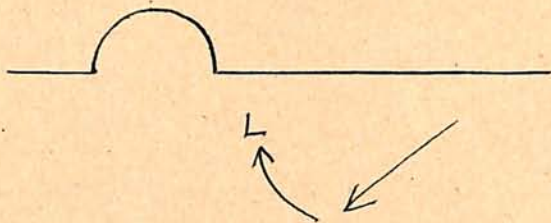

Sont-ce bien les battements (2^e mesure page 334)

Renzo revient à reculons s'adosser au
parapeik

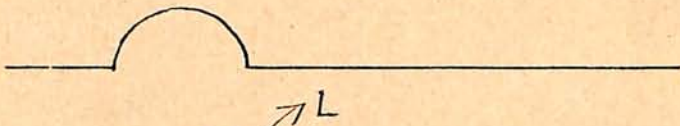

.... toujours (1^{ère} mesure page 337)

Renzo sursaute en entendant la cloche et
vient au milieu.

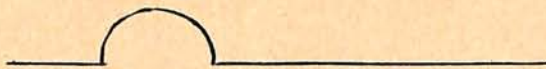

Et! mignon (avant - dernière mesure page 338)

Renzo descend un peu vers la face gauche
comme s'il s'approchait d'un interlocuteur.

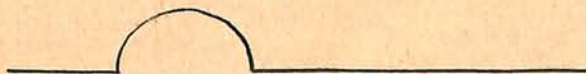

Moi, je vous le dis (9^e mesure page 339)

Renzo fait deux pas à droite comme se penchant sur quelqu'un

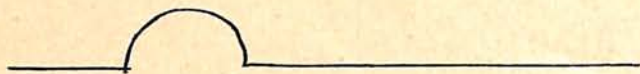

→ L

..... petit couteau (1^e mesure page 340)

Renzo recule contre le parapet, le regard vers un interlocuteur imaginaire placé à la face gauche - puis il sort (issue E) par route de droite

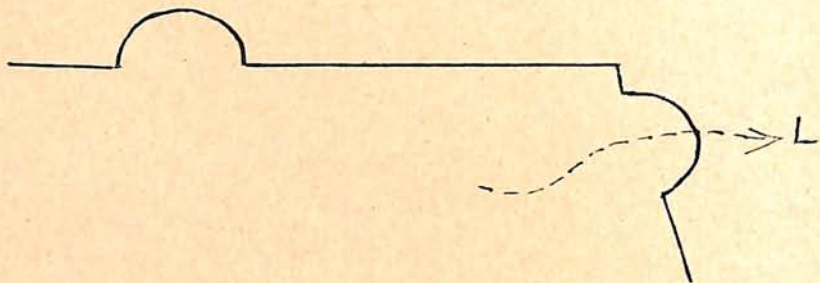

Rideau

— Fin du 10^e Tableau —

11^e Tableau

Même décor que pour le 6^e Tableau. La table est remise droite, la chaise qui était culbutée à terre est relevée et placée contre le mur entre la porte de gauche et la baie; il en est de même du fauteuil qui était au centre renversé, il est maintenant placé à droite de la table, au bout, et tourné face à l'avant scène.

Le rideau de la baie est tiré contre le mur lointain.

Le paysage que l'on aperçoit au-delà de la baie représente cette fois Florence sous la neige.

1^e mesure page 347.

Au lever du rideau, Renzo arrive par portière de gauche qu'il referme, - vient poser sur une table (un peu plus haut que le milieu) le bougeoir qu'il a apporté tout allumé - se débarasse de son manteau qu'il pose sur la chaise - il passe ensuite par la face de la table et se rapproche de la portière de droite

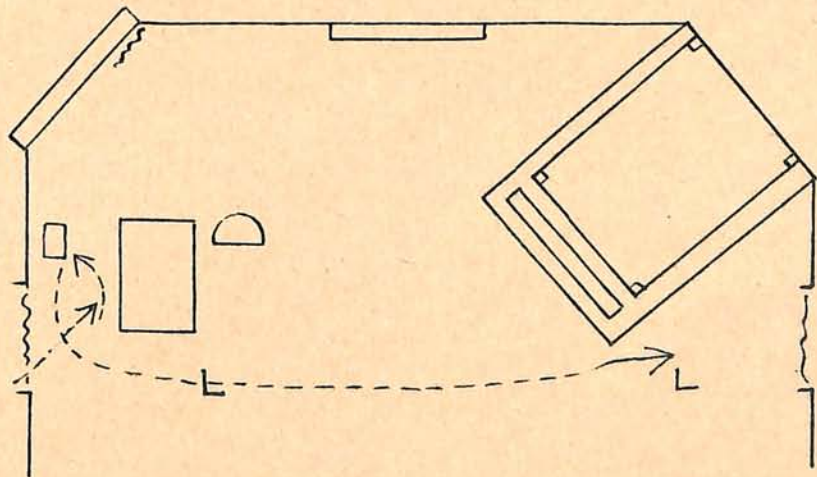

1^e mesure page 348

Renzo va à la baie - Scoronconcolo entre avec un pot de réséda en mains qu'il vient poser sur table de façon à cacher la bougie

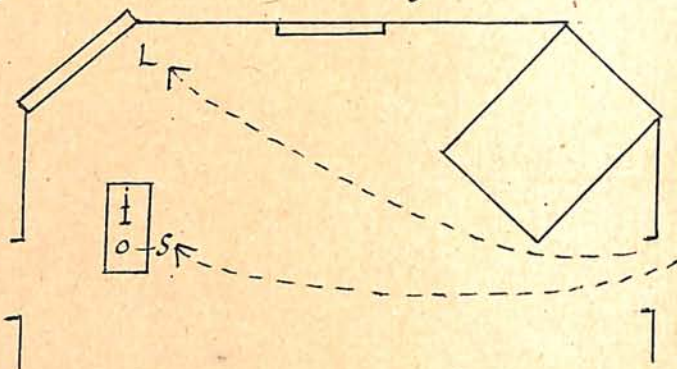

..... que la flamme n'éclaire pas (7^e mesure page 348)

Scoronconcolo va à cheminée jeter une pelleée de cendres

Renzo ferme le rideau de face à l'extérieur

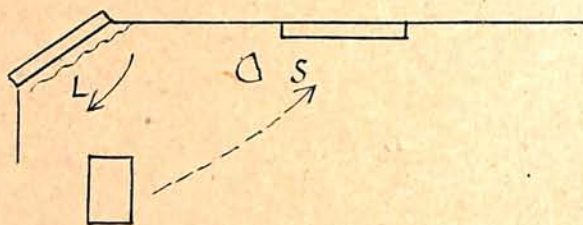

As-tu pris la clef (10^e mesure page 348)

Renzo descend à la face de la table par la gauche.

Scoronconcolo se retourne vers Renzo en montrant sa poche

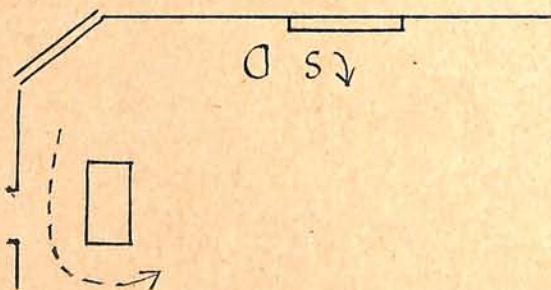

.... tiens-toi là, à côté (12^e mesure page 348)

Scoronconcolo vient devant la banquette du lit.

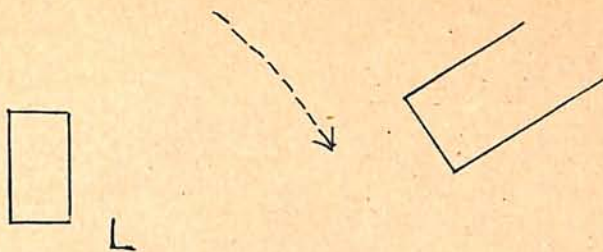

Ecoute - moi encore (dernière mesure page 348)
 Scoronconcolo s'arrête
 Renzo se rapproche de lui

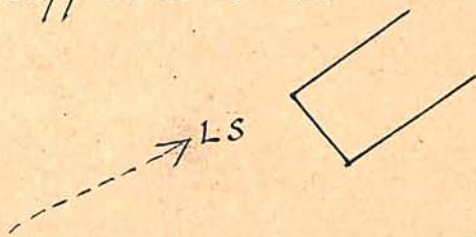

..... abbesse de mon cœur (9^e mesure page 349)
 On entend la voix du Duc en coulisse Jardin
 1^{er} plan.
 Renzo pousse Scoronconcolo vers la porte de
 droite 1^{er} plan

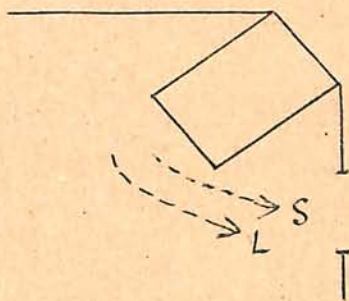

..... s'ite (dernière mesure page 349)
 Scoronconcolo sort par portière de droite.
 Renzo immobile un instant, comprime les
 battements de son cœur des deux mains.

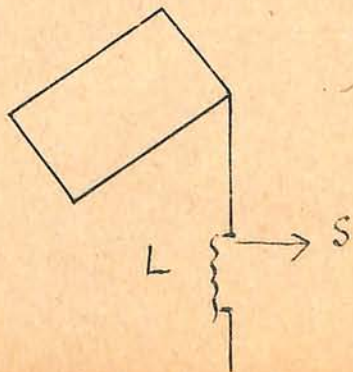

Eh! mignon (3^e mesure page 350)

Duc entre de droite 1^{er} plan, le pas mal assuré.

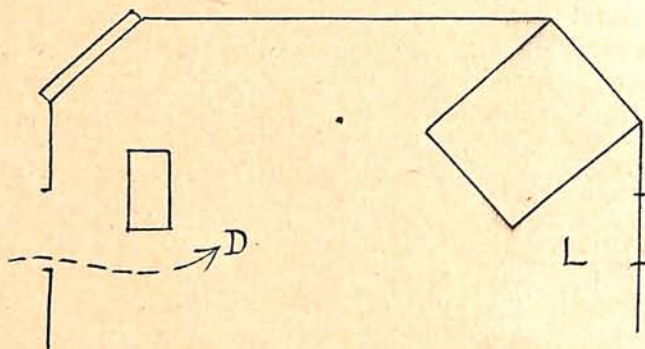

Ab! oui (avant dernière mesure page 350)

Renzo monte vers le milieu, plonge un genou en terre en lui baisant la main, et prend les gants du Duc qu'il pose sur le lit.

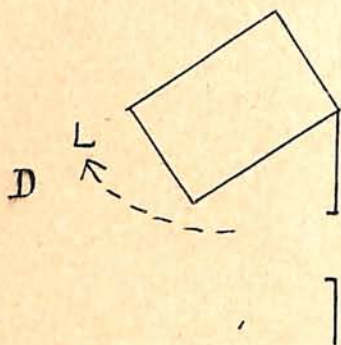

... je suis tranqui (5^e mesure page 351)

Duc monte un peu en débouclant son épée

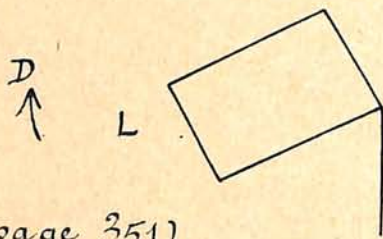

... prends cela (7^e mesure page 351)

Duc lui remet l'épée.

Renzo prend l'épée et en entortille ostensiblement le brudrier et passe le poser en arrière du lit.

Duc monte s'asseoir dans fauteuil à moitié tourné vers la cheminée.

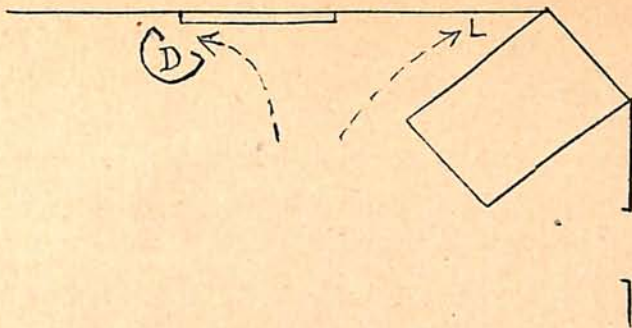

..... une arme sous la main (3^e mesure page 352)
Il ferme les rideaux lointain du lit

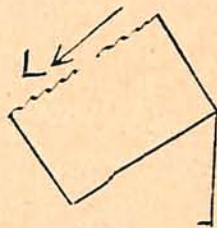

..... une belle parleuse (10^e mesure page 352)
Renzo ferme les rideaux du devant du lit

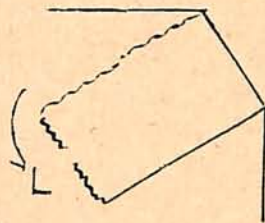

A propos (7^e mesure page 353)
Renzo passe à la face du lit

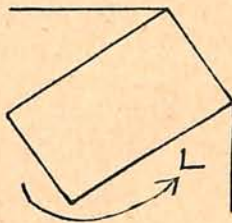

Pour aller voir mon frère (11^e mesure page 353)
Renzo, après un peu d'hésitation, vient à l'angle du lit pour répondre en se tournant vers le Due

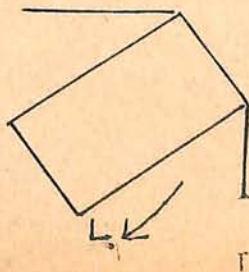

C'est juste (5^e mesure page 354)

Duc se retourne vers Renzo

Renzo ferme le rideau de la face du lit

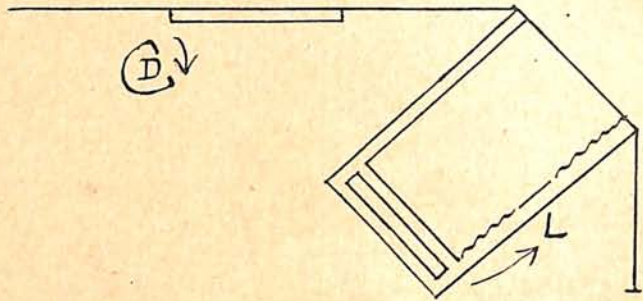

11^e mesure page 354

Tenant toujours d'une main le rideau qu'il vient de fermer, Renzo s'adosse un instant au lit, en proie à une forte émotion.

Eh! bien qu'attends-tu (1^e mesure page 355)

Duc se lève et vient en titubant presque à table gauche.

Après un redressement de tête, Renzo sort par portière de droite

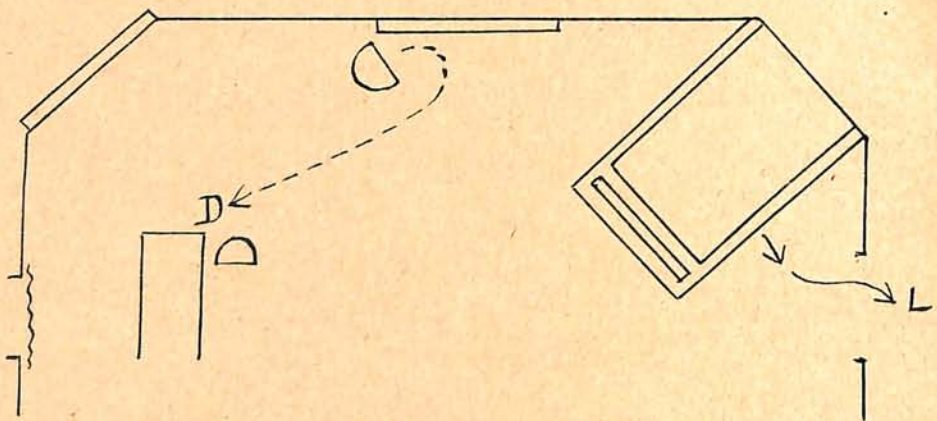

..... infante d'Espagne (dernière mesure page 355)

Après avoir soufflé les bougies, Duc va à lit, passant par le lointain - se débabilite tout en fredonnant

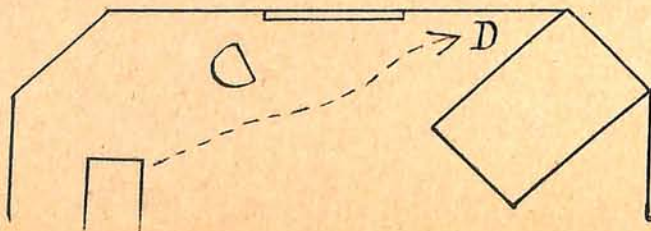

4^e mesure page 356

Duc se débabilite et se couche, tourné vers le fond

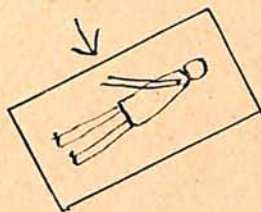

3^e mesure page 357

Tenant un poignard qu'il cache dans son dos, Renzo revient en tapinois, écarté le rideau de droite de face, (de gauche à droite)

On aperçoit Scoronconcolo tout à fait à la face de la portière

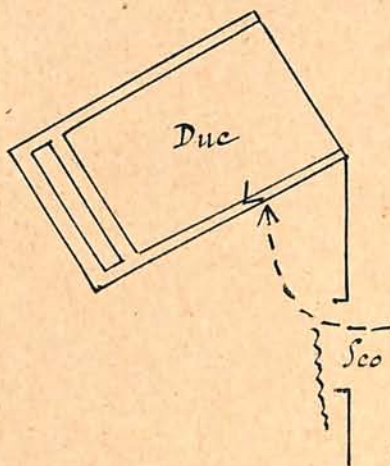

C'est toi Renzo (dernière mesure page 357)

Renzo ayant un pied sur marche, d'une détente du bras droit, frappe dans le dos le Duc.

Le Duc se dresse alors tout à fait et se tourne sur ses genoux vers Renzo qui lui même s'assied sur ses jarrets dessus le traversin.

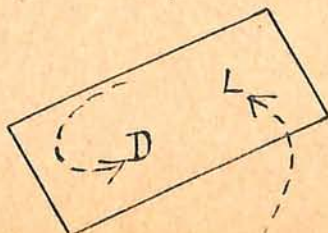

2^e mesure page 358

Duc se dresse et cherche à étreindre Renzo qu'il pousse sur le traversin (lutte et étreinte réciproques)

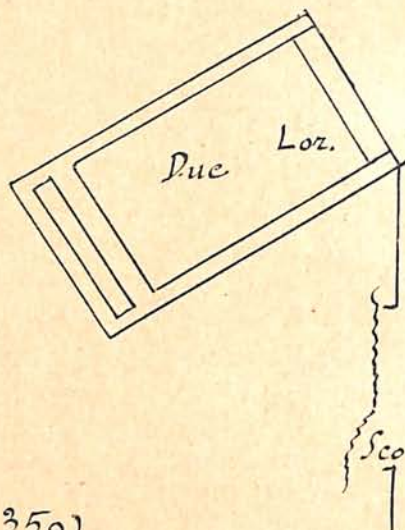

Ab!.... (3^e mesure page 359)

Scoronconcolo arrive arrive vivement de la porte de droite, il gravit les marches du lit, met le genou droit sur le lit et plonge sa dague au défaut de l'épaule gauche du Duc.

Duc se renverse (en se retenant d'une façon inaperçue au bras de Scoronconcolo pour s'aider) - fait un tour complet sur lui-même en roulant, - il tombe successivement sur la banquette, puis sur la marche où il reste inerte (la tête à la face, emportant une couverture enroulée autour de ses jambes)

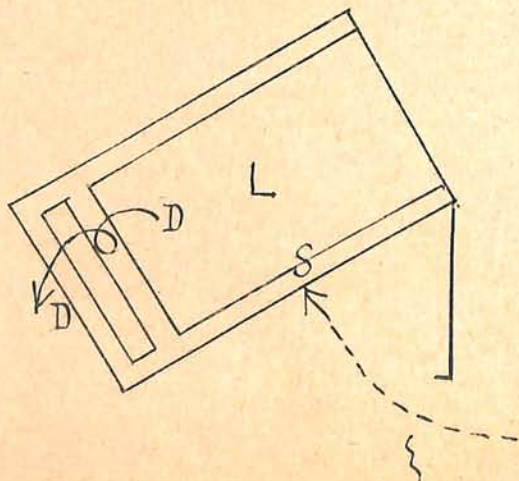

La bête était dure (dernière mesure page 359)

Scoronconcolo descend la marche face du
lik

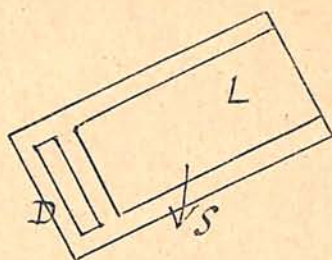

Je garderai (4^e mesure page 360)

Renzo descend au centre tenant sa main
gauche dans sa main droite

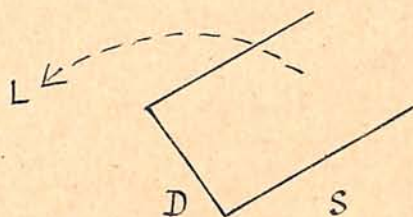

.... inestimable (10^e mesure page 360)

Renzo remonte auprès de fenêtre et en
ouvre le rideau (projection)

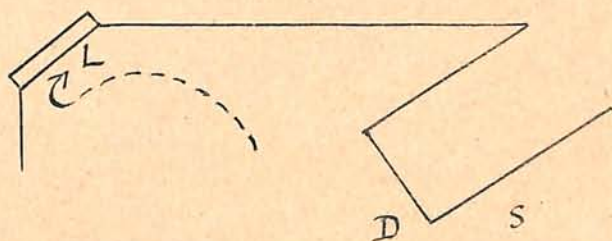

Que le vent du soir (10^e mesure page 361)

Scoronconcolo qui a sursauté en reconnais-
sant le Duc passe à la face - fait un crochet
un instant rapide au milieu en jetant un
regard sur le cadavre, - puis remonte à
grands pas lents auprès de Renzo - il se
retourne encore effrayé en regardant le
cadavre du Duc.

Renzo ouvre alors le battant lointain de
la fenêtre; il s'adosse contre la partie ouverte

en tournant légèrement la tête au dehors.

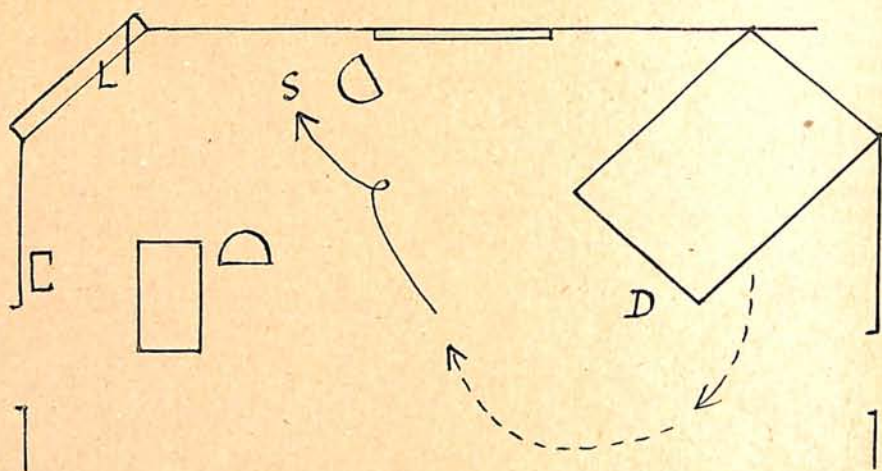

Respire (2^e mesure page 362)

Renzo adossé au montant lointain de la baie regarde dehors

Scoronconcolo regarde effrayé de loin le Duc.

Duc allongé à terre, la tête près de la face.

2^e mesure page 363

Scoronconcolo vient toucher Renzo à l'épaule, tout en continuant à regarder, fasciné du côté du Duc.

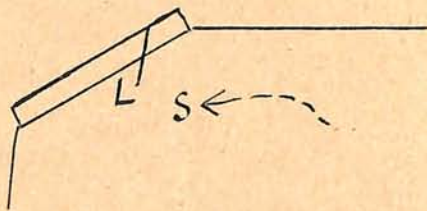

Non, je ne te laisserai pas (2^e mesure page 364)

Scoronconcolo regarde maintenant Renzo qu'il tient à la main gauche et à l'épaule gauche.

Oui, partons (3^e mesure page 366)

Se dégageant, Renzo vient au centre comme un fou.

Scoronconcolo descend à la face de la table
par la gauche

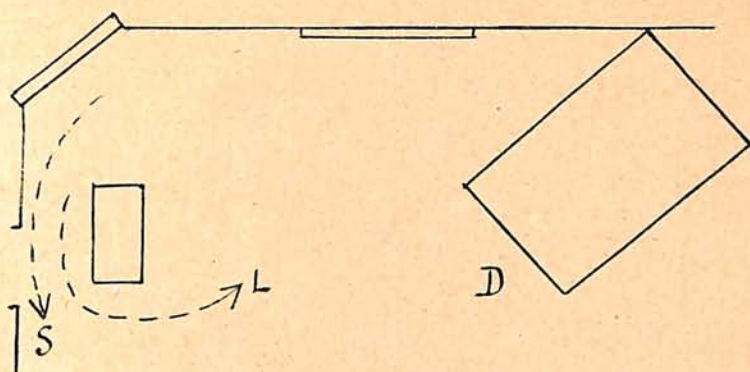

Allons viens (dernière mesure page 368)

Scoronconcolo entraîne Renzo jusque
devant la porte de gauche 1^{er} plan où il
prend sur la chaise le manteau de Renzo.

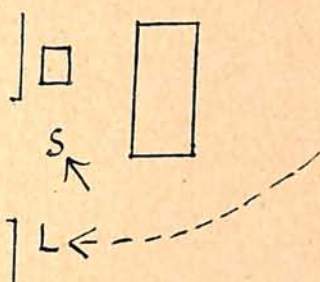

Aux chiens! (3^e mesure page 369)

Après s'être dégagé de Scoronconcolo,
Lorenzo revient à grands pas jusqu'au
centre.

Scoronconcolo vient à sa suite le pren-
dre par le bras et l'emmène à gauche.

Ils sortent par porte de Gauche 1^{er} plan
ensuite à grands pas.

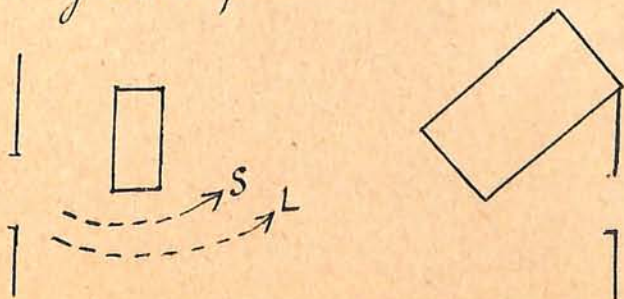

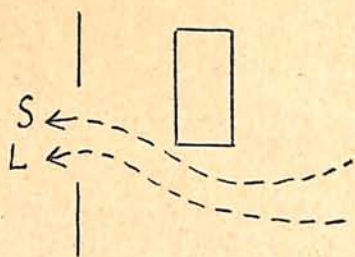

6^e mesure page 369

— Rideau —

Fin de la pièce

—